



MANUEL DU PROPRIÉTAIRE

Numéro de modèle

701015-2



BERCO
GRAPPIN
POUR
Tracteur compact

***ASSEMBLAGE**

***PIÈCES DE REMPLACEMENT**

***OPÉRATION**

***MAINTENANCE**

ATTENTION:

**LIRE & SUIVRE TOUTES LES RÈGLES DE SÉCURITÉ &
INSTRUCTIONS AVANT D'UTILISER CET ÉQUIPEMENT**



Table des matières

Table des matières

Introduction	1	Instructions d'opération	18
Informations de sécurité importantes	2	Instructions d'avant démarrage	18
Symbole d'alerte de sécurité / Mots de signalisation / Messages de sécurité	2	Procédures d'arrêt du véhicule	18
Détalques de sécurité	6	Accrochage de l'accessoire	18
Assemblage et configuration initiale	7	Décrochage de l'accessoire	18
Prérequis du véhicule	7	Ramasser une charge	19
Réception	7	Circuler avec une charge	20
Instructions générales d'assemblage.	8	Libérer une charge	20
Assemblage de l'accessoire	8	Arracher des buissons	21
Installation des adaptateurs sur les vérins.....	8	Ajustements	22
Branchement des flexibles sur les adaptateurs	8	Pieds de stationnement	22
Installation des flexibles et des vérins au châssis	9	Abaisser les pieds de stationnement:	22
Installation des flexibles reliés au tracteur	10	Relever les pieds de stationnement:.....	22
Configuration initiale	12	Dépannage	23
Accrochage et décrochage de l'accessoire	13	Maintenance	24
Attache universelle pour chargeur de type "Skid Steer"	13	Calendrier des maintenances	24
Assemblage hydraulique - raccordement des flexibles	14	Entreposage et déplacement.....	25
Saigner le système hydraulique	15	Entreposage à long terme	25
Vérification du dégagement de l'équipement	15	Déplacement	25
Décrochage de l'accessoire	16	Spécifications	26
Instruction d'opérations	17	Nomenclature et liste des pièces.....	27
Précautions sécuritaires	17	Table de spécification couple de serrage	32
		Tableau de montage des raccords hydrauliques ...	33

Introduction

Introduction

À L'acheteur

Ce nouvel accessoire a été soigneusement conçu pour vous donner plusieurs années de bons services. Ce manuel a pour but de vous aider à utiliser prudemment votre accessoire.

Toutes les photographies et illustrations de ce manuel peuvent ne pas être du modèle ou de l'accessoire en main et ne sont présentées qu'à titre de référence, elles sont basées sur les dernières informations disponibles lors de la publication.

Familiarisez-vous entièrement avec les recommandations de sécurité, l'assemblage, les procédures d'utilisation, les réglages, le dépannage et la maintenance avant d'utiliser la machine. C'est une nécessité pour tous les opérateurs de lire attentivement, de comprendre et de suivre ces recommandations et insister pour qu'ils soient suivis par ceux qui utiliseront cette pièce jointe. Ce manuel doit être conservé pour référence future.

Veuillez vérifier si vous avez reçu toutes les pièces pour votre ensemble avec la liste du sac ainsi que la liste de la boîte

Numéro de série

Veuillez enregistrer le numéro de série de votre accessoire et la date d'achat dans la section réservée ci-dessous. Votre détaillant a besoin de ces informations pour vous fournir un service rapide et efficace lors de la commande de pièces de rechange. Utilisez uniquement des pièces d'origine lorsque des pièces de rechange sont requises.

Le cas échéant, l'emplacement du numéro de série sur l'accessoire est indiqué dans la section nomenclature des pièces et la liste des pièces de ce manuel.

NUMÉRO DE SÉRIE _____

NUMÉRO MODÈLE _____

DATE D'ACHAT _____

Si des réparations ou garantie sont nécessaires, veuillez présenter ce livret d'enregistrement et la facture de vente originale à votre concessionnaire.

Terminologies

- "Accessoire" est utilisé comme un mot général pour décrire le produit de ce manuel
- Le côté «droit» et «gauche» est déterminé en étant assis sur le siège du conducteur vers l'avant.
- "Véhicule" est un terme général pour décrire sur quel véhicule (tracteur, vtt, utv, tracteur de jardin, ...) l'accessoire est installé

Assistance Supplémentaire

Si vous avez besoin d'assistance pour comprendre les informations du manuel ou vous avez d'autres préoccupations concernant le fonctionnement de la machine des pièces de rechange, des décalques de sécurité, etc

Demandez à votre concessionnaire, département de service

Si vous n'êtes pas satisfait, demandez le directeur général du concessionnaire ou le gérant de services

Si vous n'êtes toujours pas satisfait, contactez-nous à l'adresse indiquées sur la dernière page de ce manuel

Application

Ce grappin est conçu pour déplacer des matériaux légers tels que des branches, du foin et d'autres débris légers. Il peut également être utilisé pour tirer les buissons.

Informations de sécurité importantes

Symbole d'alerte de sécurité / Mots de signalisation / Messages de sécurité

Ce sont des pratiques courantes qui peuvent ou non s'appliquer au produit décrit dans ce manuel.

SYMBOLE D'AVERTISSEMENT SÉCURITAIRE



DANS CE MANUEL, CE SYMBOLE D'AVERTISSEMENT SÉCURITAIRE IDENTIFIE UN MESSAGE DE SÉCURITÉ IMPORTANT QUI VOUS AIDERA AINSI QUE TOUTE AUTRE PERSONNE À ÉVITER DES BLESSURES GRAVES ET MÊME LA MORT. DANGER, AVERTISSEMENT, ATTENTION SONT DES MOTS D'AVERTISSEMENT POUR IDENTIFIER LES NIVEAUX DE DANGER. TOUTEFOIS, SOYEZ TOUJOURS EXTRÊMEMENT PRUDENT.



DANGER:

Signifie un danger extrême qui causera des blessures graves ou même la mort, si les précautions recommandées ne sont pas respectées.



AVERTISSEMENT:

Signifie un danger qui peut causer des blessures graves ou même la mort, si les précautions recommandées ne sont pas respectées.



ATTENTION:

Signifie un danger qui peut causer des blessures mineures si les précautions recommandées ne sont pas respectées.

PRÉPARATION À L'UTILISATION

Tous les opérateurs, quel que soit leur expérience, devraient lire et comprendre ce manuel ainsi que les autres manuels relatifs au véhicule et à l'accessoire avant de l'utiliser. Le propriétaire a l'obligation légale d'informer tous les opérateurs de l'utilisation sécuritaire de l'accessoire afin d'éviter toute blessure ou mort. Une mauvaise utilisation de l'accessoire peut provoquer des blessures graves ou la mort.

- Lisez et comprenez attentivement ce manuel d'utilisation. Bien connaître les commandes et l'utilisation appropriée du véhicule et de l'accessoire. Sachez comment arrêter l'unité et manipuler les commandes rapidement en cas d'urgence
- Lisez et comprenez la section «détalques de sécurité» lisez toutes les instructions qui y figurent et / ou dans la section «détalques de sécurité»
- Ne permettez jamais aux enfants d'utiliser le véhicule ou l'accessoire. Ne permettez jamais aux adultes de faire fonctionner ou d'entretenir le véhicule ou l'accessoire sans instructions appropriées. Respecter les législations locales pour définir l'âge minimal de l'opérateur.
- Les enfants sont souvent attirés par les accessoires. Ne présumez jamais que les enfants resteront en place là où vous les avez vus pour la

dernière fois. Gardez les enfants sous surveillance d'un adulte responsable en tout temps

- Personne ne devrait faire fonctionner le véhicule ou l'accessoire en état d'ébriété ou en prenant des médicaments qui altèrent les sens ou les réactions. L'opérateur doit, en cas de prise de médicaments en vente libre, demander un avis médical pour savoir s'il peut utiliser l'équipement en toute sécurité.
- Gardez la zone d'opération à l'écart de tout le monde, en particulier des jeunes enfants
- Ne jamais démarrer ou utiliser les accessoires, sauf depuis le siège de l'opérateur.
- Préparez-vous pour toute urgence. Soyez prêt si un incendie commence. Gardez une trousse de premiers soins et un extincteur à portée de main. Gardez les numéros de téléphone d'urgence (médecin, ambulance, etc) près d'un téléphone
- Inspectez soigneusement la zone où l'accessoire doit être utilisé et enlevez les tapis de porte, les fils et tout objet étranger.
- Pour les accessoires motorisés, débrayez tous les embrayages et passez au point mort avant de démarrer le moteur.

Informations de sécurité importantes

- Ne pas utiliser ou entretenir l'accessoire sans porter des vêtements et un équipement de sécurité adéquats. (lunettes, manchons, bouchons d'oreille, masque ...) Portez des chaussures qui améliorent l'équilibre sur les surfaces glissantes. Une exposition prolongée à un bruit fort peut causer une déficience ou perte auditive.
- Les vêtements doivent être bien ajustés sans franges afin d'éviter les enroulés par les pièces mobiles.
- Évitez de porter des écouteurs radio pendant l'utilisation
- Manipuler le carburant avec soin, il est hautement inflammable et les vapeurs sont explosives.
 - a) Éteignez toutes les cigarettes, cigares, pipes et autres sources d'ignition.
 - b) Utiliser un contenant à essence approuvé.
 - c) Ne jamais ajouter de l'essence lorsque le moteur est en marche ou lorsqu'il est chaud.
 - d) Remplissez le réservoir à essence à l'extérieur avec extrême prudence. Ne jamais remplir le réservoir à l'intérieur.
 - e) Ne jamais remplir les contenants à l'intérieur d'un véhicule, sur un camion ou sur un camion plate-forme avec recouvrement de plastique. Toujours placer les contenants sur le sol loin de votre véhicule avant le remplissage.
 - f) Lorsque possible, enlevez les équipements à essence du camion ou de la remorque et faire le plein d'essence au sol. Si ce n'est pas possible, faire le plein d'essence avec un contenant à essence portative plutôt que directement de la pompe à essence.
 - g) Gardez le bec verseur en contact avec le rebord du réservoir à essence ou de l'ouverture du contenant en tout temps, jusqu'au remplissage complet. Ne pas utiliser un dispositif de serrure ouvert sur le bec verseur.
 - h) Ne jamais trop remplir le réservoir d'essence. Fermez le couvercle du réservoir fermement et essuyez les éclaboussures.
 - i) Si vous reversez de l'essence sur les vêtements, changez-les immédiatement.
- Ne faites aucun ajustement lorsque le moteur est en marche (excepté quand cela est recommandé par le fabricant).
- Laissez l'accessoire et le véhicule s'ajuster à la température extérieure avant de commencer à l'utiliser.
- Toujours s'assurer d'avoir une traction sécuritaire sur le véhicule en utilisant les

accessoires recommandés (chaines, chenilles, contrepoids). Voir la section Opération.

- Toujours s'assurer que toutes les composantes sont correctement installées.
- Ne modifiez jamais l'accessoire ou toute pièce sans le consentement écrit du fabricant. Utilisez uniquement les options / accessoires approuvés par le fabricant
- Évitez les services publics souterrains. Si l'accessoire s'enfonce dans le sol, contactez toujours les compagnies d'électricité locales (électricité, eau, gaz, ...) avant de creuser pour savoir où creuser.

OPÉRATION:

- Ne pas mettre les mains ou les pieds à proximité, sous ou à l'intérieur de pièces en mouvement.
- Soyez extrêmement prudent lorsque vous conduisez ou traversez des allées de gravier ou des routes. Rester attentif aux dangers cachés tels que la circulation, les clôtures, les arbres, les bâtiments, les câbles, etc.
- Après avoir heurté un objet étranger, arrêtez le moteur (moteur), débranchez le fil de la ou des bougie (s) et gardez le fil éloigné pour éviter un démarrage accidentel. Inspectez soigneusement l'accessoire pour tout dommage et réparer les dommages avant de redémarrer et d'utiliser l'accessoire.
- Prenez toutes les précautions possibles en quittant le siège de l'opérateur. Abaissez l'accessoire, placez la transmission au neutre, appliquez le frein de stationnement, arrêtez le moteur et retirez la clé de contact pour éviter tout démarrage accidentel puis attendez que tous les composants s'arrêtent complètement avant de quitter le siège
- Ne pas faire tourner le moteur à l'intérieur, sauf au démarrage du moteur, pour entrer et sortir du bâtiment. Ne pas faire fonctionner ou laisser le moteur fonctionner dans une zone sans ventilation car le gaz contient du monoxyde de carbone qui est inodore, incolore et peut entraîner la mort.
- N'utilisez jamais les accessoires sur la façade des pentes, passez du haut en bas. Faites preuve d'une extrême prudence lorsque vous utilisez l'équipement sur des pentes, sur un sol mouillé ou à proximité d'un escarpement. N'essayez pas d'utiliser l'accessoire sur une pente abrupte.

Informations de sécurité importantes

- N'utilisez jamais les accessoires sur la façade des pentes, passez du haut en bas. Faites preuve d'une extrême prudence lorsque vous utilisez l'équipement sur des pentes, sur un sol mouillé ou à proximité d'un escarpement. N'essayez pas d'utiliser l'accessoire sur une pente abrupte.
- Ne jamais tolérer personne dans la zone de travail ou entre le véhicule et l'accessoire lors de l'accrochage de l'accessoire
- N'utilisez jamais l'accessoire à des vitesses de transport élevées. Déplacer et tourner le véhicule à basse vitesse pendant le fonctionnement. Soyez prudent lorsque vous reculez.
- Ne pas transporter de passagers sur l'accessoire ou le véhicule.
- Débrayez le pouvoir de l'accessoire lorsqu'il doit être transporté ou qu'il n'est pas utilisé.
- N'utilisez jamais l'accessoire sans une bonne visibilité ou une bonne lumière
- Gardez l'accessoire à l'écart des sources de chaleur ou des flammes.
- N'utilisez jamais l'accessoire s'il est tombé ou endommagé. Réparer si nécessaire avant de réutiliser.
- N'utilisez jamais un accessoire sans les plaques, les gardes adéquats ou autres dispositifs de protection de sécurité appropriés.

TRANSPORT

- Réviser les instructions de déplacements sécuritaires dans le manuel du véhicule avant tout déplacement ou chargement.
- Assurez-vous de respecter toutes les lois et règlements en vigueur dans votre région: que ce soit pour les déplacements sur un chemin public ou bien hors chemin public.
- Assurez-vous que tous les feux et réflecteurs exigés par les autorités routières et de transport locales (exemple: clignotant en fonction) sont en place, sont propres et peuvent être vus clairement par tous les véhicules de dépassement et venant en sens inverse. Allumer un voyant clignotant à chaque fois sur la route, sauf si cela est interdit par la loi.
- Ne jamais avoir l'accessoire en fonction pendant un déplacement
- Toujours effectuer vos déplacements à une vitesse sécuritaire qui permet un contrôle adéquat des virages et arrêts.
- Conduisez toujours avec l'accessoire ras du sol, mais assez haut pour éviter tout contact avec la route ou tout objet étranger pendant le transport. Évitez tout contact avec les fils électriques ou autres.
- Ne jamais conduire les accessoires sur la face des pentes, de haut en bas ou de bas en haut
- Mettre le frein de stationnement en fonction lorsque vous devez arrêter dans une pente.
- Prévoir la longueur de l'accessoire lorsque vous effectuez des virages.

MAINTENANCE ET AJUSTEMENT

- Lors du nettoyage, de la réparation ou de l'inspection du véhicule et des accessoires: stationner sur une surface plane et solide (dans un endroit propre et sec), désengager les entraînements, abaisser la machine, arrêter le moteur, enlever la clé moteur et attendre que toutes les pièces mobiles ont arrêté et refroidi.
- Permettre à l'accessoire de refroidir avant d'effectuer des travaux.
- Utilisez un cric et des blocs de support pour soutenir l'équipement lorsque requis. Abaissez l'accessoire soigneusement en relâchant la pression hydraulique.
- Vérifiez régulièrement tous les boulons et les composantes pour vous assurer qu'elles sont bien serrés et en bon état de fonctionnement.
- Lors du gonflage des pneus, placez-vous sur le côté, PAS devant ou au-dessus du pneu. Utilisez une cage de sécurité si disponible.
- Enlever toute accumulation de graisse, d'huile ou de débris. Retirer tous les outils et les pièces inutilisées de l'équipement avant l'utilisation.
- Débrancher le câble de mise a terre (-) avant d'effectuer l'entretien ou le réglage des systèmes électriques ou avant de souder sur l'accessoire.
- Remplacez les pièces de cet accessoire uniquement avec des pièces d'origines.
- Assurez-vous de bien comprendre la procédure de maintenance et de réglage disponible dans la section de réglage et d'entretien du manuel du propriétaire.
- Ne jamais travailler ou marchez sous l'accessoire à moins qu'il ne soit solidement supporté car l'accessoire peut tomber.
- Vérifiez visuellement les fuites hydrauliques et les pièces cassées, manquantes ou défectueuses et effectuez les réparations

Informations de sécurité importantes



- Vérifiez visuellement les fuites hydrauliques et les pièces cassées, manquantes ou défectueuses et effectuez les réparations nécessaires avant d'appliquer une pression sur le système. Faites la même validation après avoir appliqué une pression sur le système (utilisez le carton et non vos mains pour détecter les fuites)
- L'huile hydraulique s'échappant sous pression peut avoir une force suffisante pour pénétrer la peau et causer des blessures graves. En cas de blessure par fuite de liquide, consulter un médecin.
- Portez des gants de protection et des lunettes de sécurité ou des lunettes de protection lorsque vous travaillez avec un système hydraulique.
- Avant de débrancher la ligne hydraulique ou d'effectuer un travail, relâchez toute la pression hydraulique

Entreposage

- Ne jamais entreposer un accessoire motorisé avec du carburant dans le réservoir à l'intérieur d'un bâtiment où se trouvent des sources d'allumage telles que de l'eau chaude et des radiateurs électriques, des sècheuses et autres sources similaires. Laisser le moteur refroidir avant de le ranger dans un endroit fermé.
- Référez-vous toujours au manuel du propriétaire lorsque vous rangez l'accessoire et le véhicule pendant une durée prolongée ou indéterminée
- Conserver ou remplacer les décalques de sécurité et d'instructions, lorsque nécessaire.
- Pour les accessoires d'hiver (le cas échéant), laisser tourner le moteur pendant quelques minutes après avoir déneigé afin d'éviter que les parties rotatives ne gèlent.
- Toujours se référer au manuel de l'opérateur pour les détails importants si l'accessoire doit être entreposé pendant une période prolongée
- Rangez l'accessoire dans un endroit où les enfants ne jouent normalement pas. Fixez l'accessoire à l'aide de blocs et sécurisez les objets pointus ou tranchants.

Informations de sécurité importantes

Décalques de sécurité

Symbole	Décalque #	Description
	#108750	<p>Risque de coincement.</p> <p>Pour éviter des blessures sérieuses, se tenir loin des pièces mobiles. Pour effectuer un entretien à ces emplacements à risque de coincement, bloquer le mouvement des pièces mobiles de manière sécuritaire.</p>
	#109957	<p>Avant d'installer ou utiliser:</p> <p>Localiser, lire et s'assurer de bien comprendre tout le manuel du propriétaire.</p>
	#109958	<p>Risque de fluide à haute pression:</p> <p>Pour éviter des blessures graves ou la mort:</p> <ul style="list-style-type: none">• Gardez toujours vos distances avec les flexibles hydrauliques pressurisés• Relâchez la pression sur le système avant de réparer, d'ajuster ou de déconnecter.• Portez une protection des mains et des yeux appropriée lors de la recherche de fuites. Utilisez du bois ou du carton au lieu des mains.• Gardez tous les composants en bon état.

Assemblage et configuration initiale

Prérequis du véhicule

Le grappin est conçu pour se fixer au chargeur du tracteur:

Le grappin est compatible avec:

- Tracteur compact et sous-compact avec un moteur de maximum 30hp
- Tracteur compact et sous-compact d'un poids de maximum 3000lbs
- Une pression hydraulique d'opération de maximum de 2400psi
- Tracteur avec chargeur muni d'une attache rapide universelle de type « skid steer »

Le tracteur a besoin d'une valve de troisième fonction ou une sortie double hydraulique disponible



AVERTISSEMENT

Afin d'éviter des blessures graves ou mortelles:

Des contrepoids peuvent être requis pour conserver le contrôle. Référez-vous au manuel de l'opérateur de votre tracteur et chargeur pour déterminer les exigences de contrepoids appropriés. Si le manuel ne contient pas suffisamment d'information sur les contrepoids, contactez le fabricant de votre tracteur ou chargeur.



AVERTISSEMENT

Afin d'éviter des blessures graves ou mortelles causé par le renversement du véhicule :

Opérer uniquement sur un tracteur muni d'une barre de protection approuvée ou d'une cabine avec barre de protection. Les barres de protection pliables doivent être relevées en tout temps. Bouclez votre ceinture de sécurité.

Réception



ATTENTION

Afin d'éviter des blessures graves :

Rester à l'écart. L'accessoire peut basculer vers l'avant ou vers l'arrière et provoquer des blessures graves lors du retrait de l'accessoire de l'emballage.

- Retirez la fabrique de la boîte d'expédition, retirez les côtés de la boîte et les autres éléments dans la boîte d'expédition.
- Déboulonnez l'accessoire en retirant toutes les attaches qui le maintiennent en place dans la boîte en bois.
- À l'aide d'un palan, d'un chariot élévateur à fourche ou d'un autre appareil de levage, attachez une chaîne au grappin aux emplacements 1.

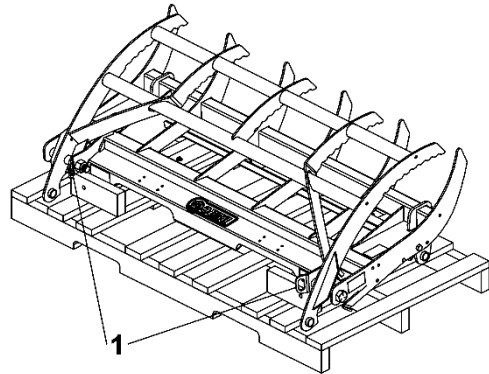

- Soulevez lentement le grappin de la base de la boîte de bois jusqu'à ce qu'il se soit redressé, maintenez le grappin à environ 1 pouce du sol.
- Abaissez les deux pieds de stationnement (item 1) (voir la section "ajustements" pour plus de détails).

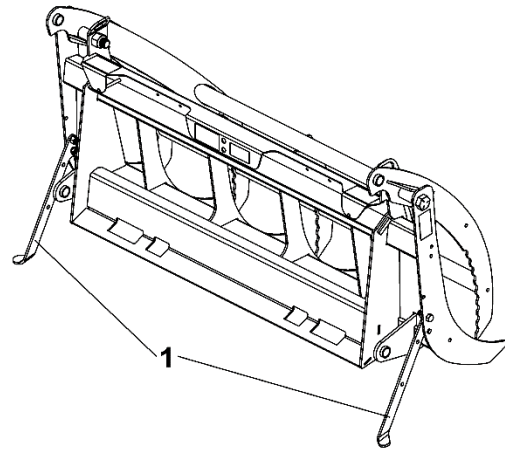

- Abaissez le grappin au sol (surface solide et plane).
- Inspectez le grappin pour vous assurer qu'il est stable au sol et retirez la chaîne.

Assemblage et configuration initiale

Instructions générales d'assemblage.

- Sauf indication contraire, serrer tous les boulons selon la "table des spécifications de torque" (voir la table des matières pour le numéro de page)
- Reportez-vous à la section nomenclature des pièces pour l'identification de chacune des pièces.

Assemblage de l'accessoire



AVERTISSEMENT

CET ACCESSOIRE ET LES COMPOSANTES SONT LOURDS!

Pour éviter tout risque de blessure, ne soulevez JAMAIS l'accessoire ou toute autre option à la main lorsque vous manipulez les composants ou l'assemblage. Utilisez un dispositif de levage approprié et demandez de l'aide.

Lorsque l'accessoire est soulevé, NE JAMAIS se placer sous l'accessoire. Une blessure grave ou mortelle, pourrait survenir si l'accessoire tombait soudainement.

Toujours porter des chaussures de protection et des gants appropriés lors de la manipulation ou de l'utilisation de cet équipement.

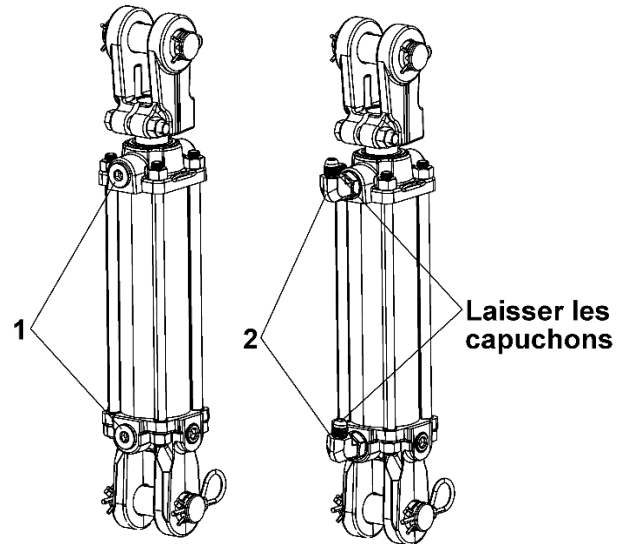

Serrer les adaptateurs aux couples de serrage et aux angles indiqués.

Vérin gauche:

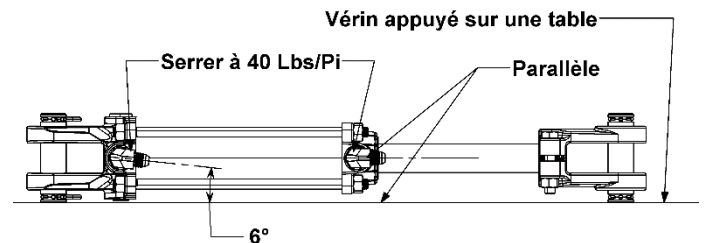

Vérin droit :

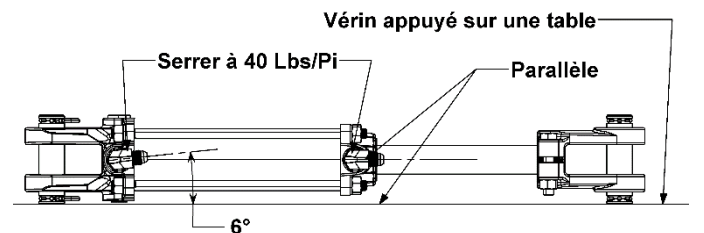

Installation des adaptateurs sur les vérins

Vérin gauche et droit :

Retirer les bouchons (item 1). Visser les adaptateurs (item 2) en place en ne serrant pas immédiatement le contre-écrou.

Branchement des flexibles sur les adaptateurs

Visser les flexibles (item 1 et 2) sur les adaptateurs en « T » (item 3), tel qu'illustré.

Assemblage et configuration initiale

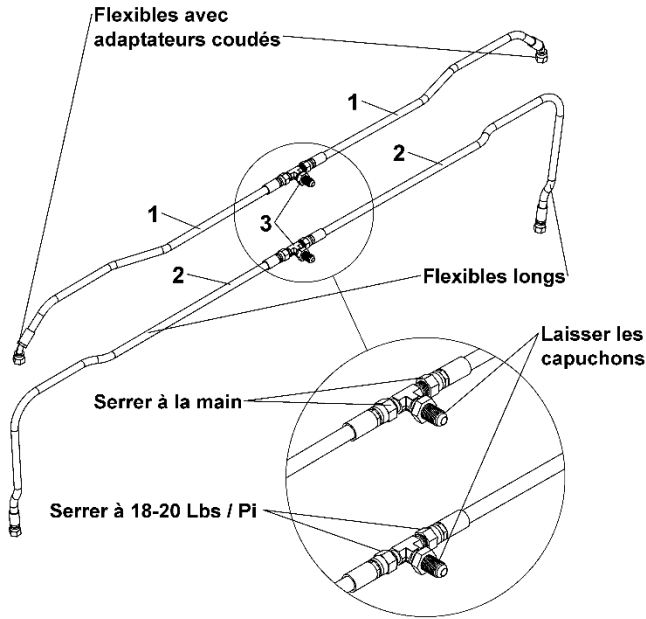

Installer les vérins assemblés (gauche (item 1) et droit (item 2)) sur le châssis en installant la goupille du bas en premier. Serrer les flexibles sur les vérins.

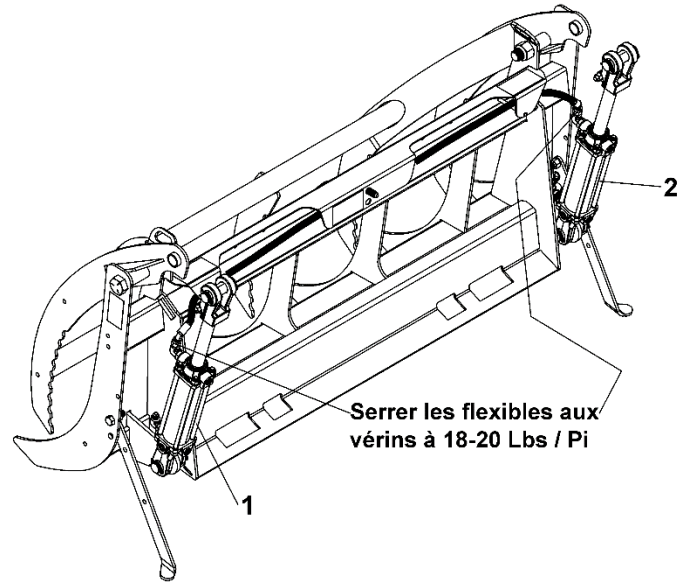

Installation des flexibles et des vérins au châssis

Glisser le flexible assemblé (item 1 (le plus court)) sous le garde, tel qu'illustré. Retirer l'écrou de blocage et glisser la cale (item 2) en place. Laisser l'assemblage en place sans remettre l'écrou de blocage pour l'instant.

Serrer les flexibles au niveau de l'adaptateur en « T ». Passer l'adaptateur avec la cale dans le trou et remettre l'écrou de blocage **sans le serrer**.

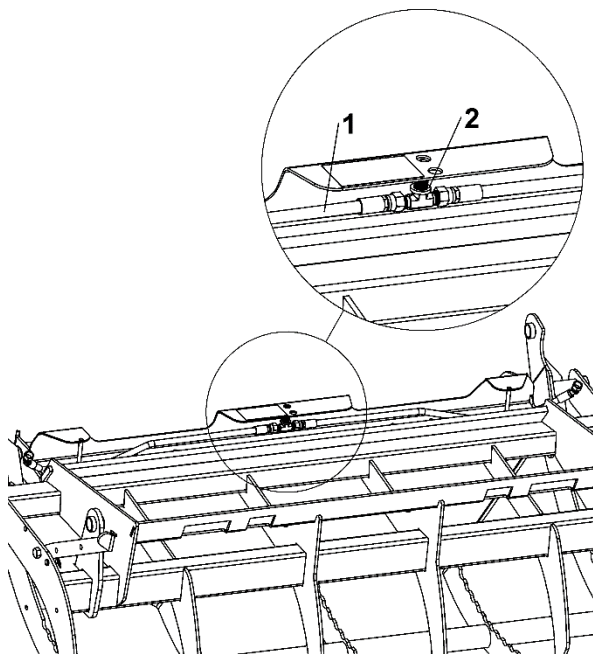

Serrer les flexibles à 18-20 Lbs / Pi

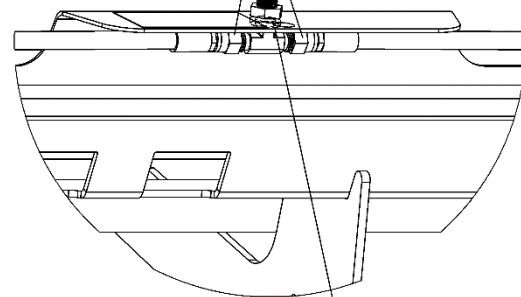

Cale en arrière du garde

NOTE:
Serrer les flexibles au couple requis en bloquant toujours le flexible par l'hexagone pour éviter "d'enrouler" le flexible !

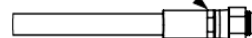

Assemblage et configuration initiale

Glisser le flexible assemblé (item 1 (le plus long)) sous le garde, tel qu'illustré. Retirer l'écrou de blocage et glissé la cale (item 2) en place. Insérer l'adaptateur dans le trou et remettre l'écrou de blocage **sans le serrer**. Serrer les flexibles sur les vérins et ensuite serrer les deux écrous de blocage.

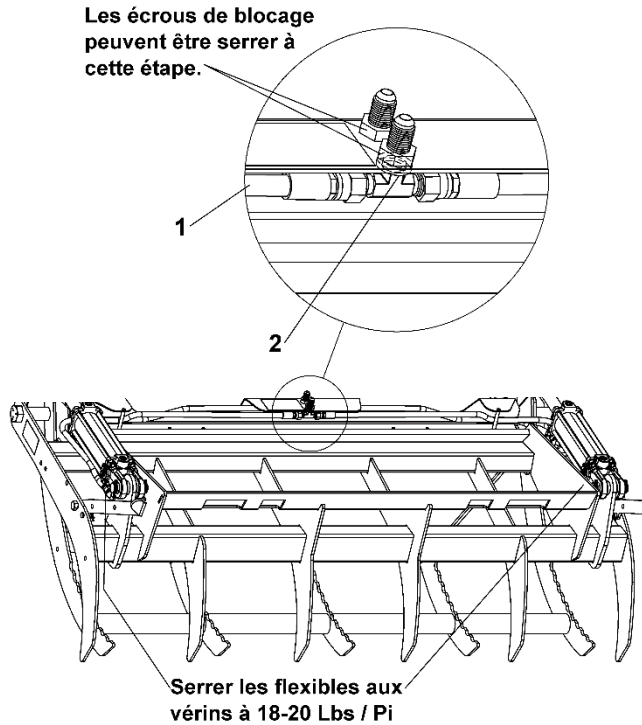

Installer l'autre extrémité des vérins au châssis.

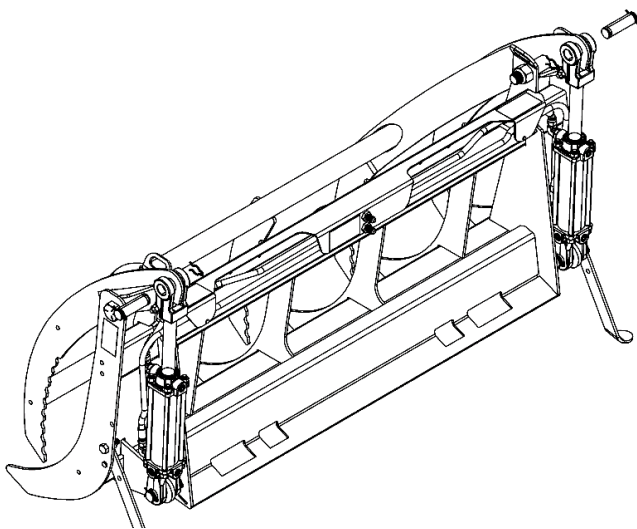

Installer les plaques de support des flexibles (item 1), de façon à maintenir les flexibles, à l'aide de huit boulons

hex. 1/4" n.c. x 1 1/4" (item 2) et d'écrous à garniture de nylon (item 3). **Ne pas trop serrer afin de ne pas endommager les flexibles.**

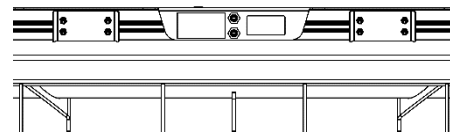
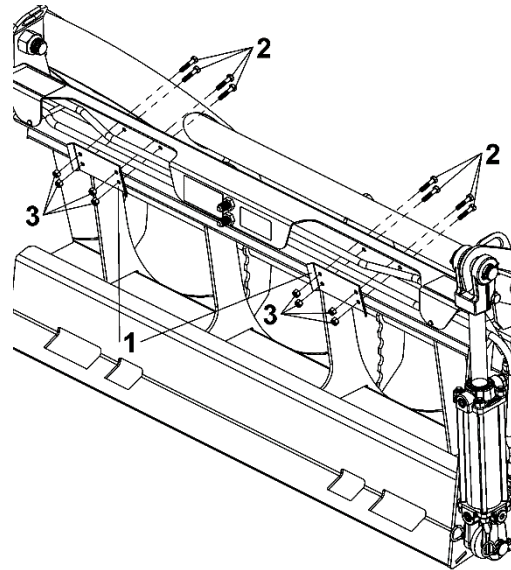

Installation des flexibles reliés au tracteur

Dans tous les cas, prendre note que sur le grappin, le connecteur du bas sert à ouvrir le grappin, celui du haut fermer le grappin

OPTION A : Si le tracteur est muni d'une valve troisième fonction sur le chargeur

Vissez les flexibles hydrauliques (item 1) aux raccords du grappin (item A) comme illustré, serrer à 22-24 lb-pi. Ensuite, mettez un capuchon en caoutchouc de la couleur appropriée sur chaque flexible.

Assemblage et configuration initiale

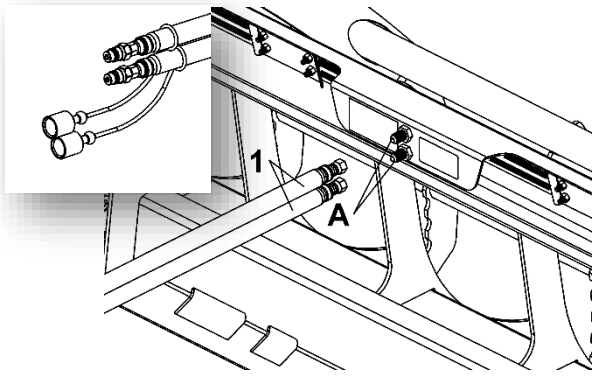

Note 1 : il est possible que vous ayez à changer les connecteurs rapides fourni par un autre modèle de connecteur en fonction du modèle sur votre valve

Note 2 : il est possible que les flexibles ne soient pas assez long/trop long, dans ce cas il va être nécessaire de vous en procurer localement des flexible avec une pression d'utilisation minimale de 3000psi avec une gaine de nylon par-dessus le flexible (Voir la section accrochage et décrochage de l'accessoire, sous-section dégageant de l'équipement pour les étapes de validation su le flexible est assez long).

Pour l'installation sur le véhicule, voir la section accrochage et décrochage de l'Accessoire

OPTION B : le tracteur n'a pas de valve troisième fonction, donc vous utilisez une valve ailleurs sur votre véhicule

OPTION B1 : - Flexible du chargeur a votre connecteur

Description de l'option : ceci vient remplacer la valve troisième fonction. Dans cette option :

- Vous acheminez un flexible de votre connecteur sur le tracteur jusqu'à la position approprié sur le chargeur du tracteur.
- Vous installez aussi le flexible fourni avec le grappin sur ce dernier (voir OPTION A de la présente section pour les instructions d'installations)
- Ainsi lorsque vous enlevez le grappin vous avez uniquement a débrancher le connecteur rapide sur ce dernier sans le requis d'enlever le flexible sur ce dernier sans le requis d'enlever le flexible qui va de votre connecteur à l'emplacement choisi sur le chargeur

Vous pouvez vous procurer localement vos flexibles et connecteur hydraulique pour cette option. S'assurer de mettre une gaine de nylon par-dessus tous vos flexibles

S'assurer d'avoir d'un côté du flexible un connecteur rapide ¼ PIONEER femelle pour se brancher sur le connecteur du grappin et le connecteur hydraulique rapide requis en fonction du modèle sur votre tracteur pour le branchement côté tracteur. S'assurer aussi d'avoir des flexible fait pour une pression d'utilisation de minimale de 3000psi

Nous offrons aussi :

Numéro ensemble	Description
700873-1	Ensemble de flexible hydraulique de 16' avec un embout JIC6 femelle et 3/8NPTF pour y installer votre connecteur rapide. Cet ensemble vient avec la gaine de nylon
700872-1	Ensemble de flexible hydraulique de 7.5' avec un embout JIC6 femelle et 3/8NPTF pour y installer votre connecteur rapide. Cet ensemble vient avec la gaine de nylon
700643	Ensemble de Connecteur ¼ PIONEER femelle ¼ NPTF avec adaptateur pour 3/8NPTF-F
700844	Ensemble de Connecteur ¼ PIONEER male ¼ NPTF avec adaptateur pour 3/8NPTF-F
700644	Ensemble de Connecteur 3/8 ISO A male 3/8NPTF F
700741	Ensemble de Connecteur 3/8 ISO A femelle 3/8NPTF F
700824	Ensemble de Connecteur 3/8 PIONEER femelle 3/8NPTF F
700827	Ensemble de Connecteur 3/8 PIONEER male 3/8NPTF F

Instructions d'assemblage dans cette option

1. Installez les flexible fourni avec le grappin sur ce dernier (voir OPTION A de la présente section pour les instructions d'installations)
2. Sur un flexible acheté localement ou bien un ensemble offert, installer le connecteur hydraulique ¼ PIONEER femelle (côté vers l'accessoire) sur l'autre côté, installer le connecteur et adaptateur requis en fonction du modèle de connecteur sur votre tracteur
3. Pour l'installation sur le véhicule, voir la section accrochage et décrochage de l'Accessoire

Assemblage et configuration initiale

OPTION B2 – Flexible de l'accessoire à votre connecteur

Description de l'option : de cette manière vous avez uniquement un flexible du grappin à votre connecteur sur le tracteur

- Ainsi lorsque vous enlevez le grappin vous devez enlever tout le flexible au complet de votre accessoire à votre connecteur sur le tracteur

Vous pouvez vous procurer localement vos flexibles et connecteur hydraulique pour cette option. S'assurer de mettre une gaine de nylon par-dessus tous vos flexibles

S'assurer d'avoir d'un côté du flexible un connecteur JIC6 femelle pour l'installation sur le grappin et le connecteur hydraulique rapide requis en fonction du modèle sur votre tracteur. S'assurer aussi d'avoir des flexible fait pour une pression d'utilisation de min. 3000psi

Nous offrons aussi les éléments liste à l'option B1

Instructions d'assemblage dans cette option

1. Vissez les flexibles hydrauliques (item 1) côté JIC6 femelle aux raccords du grappin (item A) comme illustré, serrer à 22-24 lb-pi.

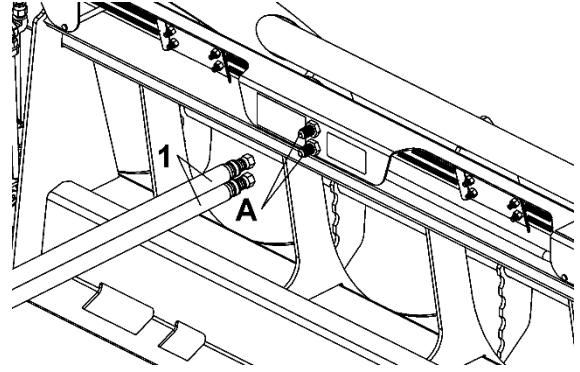

2. Sur un flexible acheté localement ou bien un ensemble offert, installer le connecteur hydraulique et adaptateur requis en fonction du modèle de connecteur sur votre tracteur sur l'autre extrémité du flexible
3. Pour l'installation sur le véhicule, voir la section accrochage et décrochage de l'Accessoire

Configuration initiale

Voir la section « ajustements » pour la liste complète des ajustements.

Accrochage et décrochage de l'accessoire

Attache universelle pour chargeur de type "Skid Steer"

Accrochez l'accessoire sur l'attache de type "Skid Steer"

DANGER

Pour éviter des blessures sérieuses et même la mort :
Il y a un risque d'être écrasé lors de l'accrochage de l'Accessoire sur le véhicule. Ne pas permettre à qui que ce soit d'être entre le véhicule et l'accessoire pendant que le véhicule est en mouvement vers l'accessoire pour effectuer l'accrochage. Ne jamais opérer les contrôles hydrauliques du véhicule ou de l'accessoire quand quelqu'un est proche du véhicule ou de l'accessoire.

AVERTISSEMENT

Pour éviter des blessures sérieuses et même la mort :
Toujours s'assurer que l'attache universelle de type "skid steer" est toujours bien attaché au châssis du chargeur. Le châssis du chargeur doit toujours être sous la barre d'attache à angle supérieur de l'attache universelle et les poignées doivent être complètement engagé de manière à ce que les goupilles soient complètement engagé dans les trous oblongs de l'attache. Un accessoire mal attaché pourrait tomber.

- A. Arrêter le véhicule, voir la procédure d'arrêt du véhicule dans la section opération.
- B. Si nécessaire, tirer les poignées de verrouillage vers le haut sur l'attache de chargeuse pour que les goupilles de verrouillage soient complètement levées. Et s'assurer que l'attache est libre de tout débris et qu'aucune composante ne va interférer lors de l'accrochage (exemple flexible hydraulique)
- C. Avancez prudemment jusqu'à l'accessoire en vous assurant que l'attache de la chargeuse soit parallèle au cadre de fixation rapide (item A).
- D. Tournez légèrement le haut de l'attache de la chargeuse vers l'avant.
- E. Placez le haut de l'attache de la chargeuse sous la barres d'angle supérieures (item B) sur le cadre de fixation rapide.

- F. Soulevez lentement l'attache de la chargeuse jusqu'à ce que l'attache et les barres d'angle supérieur de l'accessoire se soient rejointes.
- G. Tourner le haut de l'attache de la chargeuse vers l'arrière pour aligner les fentes inférieures (item C) dans le cadre de fixation rapide avec les goupilles de verrouillage sur l'attache de la chargeuse.
- H. Arrêtez le véhicule avant de descendre pour terminer le raccordement. Référez à la "procédure d'arrêt du véhicule" dans la section "Opération".
- I. Poussez les poignées de verrouillage de l'attache de la chargeuse vers le bas jusqu'à ce que les goupilles de verrouillage s'emboîtent complètement à travers les fentes inférieures (item C) dans le cadre de fixation rapide. Assurez-vous que les poignées de verrouillage soient verrouillées pour empêcher les goupilles de se déboîter.
- J. Si applicable brancher fil électrique et flexible hydraulique (voir section assemblage hydraulique ou électrique)

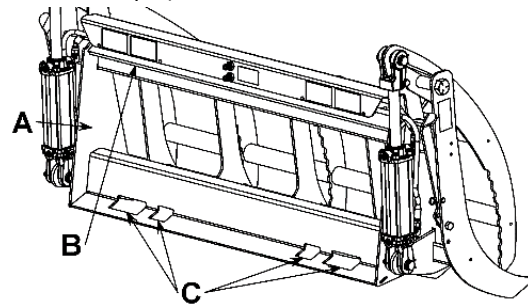

Vérifiez les interférences

Répétez les étapes suivantes pour tous les réglages possibles de l'accessoire (voir la section de réglage) et toutes interférences possibles entre l'accessoire et le tracteur.

- A. Après avoir effectué le réglage, vérifiez que toute partie de l'accessoire n'interfère pas avec aucune partie du tracteur.
- B. Déplacez lentement l'accessoire de haut en bas et vérifiez qu'aucune partie n'entre en contact avec le tracteur.

Accrochage et décrochage de l'accessoire

Assemblage hydraulique - raccordement des flexibles



Pour prévenir des blessures sérieuses et même la mort causée par un flexible hydraulique qui se brise

- Il est essentiel de s'assurer que les flexibles hydraulique ne peuvent pas être endommagés ou contraint en étant étirés, coupés, déchirés, brûlés... et ce, dans tous les mouvements possibles du chargeur, du tracteur et de l'accessoire.

OPTION A : Avec valve de troisième fonction :

- A. Acheminez les flexibles (item 1) vers la valve de troisième fonction du chargeur frontal (item 2). Assurez-vous de nettoyer les connecteurs rapides du tracteur et de l'accessoire.

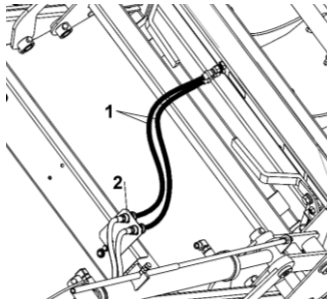

- B. Vérifier s'il y a de l'interférence, ou bien s'il y a un endroit où le flexible est coincé ou étiré voir section « vérification du dégagement de l'équipement »
- C. Saignez le système hydraulique (voir la section "saigner le système hydraulique").

OPTION B1: flexible du connecteur de votre tracteur au chargeur

- A. Connectez les flexibles hydrauliques préalablement assemblés dans la section « assemblage de l'accessoire » au flexible hydraulique du grappin.
- B. Si c'est la première fois que vous installez les flexible sur le chargeur : Acheminez les flexibles vers le connecteur du tracteur de manière à éviter d'endommager les flexibles et à permettre le mouvement de tous les composants en laissant suffisamment de jeu. Non limité à : éviter tout contact avec des arêtes vives, des surfaces chaudes,

toute partie mobile de tout composant du véhicule qui pourrait endommager le tuyau pendant l'installation, le fonctionnement ou l'entretien. Bien fixez les flexibles au châssis du chargeur frontal et tout autre endroit requis

Conseil : tentez de suivre les flexible du chargeur, surtout entre le chargeur et le tracteur. Ces derniers sont localisés de manière à avoir le moins de contraintes possible lors des mouvements du chargeur

- C. Nettoyez les raccords rapides et connectez le coupleur rapide au coupleur du tracteur. Assurez-vous qu'il s'agit de la même taille et du même type de coupleur et qu'il est entièrement engagé.
- D. Utilisez la commande hydraulique pour activer l'accessoire. Si le mouvement est l'inverse de celui désiré, changez le flexible sur le coupleur du tracteur.
- E. Vérifier s'il y a de l'interférence, ou bien s'il y a un endroit où le flexible est coincé ou étiré voir section « vérification du dégagement de l'équipement »
- F. Saignez le système hydraulique (voir la section "saigner le système hydraulique").

Accrochage et décrochage de l'accessoire

OPTION B2: flexible du connecteur de votre tracteur au grappin

A. Acheminez les flexibles vers le connecteur du tracteur de manière à éviter d'endommager les flexibles et à permettre le mouvement de tous les composants en laissant suffisamment de jeu. Non limité à : éviter tout contact avec des arêtes vives, des surfaces chaudes, toute partie mobile de tout composant du véhicule qui pourrait endommager le tuyau pendant l'installation, le fonctionnement ou l'entretien. Bien fixez les flexibles au châssis du chargeur frontal.

Conseil : tentez de suivre le flexible du chargeur, surtout entre le chargeur et le tracteur. Ces derniers sont localisés de manière à avoir le moins de contraintes possible lors des mouvements du chargeur

- B. Nettoyez les raccords rapides et connectez le coupleur rapide au coupleur du tracteur. Assurez-vous qu'il s'agit de la même taille et du même type de coupleur et qu'il est entièrement engagé.
- C. Utilisez la commande hydraulique pour activer l'accessoire. Si le mouvement est l'inverse de celui désiré, changez le flexible sur le coupleur du tracteur.
- D. Vérifier s'il y a de l'interférence, ou bien s'il y a un endroit où le flexible est coincé ou étiré voir section « vérification du dégagement de l'équipement »
- E. Saignez le système hydraulique (voir la section "saigner le système hydraulique").

Saigner le système hydraulique

Les composantes hydrauliques de l'accessoire peuvent contenir de l'air. L'air doit être purgé des composantes :

1. Soulevez l'accessoire 6 " du sol.
2. Activez la commande hydraulique pour cycler tous les mouvements possibles de l'accessoire plusieurs fois jusqu'à ce que le mouvement soit stable.

Vérification du dégagement de l'équipement



Pour prévenir des blessures sérieuses et même la mort causée par un flexible hydraulique qui se brise

- Il est essentiel de s'assurer que les flexibles hydrauliques ne peuvent pas être endommagés ou contraint en étant étirés, coupés, déchirés, brûlés... et ce, dans tous les mouvements possibles du chargeur, du tracteur et de l'accessoire.

Il est important de vérifier le dégagement avant de mettre le grappin en opération. Assurez-vous que les flexibles sont suffisamment longs et ne se coincent pas ou ne s'emmêlent pas dans l'équipement. Assurez-vous également que le grappin n'entre pas en contact avec le châssis et les pneus du tracteur en effectuant soigneusement toute sa gamme de mouvements.

- A. Inspectez visuellement les flexibles hydrauliques pour détecter d'éventuels points de pincement et de court-circuit. Ajustez les flexibles avant de mettre l'équipement en service.
- B. Démarrez le tracteur et soulevez le grappin à environ 12 " du sol.
- C. Si nécessaire, demandez à quelqu'un de se tenir debout en toute sécurité à proximité et qui peut faire signe à l'opérateur de s'arrêter si un problème survient pendant les étapes D-G ci-dessous.
- D. Déployez complètement les vérins hydrauliques pour faire pivoter la mâchoire supérieure complètement vers le bas.
- E. Déployez et rétractez complètement la plaque d'attelage du chargeur sur toute sa plage de mouvement tout en surveillant les interférences entre le tracteur, le chargeur frontal et le grappin. Assurez-vous que les flexibles hydrauliques sont suffisamment longs et ne se coincent pas sur toute la plage de mouvement.
- F. Rétractez complètement les vérins hydrauliques pour faire pivoter la mâchoire complètement vers le haut et répétez l'étape E.
- G. Soulevez complètement les bras du chargeur et répétez les étapes D-F.

Décrochage de l'accessoire



AVERTISSEMENT

Afin d'éviter des blessures graves ou mortelles:

Stocker toujours l'accessoire sur un sol plat et solide avec la mâchoire supérieure complètement fermée (cylindre hydraulique complètement déployé), pied de stationnement en position basse (solidement fixé avec la quincaillerie correctement installée). Sinon, l'accessoire peut basculer.

- A. Stationner sur une surface solide et plate
- B. Arrêter le véhicule (voir section arrêt du véhicule de la section opération)

Placez la transmission en position de stationnement et mettez le frein de stationnement. Éteignez l'alimentation et retirez la clé de contact pour éviter tout démarrage accidentel. Voir "Procédures d'arrêt du véhicule" dans la section Fonctionnement

Retirer l'attache de style "Skid Steer":

- A. Si applicable débrancher sécuritairement toute connexion électrique ou hydraulique entre l'accessoire et le véhicule
- B. Tirez les poignées de verrouillage vers le haut pour retirer les goupilles des fentes inférieures de la plaque d'attache.
- C. Retournez au véhicule. Démarrez le véhicule et inclinez légèrement le haut de la plaque d'attelage vers l'équipement.
- D. Abaissez lentement l'équipement jusqu'à ce que la barre d'angle supérieure et l'attache de la chargeuse se soient séparés.
- E. Reculez lentement le véhicule loin de l'équipement tout en vous assurant que l'attache de la chargeuse n'interfère pas avec l'accessoire.
- F. Arrêt du véhicule Voir "Procédures d'arrêt du véhicule" dans la section opération.
- G. Vérifiez la stabilité de l'accessoire pour vous assurer que l'appareil ne basculera pas facilement dans n'importe quelle direction (vers l'avant, vers l'arrière, ...). Si nécessaire, ajoutez un support pour vous assurer que l'accessoire ne basculera pas.

Instruction d'opérations

Précautions sécuritaires

DANGER

Afin d'éviter des blessures graves ou mortelles :

- Respectez toujours toutes les avertissements de sécurité dans la section sur les consignes de sécurité importantes de ce manuel ainsi que sur les décalques de sécurité.
- Suivez toutes les instructions et consignes de sécurité du manuel de votre véhicule et de tout autre manuel d'accessoires associés.
- Pour éviter d'être coincé entre le bras de levage de la chargeuse ou l'attelage 3 pts et le châssis du véhicule, utilisez toujours l'accessoire lorsque vous êtes assis dans le siège de l'opérateur avec la ceinture de sécurité attachée.
- Gardez les parties de votre corps à l'intérieur de la zone de l'opérateur.
- Avant de quitter le siège du conducteur, abaisser l'accessoire au sol, régler le frein de stationnement, éteindre le moteur et retirer la clé.
- Ne pas utiliser les contrôles comme poignée pour s'agripper pour monter ou descendre du véhicule
- Garder les marchepieds et les poignées de grappin propres en tout temps.
- Ne jamais contourner ou modifier un dispositif de sécurité.
- Tenez-vous à l'écart des lignes électriques.
- Ne jamais transporter de passagers sur l'accessoire ou le véhicule.
- Opérer seulement si le véhicule est muni d'une barre de protection.
- Vérifiez fréquemment l'ajustement de l'attache. Une mauvaise installation peut entraîner le détachement de l'accessoire du véhicule.
- Il est de la responsabilité de l'opérateur de s'assurer que personne ne se trouve dans la zone de travail avant d'effectuer tout travail ou mouvement avec le véhicule et l'accessoire.

AVERTISSEMENT

Afin d'éviter des blessures graves ou mortelles:

- Utilisez l'accessoire uniquement aux fins pour lesquelles il a été conçu. (voir la section introduction pour application prévue du produit).
- N'abusez pas de l'accessoire.
- N'utilisez pas l'accessoire pour soulever l'arrière ou l'avant du tracteur du sol.
- Gardez la charge centrée à tout moment pour éviter le déplacement de la charge et contribuer à la stabilité.
- Ne forcez pas un objet solide entre les dents lors de la fermeture de la mâchoire supérieure contre la mâchoire inférieure.
- Ne travaillez jamais à proximité de services publics tels que des lignes électriques, des conduites de gaz...
- N'utilisez pas l'accessoire pour retirer un objet solide du sol.
- N'attachez rien à l'accessoire comme une chaîne pour soulever quelque chose ou une sangle pour retenir la charge dans l'accessoire.
- Veillez toujours à ce que la charge n'entre jamais en contact avec l'un des composants hydrauliques (flexible, vérin, raccord, ...).
- Ne laissez personne se trouver à proximité ou sous l'accessoire même si l'accessoire ne manipule aucune charge.

Instruction d'opérations

Contrôles et affichage

DANGER

Pour éviter des blessures graves ou la mort causées par un scénario de déversement accidentel:

Si la VCS (valve de commande sélectionnable) a une fonction de régénération, elle doit être désactivée lors de l'utilisation de la 3e fonction avec le grappin.

Suivre les instructions d'utilisation de votre valve troisième fonction du chargeur ou bien de la valve utilisée pour contrôler le mouvement de la mâchoire supérieure du grappin si ceci est une valve différente que la 3ime valve

Pour ce qui est des mouvements haut bas et inclinaison du grappin, référer a votre manuel du chargeur pour connaitre les contrôle de ce dernier

Instructions d'opération

AVERTISSEMENT

Afin d'éviter des blessures graves ou mortelles:

Des contrepoids peuvent être requis pour conserver le contrôle. Référez-vous au manuel de l'opérateur de votre tracteur et chargeur pour déterminer les exigences de contrepoids appropriés. Si le manuel ne contient pas suffisamment d'information sur les contrepoids, contactez le fabricant de votre tracteur ou chargeur.

AVERTISSEMENT

Afin d'éviter des blessures graves ou mortelles causé par le renversement du véhicule :

Opérer uniquement sur un tracteur muni d'une barre de protection approuvé ou d'une cabine avec barre de protection. Les barres de protection pliables doivent être relevées en tout temps. Bouclez votre ceinture de sécurité.

DANGER

Afin d'éviter des blessures graves ou mortelles:

Gardez l'accessoire, les bras du chargeur et / ou la charge à l'écart des obstacles aériens comme les lignes électriques. Placez un panneau d'avertissement orange sous les lignes aériennes indiquant le type de danger ci-dessus.

Instructions d'avant démarrage

Inspectez toujours l'accessoire avant de débiter l'utilisation. Voir la section "Entretien"

Procédures d'arrêt du véhicule

Toujours arrêter le véhicule avant de descendre

1. Si engagé, désengager la prise de force.
2. Stationner sur une surface plane, mettre le frein à main. Descendre l'accessoire au sol. Arrêter le moteur puis enlever la clef pour prévenir tout démarrage accidentel.
3. Attendre que toutes les composantes s'arrêtent avant de quitter le siège de l'opérateur.
4. Utiliser le marchepied, les poignées et les surfaces agrippantes pour débarquer et embarquer sur le véhicule.

Accrochage de l'accessoire

Référez-vous à la section « accrochage et décrochage » de l'accessoire de ce manuel.

Décrochage de l'accessoire

Référez-vous à la section « accrochage et décrochage » de l'accessoire de ce manuel.

Instruction d'opérations

Ramasser une charge

AVERTISSEMENT

Afin d'éviter des blessures graves ou mortelles:

- Assurez-vous que la charge ne dépasse pas la capacité du tracteur.
- Assurez-vous toujours que la charge est centrée dans l'accessoire.
- Éloignez les spectateurs à tout moment.
- Assurez-vous toujours qu'aucun matériau n'atteint ou ne s'approche de l'opérateur.
- Toujours garder la charge aussi basse que possible.
- Lors du levage d'une charge avec le grappin, maintenez l'angle du grappin de sorte qu'il ne s'incline jamais vers l'arrière vers l'opérateur.

A. Conduisez dans le sens de la charge à ramasser en veillant à centrer la charge sur le grappin.

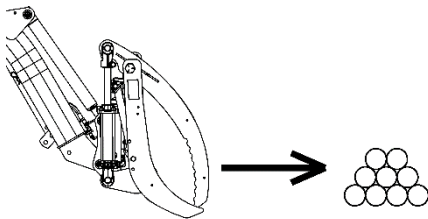

B. Arrêtez-vous avant d'entrer dans la zone de chargement.

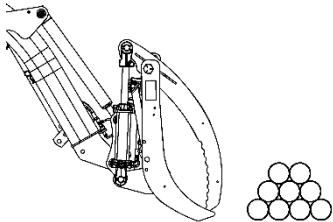

C. Ouvrez la mâchoire supérieure à la position appropriée en fonction de la taille et du type de charge.

D. Avancez et insérez lentement le matériau à charger.

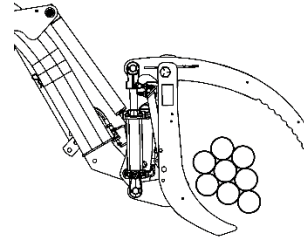
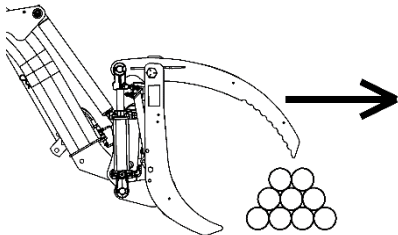

E. Fermez la mâchoire supérieure pour sécuriser la charge. Soulevez légèrement la charge.

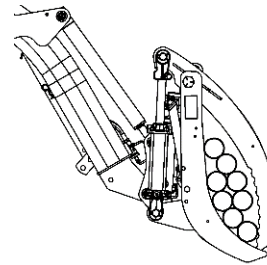

F. Reculez légèrement et assurez-vous que la charge est correctement fixée avant de circuler.

- Si la charge n'est pas correctement sécurisée, relâchez la charge et redémarrez le ramassage en suivant l'instruction de ramassage de cette section du manuel.

G. Positionnez la charge à une faible et sécuritaire hauteur de déplacement.

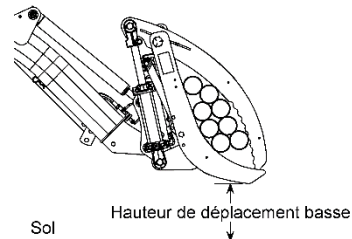

Instruction d'opérations

Circuler avec une charge

DANGER

Afin d'éviter des blessures graves ou mortelles:

- Ne circulez pas sur la voie publique avec une charge dans l'accessoire. La charge peut créer un danger pour la circulation.
- Circulez toujours vers le haut ou vers le bas sur un chemin en pente, l'extrémité lourde de la machine motrice du côté «en montée».
- Transportez toujours les charges aussi près que possible du sol sans heurter des objets. Une charge trop élevée pourrait se déplacer et entraîner la chute de la charge, le basculement de la machine et / ou la perte de contrôle.
- Assurez-vous d'avoir toujours une bonne visibilité lorsque vous circulez avec la charge.
- Veillez à laisser suffisamment de place lorsque vous tournez pour éviter que la charge ne heurte des objets solides, ce qui entraînerait une perte de contrôle ou des dommages matériels
- Ne déplacez pas la charge de haut en bas pendant que vous circulez, déplacez la charge uniquement lorsque le tracteur est arrêté.

- A. Assurez-vous que la charge est correctement fixée dans l'accessoire (voir section "ramasser une charge"), circulez à la hauteur la plus basse et sûre possible du sol. Circulez également à la vitesse la plus lente possible.

Libérer une charge

- A. Arrêtez-vous devant l'emplacement souhaité.
B. Soulevez lentement la charge à la hauteur requise.

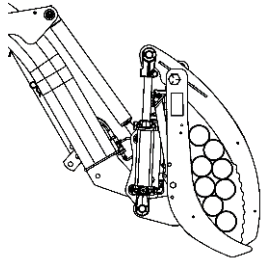

- C. Avancez lentement en vérifiant que l'accessoire et la charge évitent tous les obstacles.

- D. Arrêtez d'avancer lorsque la charge est positionnée à son emplacement de libération.

- E. Libérez la charge en s'assurant que vous avez le contrôle de la charge libérée à tout moment.

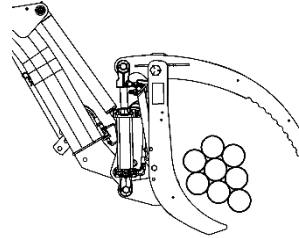

- F. Reculez lentement et sécuritairement.

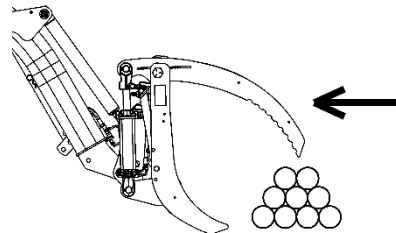

- G. Abaissez l'accessoire à une hauteur de transport aussi basse que possible.

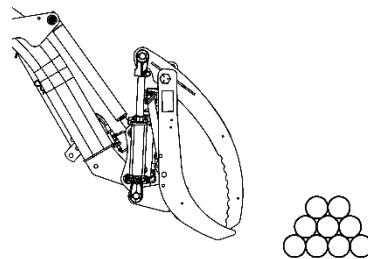

Instruction d'opérations

Arracher des buissons

A. Ouvrez la mâchoire supérieure à environ 15°.

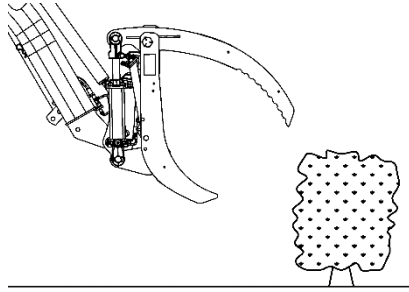

B. Faites pivoter l'avant de l'accessoire vers le bas. Abaissez l'accessoire jusqu'à ce que les mâchoires supérieure et inférieure entrent en contact avec le sol de chaque côté des buissons.

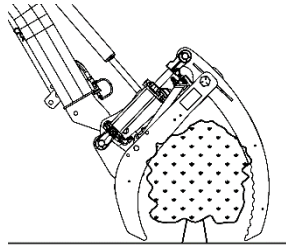

C. Fermez le grappin.

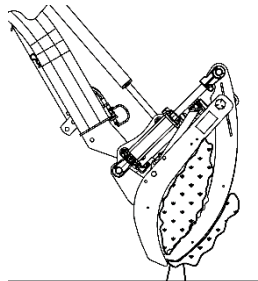

D. Relevez le grappin.

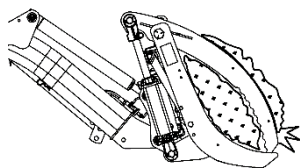

ATTENTION

Pour éviter tout dommage potentiel au grappin ou au tracteur:

- N'utilisez pas la mâchoire inférieure pour remuer le sol.

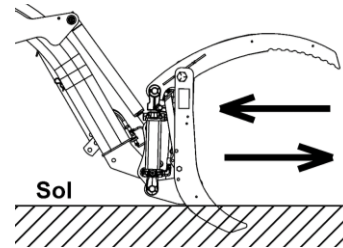

ATTENTION

Pour éviter tout dommage potentiel au grappin ou au tracteur:

- N'utilisez pas la mâchoire supérieure pour gratter le sol.

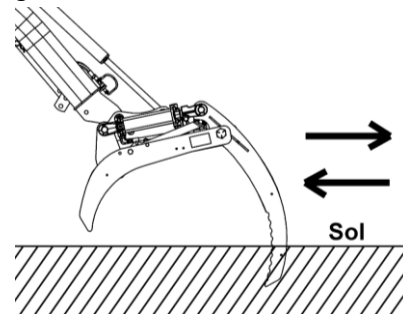

Ajustements

Pieds de stationnement

Abaisser les pieds de stationnement:

IMPORTANT: en opération, les pieds de stationnement doivent être toujours relevés.

Abaisser les pieds de stationnement permet un accrochage et un décrochage faciles du grappin.

- A. Soulevez le grappin à 1" du sol.
- B. Arrêtez le véhicule, voir la procédure d'arrêt du véhicule dans la section "opération".
- C. Retirez les goupilles (item 1) et les goupilles à ressort (item 2), puis abaissez les pieds de stationnement (item 3 & 4) et réinstallez les goupilles et les goupilles à ressort à l'emplacement 6.

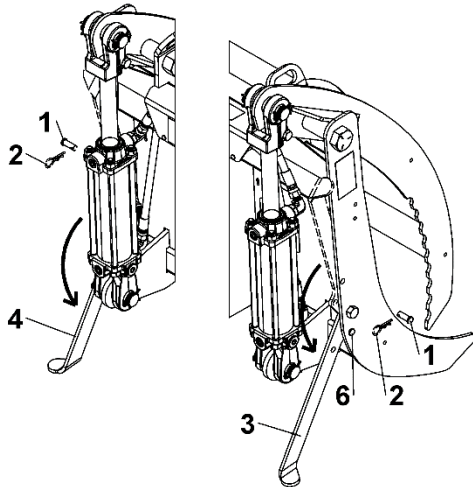

- D. Abaissez le grappin au sol.

Relever les pieds de stationnement:

IMPORTANT: en opération, les pieds de stationnement doivent être toujours relevés.

- E. Soulevez le grappin à 1" du sol.
- F. Arrêtez le véhicule, voir la procédure d'arrêt du véhicule dans la section "opération".
- G. Retirez les goupilles (item 1) et les goupilles à ressort (item 2), puis relevez les pieds de stationnement (item 3 & 4) et réinstallez les goupilles et les goupilles à ressort à l'emplacement 7.

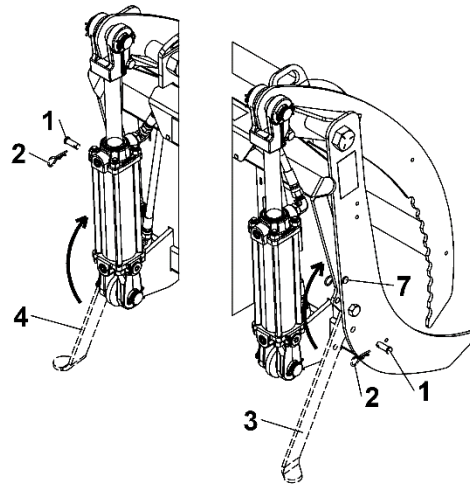

- H. Abaissez le grappin au sol.

Dépannage

Problème	Cause	Solution
La mâchoire supérieure ne bouge pas	Les flexibles hydrauliques ne sont pas connectés au tracteur.	Fixez les connecteurs au tracteur.
	Les flexibles / raccords / vérins hydrauliques sont endommagés.	Changez les pièces endommagées.
La charge se déplace	La charge est transportée trop haute.	Circulez avec la charge aussi près que possible du sol.
	Déplacement trop rapide.	Réduisez la vitesse .
	La mâchoire ne serre pas assez	Resserrez la charge.
	La charge n'est pas centrée dans l'accessoire.	Centrez la charge.
	L'accessoire n'est pas assez incliné vers l'arrière pour supporter la charge par les dents inférieures.	Inclinez l'accessoire vers l'arrière.
	Les dents sont pliées.	Réparez les dents
Les dents plient ou se cassent	La charge n'est pas centrée dans l'accessoire.	Centrez la charge.
	La charge est trop lourde	Réduisez le poids à soulever.
	Impact sur l'accessoire	Ne rien percuter
	Collision de l'accessoire avec des objets solides.	Évitez de heurter des objets solides.
	Abus	Utilisez l'accessoire uniquement aux fins prévues. (voir la section d'introduction pour l'application prévue du produit)
	Coincement d'objets entre les dents avec la mâchoire supérieure.	Ne pas coincer d'objets entre les dents.

Maintenance



AVERTISSEMENT

Pour éviter des blessures sérieuses et même la mort :

- Toujours suivre les précautions de sécurité dans la section information de sécurité importante de ce manuel.
- Toujours suivre les précautions sécuritaires du manuel du véhicule et de tous les autres accessoires concernés.
- Utiliser des chandelles pour supporter l'accessoire quand ceci est requis. Enlever la pression hydraulique en douceur.
- Remplacer les composantes par des composantes d'origine seulement.
- Ne jamais travailler ou marcher sous l'accessoire si ce dernier n'est pas verrouillé et supporté par des supports fixes correctement. L'accessoire peut tomber.
- Ne jamais permettre à du personnel qui n'est pas formé de faire la maintenance sur cet équipement.

Calendrier des maintenances

Un entretien et des ajustements appropriés sont la clé de la longue durée de vie de tout accessoire. Grâce à une inspection minutieuse et à un entretien de routine, vous pouvez éviter des temps d'arrêt et des réparations coûteuses.

Vérifiez tous les boulons et goupilles après avoir utilisé le grappin pendant plusieurs heures et régulièrement par la suite pour vous assurer qu'ils sont bien serrés et sécuritaires.

Vérifiez régulièrement l'installation de l'attache, les flexibles hydrauliques et les raccords pour vous assurer qu'aucune charge n'a desserré la connexion de l'attache ou endommagé les flexibles et raccords hydrauliques.

Remplacez les pièces du grappin usées, endommagées ou manquantes uniquement par des pièces d'origine.

Entreposage et déplacement

Entreposage à long terme

Suivez les instructions de décrochage dans la section « accrochage et décrochage de l'accessoire » de ce manuel.

- Nettoyez l'accessoire.
- Inspectez l'accessoire pour détecter des pièces desserrées, endommagées, manquantes ou usées. Ajuster et serrer les pièces desserrées. Si nécessaire, remplacez les pièces par des pièces neuves d'origine.
- Repeindre où la peinture est manquante ou usée.
- Remplacez tout décalque de sécurité manquante ou usés.
- Lubrifier tous les points de lubrification (voir la section "Maintenance et lubrification").
- Rangez l'accessoire sur une surface plane dans un endroit propre et sec. L'entreposage à l'intérieur est préférable. Entreposez où les enfants ne jouent pas.
- Vérifiez la stabilité de l'accessoire pour vous assurer que l'accessoire ne basculera pas facilement dans n'importe quelle direction (vers l'avant, vers l'arrière...). Si nécessaire, ajoutez un support pour vous assurer qu'il ne basculera pas.

Déplacement

Toujours déplacer l'accessoire vide.



AVERTISSEMENT

Pour éviter des blessures et même la mort

Pendant les déplacements sur des chemins publics, utiliser l'emblème pour les véhicule lent (SMV) des réflecteurs propres et tout autre système permettant de signaler votre présence. Toujours s'assurer d'être conforme aux lois fédérales, provinciales et locales

- A. Si applicable, désengagez toujours la PDF du tracteur / accessoire avant de lever l'accessoire en position de transport.
- B. Assurez-vous qu'aucune partie de l'accessoire ne touche à aucune partie du véhicule lorsque vous soulevez l'accessoire pendant le transport.
- C. Conduire à une vitesse sécuritaire lors du transport.
- D. Réduisez la vitesse du tracteur lors de virages et laissez suffisamment d'espace pour que l'accessoire n'entre pas en contact avec des obstacles tels que des bâtiments, des arbres ou des clôtures. Les virages à haute vitesse peuvent entraîner un renversement du tracteur.
- E. Transportez l'accessoire proche du sol pour maintenir la stabilité et la visibilité du véhicule.
- F. Tenir à l'écart des lignes électriques
- G. Rétrogradez et maintenez une vitesse moins élevée selon la condition du terrain.

Spécifications

Spécifications	
Poids	235 lbs
Largeur de travail	56''
Hauteur fermée	29 3/8''
Ouverture de la mâchoire	30''
Nombre de dents	6 en bas & 5 en haut
Espacement des dents	10 7/8''
Épaisseur des dents	1/4'' Strenx 100
Vérin hydraulique	2'' X 6'' X 1 1/8'' tige

Nomenclature et liste des pièces

NOMENCLATURE ET LISTE DES PIÈCES / PARTS BREAKDOWN & PART LIST
Grappin à griffe 56" #701015-2
Claw grapple 56" #701015-2

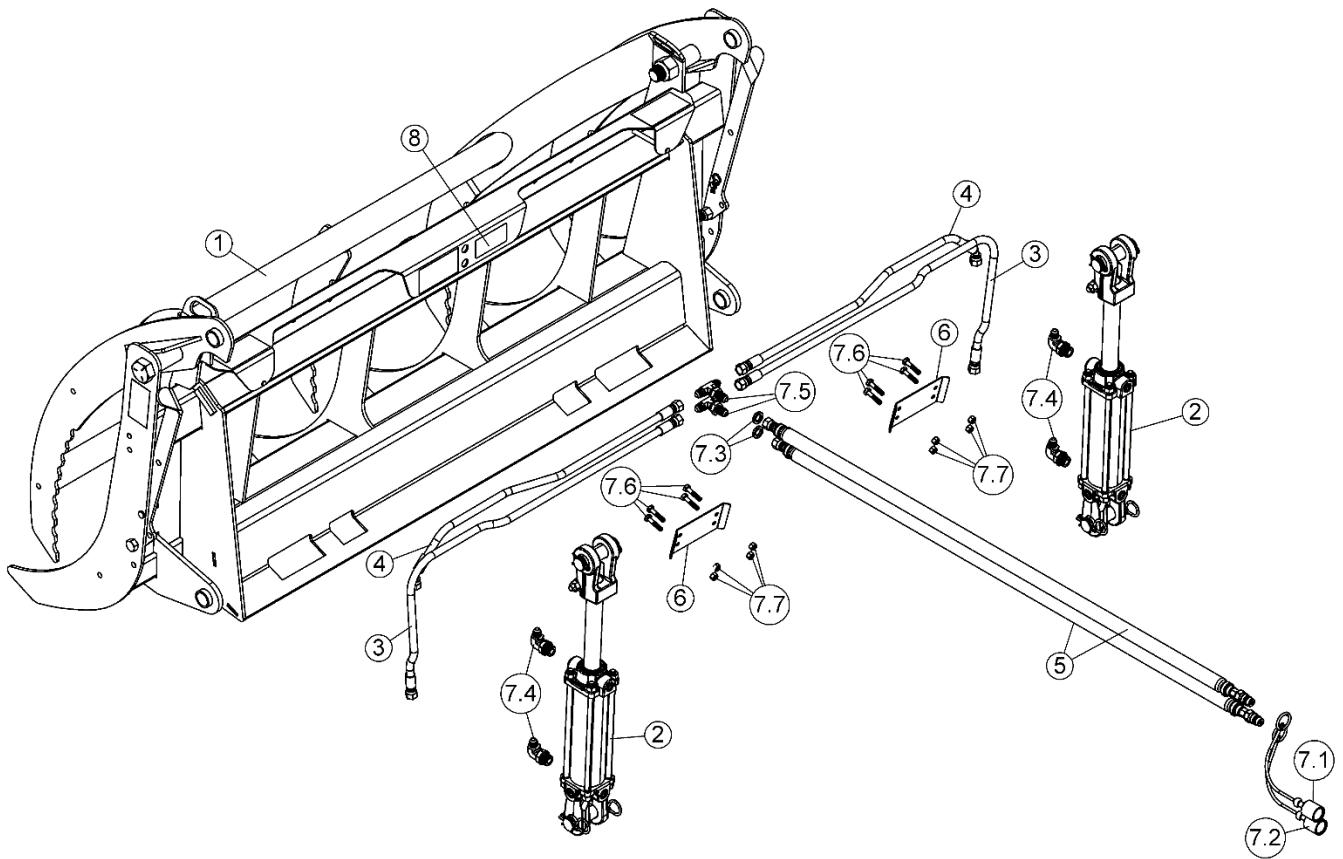

Nomenclature et liste des pièces

NOMENCLATURE ET LISTE DES PIÈCES / PARTS BREAKDOWN & PART LIST Grappin à griffe 56" #701015-2 Claw grapple 56" #701015-2				
REF.	ENGLISH DESCRIPTION	DESCRIPTION FRANÇAISE	QTY.	PART#
1	Grapple assembly	Grappin assemblé	1	501572
2	Hydraulic cylinder	Vérin hydraulique	2	109943
3	Hyd. Hose Ø1/4" x 37,5" long JIC 6 F	Flexible hyd. Ø1/4" x 37,5" long JIC 6 F	2	109985
4	Hyd. Hose Ø1/4" x 27" long JIC 6 F	Flexible hyd. Ø1/4" x 27" long JIC 6 F	2	109986
5	Hyd. Hose # 110986 assembly	Flexible hyd. # 110986 assemblé	2	110987
6	Hose support plate	Plaque de support des flexibles	2	110300
7	Hardware bag	Sac de quincaillerie	1	110305
7.1	Dust cap green	Capuchon vert	1	108527
7.2	Dust cap yellow	Capuchon jaune	1	108528
7.3	Shim	Cale	2	109962
7.4	Adapter 90deg 3/8"Male JIC x 1/2" Male ORB	Adaptateur 90deg 3/8"Male JIC x 1/2" Male ORB	4	103861
7.5	Branch Tee Bulkhead JIC 6 M w/ nut	Adaptateur de branchement en "T" JIC 6 M a/ écrou	2	109964
7.6	Hex. bolt 1/4" n.c. x 1 1/4" GR5	Boulon hex. 1/4" n.c. x 1 1/4" GR5	8	O/L (300NC.5P_1-4x1-1-4)
7.7	Nylon Insert lock Nut 1/4" n.c.	Écrou à garniture de nylon 1/4" n.c.	8	O/L (335NC.P_1-4)
8	Serial number	Numéro de série	1	REF.

O/L = Obtain Locally / Obtenir localement

Part numbers starting with 500XXX are not available for sale, however, separate parts are available for sale individually.

Les numéros 500xxx ne sont pas disponibles pour la vente. Au besoin, veuillez commander les numéros de pièces séparément.

Nomenclature et liste des pièces

NOMENCLATURE ET LISTE DES PIÈCES / PARTS BREAKDOWN & PART LIST Grappin assemblé #501572 Grapple assembly #501572

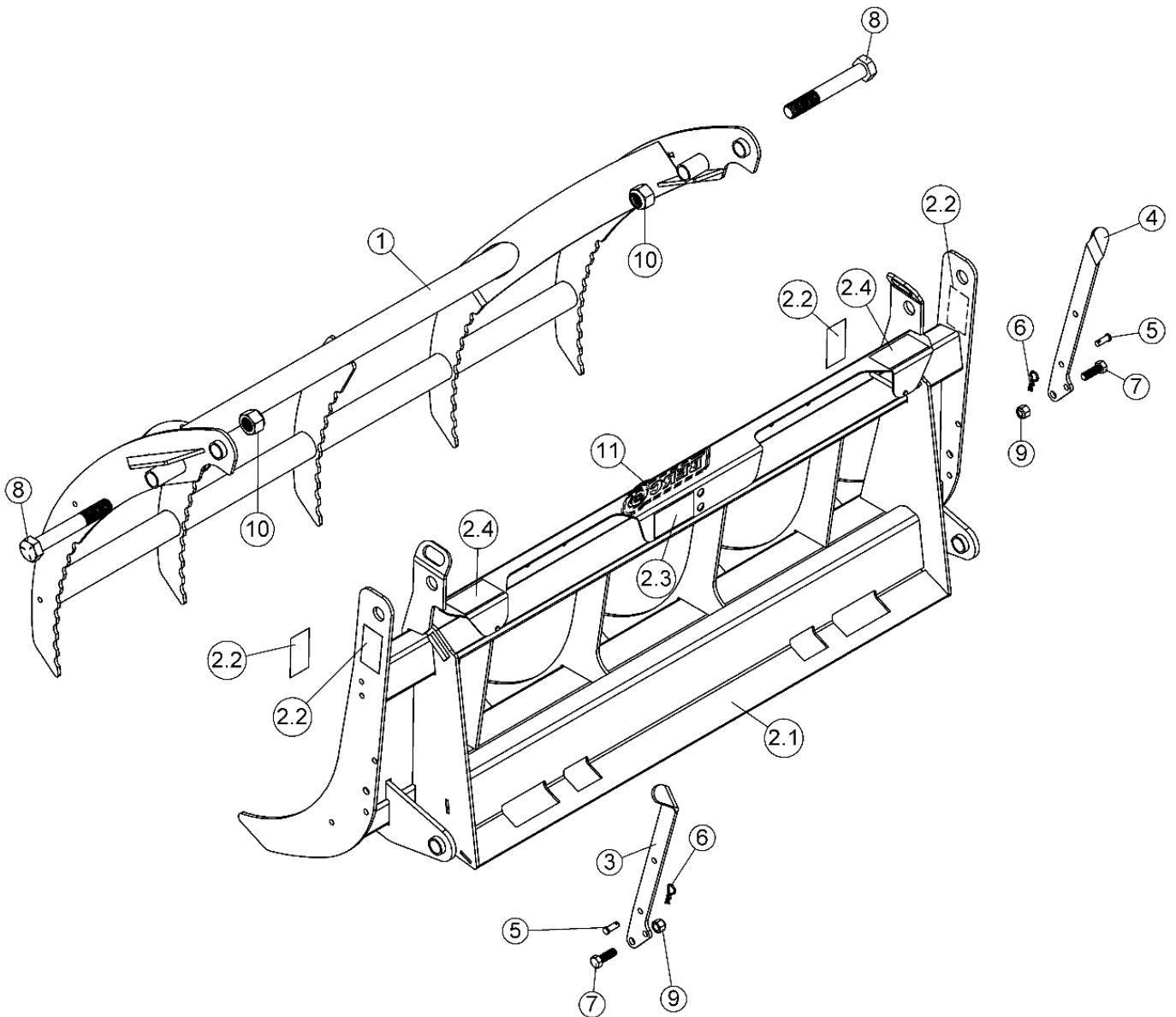

Nomenclature et liste des pièces

NOMENCLATURE ET LISTE DES PIÈCES / PARTS BREAKDOWN & PART LIST Grappin assemblé #501572 Grapple assembly #501572				
REF.	ENGLISH DESCRIPTION	DESCRIPTION FRANÇAISE	QTY.	PART#
1	Jaw	Machoire	1	109974
2	Grapple frame #110303 with safety decals	Châssis du grappin #110303 a / dec. De sécurité	1	110304
2.1	Grapple frame	Châssis du grappin	1	110303
2.2	Decal Warning / Crush Harsard	Déc. Avertissement / Risque d'écrasement	4	108750
2.3	Decal Read Instructions	Décalque lire Instructions	1	109957
2.4	Decal Read Instructions	Décalque lire Instructions	2	109958
3	Left parking stand	Pied de stationnement gauche	1	110301
4	Right parking stand	Pied de stationnement droit	1	110302
5	Pin	Goupille	2	103077-Z
6	Hair pin 2.5mm	Goupille à ressort 2.5mm	2	102013-Z
7	Hex. bolt 1/2" n.c. x 1 1/2" GR5	Boulon hex. 1/2" n.c. x 1 1/2" GR5	2	O/L (300NC.5Z_1-2x1-1-2)
8	Hex. bolt 1" n.c. x 7" GR5	Boulon hex. 1" n.c. x 7" GR5	2	O/L (300NC.5Z_1x7)
9	Nylon Insert lock Nut 1/2" n.c.	Écrou à garniture de nylon 1/2" n.c.	2	O/L (335NC.Z_1-2)
10	Nylon insert lock nut 1" n.c	Écrou à garniture de nylon 1" n.c	2	O/L (335NC.Z_1)
11	Berco decal	Décalque Berco	1	102471

O/L = Obtain Locally / Obtenir localement

Part numbers starting with 500XXX are not available for sale, however, separate parts are available for sale individually.

Les numéros 500xxx ne sont pas disponibles pour la vente. Au besoin, veuillez commander les numéros de pièces séparément.

Nomenclature et liste des pièces

NOMENCLATURE ET LISTE DES PIÈCES / PARTS BREAKDOWN & PART LIST Flexible hyd. # 110986 assemblé #110987 Hyd. Hose # 110986 assembly #110987				
REF.	ENGLISH DESCRIPTION	DESCRIPTION FRANÇAISE	QTY.	PART#
1	Hyd. Hose Ø1/4" x 46" w/ liner	Flexible hyd. Ø1/4" x 46" a/ gaine	1	110986
2	Quick nipple 1/4" PIONEER_1/4" NPTF F.	Connecteur rapide male 1/4" PIONEER_1/4" NPTF F.	1	103237

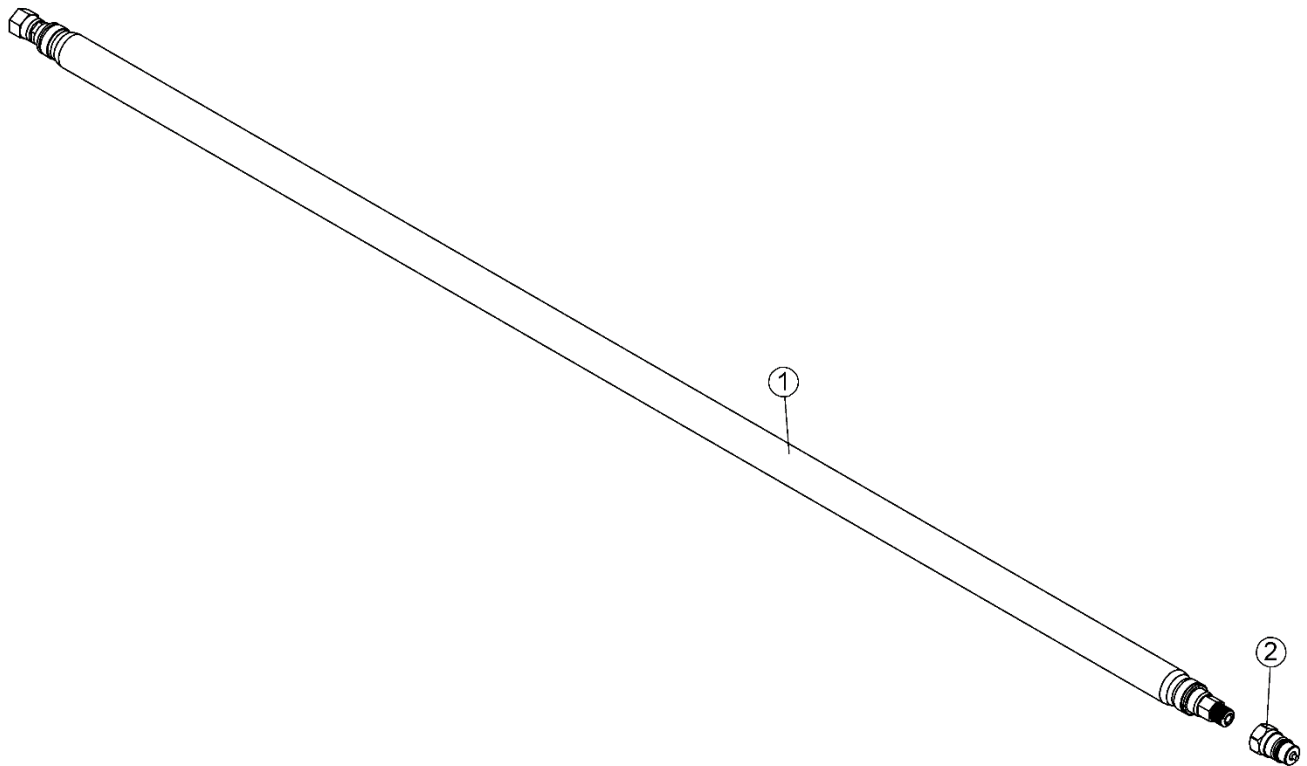

O/L = Obtain Locally / Obtenir localement

Part numbers starting with 500XXX are not available for sale, however, separate parts are available for sale individually.

Les numéros 500xxx ne sont pas disponibles pour la vente. Au besoin, veuillez commander les numéros de pièces séparément.

Table de spécification couple de serrage

Table de spécification couple de serrage

À UTILISER LORSQU'UN COUPLE DE SERRAGE N'EST PAS SPÉCIFIÉ DANS LE TEXTE

- La table donne la valeur minimale de couple à respecter
- La valeur maximale est 15% de plus que la valeur dans la table (exemple: min100 Nm -> max est 115Nm)
- Si non le filet est non spécifié dans le manuel ou liste des pièces, le filet est grossier (UNC)
- N m = Newton x metre
- Ft-lb = livres pieds
- Si le filet est lubrifié, diviser la valeur du couple par 1.33

Filet Impérial														
Diamètre nominal	Filet/pouce	UNC						UNF						
		Grade 2		Grade 5		Grade 8		Grade 2		Grade 5		Grade 8		
		N m	Ft-lb	N m	Ft-lb	N m	Ft-lb	N m	Ft-lb	N m	Ft-lb	N m	Ft-lb	
1/4"	20	7.4	5.6	11	8	16	12	28	8.5	6	13	10	18	14
5/16"	18	15	11	24	17	33	25	24	17	13	26	19	37	27
3/8"	16	27	20	42	31	59	44	24	31	22	47	35	67	49
7/16"	14	43	32	67	49	95	70	20	49	36	75	55	105	78
1/2"	13	66	49	105	76	145	105	20	75	55	115	85	165	120
9/16	12	95	70	150	110	210	155	18	105	79	165	120	235	170
5/8	11	130	97	205	150	285	210	18	150	110	230	170	325	240
3/4	10	235	170	360	265	510	375	16	260	190	405	295	570	420
7/8	9	225	165	585	430	820	605	14	250	185	640	475	905	670
1	8	340	250	875	645	1230	910	12	370	275	955	705	1350	995
1-1/8	7	480	355	1080	795	1750	1290	12	540	395	1210	890	1960	1440
1-1/4	7	680	500	1520	1120	2460	1820	12	750	555	1680	1240	2730	2010
1-3/8	6	890	655	1990	1470	3230	2380	12	1010	745	2270	1670	3680	2710

Filet MÉTRIQUE													
Diamètre nominal	Pitch (mm)	FILET GROSSIER						FILET FIN					
		Class 5.8		Class 8.8		Class 10.9		Class 5.8		Class 8.8		Class 10.9	
		N m	Ft-lb	N m	Ft-lb	N m	Ft-lb	N m	Ft-lb	N m	Ft-lb	N m	Ft-lb
M5	0.8	4	3	6	5	9	7	-	-	-	-	-	-
M6	1	7	5	11	8	15	11	-	-	-	-	-	-
M8	1.25	17	12	26	19	36	27	1	18	13	28	21	39
M10	1.5	33	24	52	39	72	53	0.75	39	29	61	45	85
M12	1.75	58	42	89	67	125	93	1.25	58	42	95	70	135
M14	2	92	68	145	105	200	150	1.5	99	73	155	115	215
M16	2	145	105	225	165	315	230	1.5	155	115	240	180	335
M18	2.5	195	145	310	230	405	300	1.5	220	165	350	260	485
M20	2.5	280	205	440	325	610	450	1.5	310	230	650	480	900
M24	3	480	355	760	560	1050	780	2	525	390	830	610	1150
M30	3.5	960	705	1510	1120	2100	1550	2	1060	785	1680	1240	2320

Table de spécification couple de serrage

Tableau de montage des raccords hydrauliques

Tableau des couples de serrage des raccords non lubrifiés JIC:

Grandeur	Taille du filetage JIC	Couple Lb / Pied (min max)	Couple Nm (min max)
4	7/16"-20	11-13	15-17
6	9/16"-18	20-22	27-30
8	3/4"-16	37-45	50-61
10	7/8"-14	50-58	68-79
12	1-1/16" - 12	79-88	107-119

Tableau des couples de serrage des raccords non lubrifiés ORB:

Grandeur	Taille du filetage ORB	Couple Lb / Pied (min max)	Couple Nm (min max)
4	7/16"-20	13-15	18-20
6	9/16"-18	23-24	32-33
8	3/4"-16	40-43	55-57
10	7/8"-14	43-48	59-64
12	1 1/16"-12	68-75	93-101

Tableau des couples de serrage des raccords non lubrifiés NPTF:

Grandeur	Taille du filetage NPTF	Couple Lb / Pied (maximum)	Couple Nm (maximum)	Nombre de tour à la clé après le serrage complet à la main
4	1/4	25	34	¾ - 1-3/4
6	3/8	35	47	¾ - 1-3/4
8	1/2	45	61	½ - 1 ½
12	3/4	55	75	½ - 1 ½



***LORSQUE LA PERFORMANCE
ET LA FIABILITÉ
SONT NON NÉGOCIABLES !***

**Bercomac Limitée
92, Fortin Nord, Adstock, Québec, Canada, G0N 1S0**

WWW.BERCOMAC.COM

IMPRIMÉ AU CANADA

(NOTICE ORIGINALE)