



MANUEL DU PROPRIÉTAIRE
Numéro Modèle

700713-3 avec moteur Pro 17.5 CV
700817-2 avec moteur commercial 20 CV



BERCO
DÉBROUSSAILLEUSE 44"

* ASSEMBLAGE

* PIÈCE DE RÉPARATION

* OPÉRATION

* ENTRETIEN

ATTENTION:

LIRE & SUIVRE TOUTES LES RÈGLES DE SÉCURITÉ & INSTRUCTIONS AVANT D'UTILISER CET ÉQUIPEMENT



GARANTIE LIMITÉE

Couverture des Produits et Conditions

BERCOMAC garantit toute pièce ou accessoire fabriqué par BERCOMAC et trouvé, selon la discrétion raisonnable de BERCOMAC, être défectueux en matériel ou dans sa fabrication, sera réparé, remplacé ou ajusté par un marchand autorisé sans frais, jusqu'à concurrence maximale du taux horaire et du temps de réparation préétabli. Pour le remplacement des pièces, seuls les frais de transport mode régulier sont couverts. Cette garantie est valide pour le premier propriétaire et ne peut être transférée à un autre propriétaire. La garantie s'applique aux produits achetés et pour utilisation en Amérique du Nord.

Période de Garantie

(à partir de la date d'achat au détail)

- Usage résidentiel ou semi-commercial: 1 an
- Commercial, industriel ou de location: 90 jours

Exceptions Ci-Dessous; Les items suivants sont garantis par le fabricant d'origine et ont leurs propres conditions et durée limitée:

- Chaînes à pneus:
 - 90 jours usage résidentiel ou semi-commercial
 - Aucune garantie sur les autres applications
- Moteurs: Variable selon le fabricant
Veuillez vous référer à la garantie du fabricant incluse avec l'unité. Bercomac n'est pas autorisé à agir concernant les garanties d'ajustement des moteurs.

Conditions et Items Non Couverts:

Cette garantie n'inclut pas ce qui suit:

- Frais pour ramassage, de livraison, ou service à domicile.
- N'importe quel dommage ou détérioration de la marchandise, pièce ou finition due à l'utilisation normale, l'usure, bris et déchirure, ou l'exposition.
- Frais relatifs à l'usage et à la maintenance régulière tels que lubrifiants, gazoline, huile, pièces de mise au point et ajustements.
- N'importe quel pièce ou accessoire qui a été altéré, modifié, négligé, brisé accidentellement, mal installé, mal entretenu, remis ou réparé non conformément aux instructions dans le manuel du propriétaire.
- N'importe quelle réparation due à l'usure normale des pièces tel que les goupilles de sécurité, boulons, courroies, câble de treuil, couteau, patins, etc.
- Frais de transport en mode accéléré pour pièces de remplacement.
- Boulons et goupilles de sécurité sont considérés comme une mesure préventive et ne sont pas une protection assurée. Tout dommage provenant d'un non fonctionnement n'est pas couvert.
- Tout dommages due à l'installation du produit sur autre véhicule que stipulé dans le manuel du propriétaire.

NOTE: Tout travail effectué sur garantie doit être exécuté par un marchand autorisé utilisant des pièces de remplacement d'origine.

NOTE: Bercomac se réserve le droit de changer ou améliorer la conception de toute pièce et / ou accessoire sans assumer aucune obligation à modifier les produits fabriqués auparavant.

Instructions pour Obtenir le Service sur Garantie

Contactez le marchand où vous avez acheté le produit ou tout autre marchand de service BERCO pour fixer un rendez-vous à leur atelier. Pour localiser un marchand de votre choix, visiter notre site web au www.bercomac.com. N'oubliez pas d'apporter votre preuve d'achat (facture) chez votre marchand de service BERCO.

Responsabilités du Propriétaire

Tous les produits ou pièces défectueuses BERCOMAC doivent être retournés chez un marchand de service autorisé à l'intérieur de la période de garantie, pour réparation. Dans le cas où la marchandise doit être retournée au fabricant pour réparation, le marchand doit d'abord obtenir une autorisation écrite de BERCOMAC, frais de transport payé d'avance. Cette garantie s'étend uniquement à l'équipement qui est opéré sous condition normale. Pour qu'une réclamation soit valide, l'opérateur a la responsabilité d'entretenir et d'effectuer les routines de maintenance tel que spécifié dans le manuel du propriétaire ou de les faire effectuer chez un marchand autorisé à ses frais.

Conditions Générales

L'engagement exclusif de BERCOMAC en regard de cette garantie s'arrête à la réparation et au remplacement tel que mentionné ci-dessus. BERCOMAC ne doit avoir aucune responsabilité pour aucun autre frais, perte ou dommage, incluant mais sans se limiter à, aucun dommages-intérêts ou perte ou dommage subséquent. Se prévaloir de la garantie de la renouveau point et n'en prolonge aucunement la durée.

En particulier, BERCOMAC n'a aucun engagement ou responsabilité pour:

- Temps pour transport, surtemps, temps après les heures d'ouverture ou autre frais extraordinaire de réparation ou charges relatives aux réparations ou remplacement en dehors des heures normales de travail.
- Location d'équipement de remplacement similaire durant la période de garantie, réparation ou remplacement des travaux.
- N'importe quel frais téléphonique ou télégramme ou frais de transport.
- Perte ou dommage à une personne ou propriété autre que ceux couverts par les termes de cette garantie.
- N'importe quelle réclamation pour perte de revenus, perte de profits ou coûts additionnels résultant d'une réclamation d'un bris de garantie.
- Frais juridiques.

La responsabilité de BERCOMAC, en respect de la présente, se limite à couvrir la réparation et les pièces de remplacement et aucune réclamation d'un bris de garantie ne doit être la cause pour annulation ou résiliation de contrat de vente pour n'importe quel pièce ou accessoire. En aucun cas, un recouvrement de quelque nature que ce soit ne pourra être supérieur au montant du produit acheté..

Cette garantie vous donne des droits légaux spécifiques et vous pouvez également avoir d'autres droits qui varient d'état en état.

TABLE DES MATIÈRES

	PAGE
INTRODUCTION	1
PRÉCAUTIONS SÉCURITAIRES	2
DÉCALQUES DE SÉCURITÉ	4
ASSEMBLAGE	
Instructions d'assemblage	6
Étape 1 Préparation du moteur et de la batterie	7
Étape 2 Assemblage de la débroussailleuse	7
Étape 3 Installation sur le véhicule	10
Étape 4 Installation de la boîte de contrôle	11
OPÉRATION	13
AJUSTEMENTS	18
ENTRETIEN	19
DÉPLACEMENTS	22
DÉMONTAGE ET ENTREPOSAGE	22
DÉPANNAGE	23
NOMENCLATURE DES PIÈCES ET LISTE DES PIÈCES	
Débroussailleuse 44" 700713-3	27
Débroussailleuse 44" 700817-2	29
TABLEAU DE COUPLES DE SERRAGE	52

INTRODUCTION

À L'ACHETEUR

Ce nouvel accessoire a été soigneusement conçu pour vous donner plusieurs années de bons services. Ce manuel a pour but de vous aider à utiliser prudemment votre accessoire.

NOTE: Toutes les photographies et illustrations de ce manuel peuvent ne pas être du modèle ou de l'accessoire en main et ne sont présentées qu'à titre de référence. Elles sont basées sur les dernières informations disponibles lors de la publication.

Familiarisez-vous avec les recommandations de sécurité et les procédures d'utilisation avant d'utiliser l'accessoire. Lisez et suivez attentivement ces recommandations et insistez pour qu'elles soient suivies par ceux qui se serviront de l'accessoire avec vous.



DANS CE MANUEL, CE SYMBOLE D'AVERTISSEMENT SÉCURITAIRE IDENTIFIE UN MESSAGE DE SÉCURITÉ IMPORTANT QUI VOUS AIDERA AINSI QUE TOUTE AUTRE PERSONNE À ÉVITER DES BLESSURES GRAVES ET MÊME LA MORT. DANGER, AVERTISSEMENT, ATTENTION SONT DES MOTS D'AVERTISSEMENT POUR IDENTIFIER LES NIVEAUX DE DANGER. TOUTEFOIS, SOYEZ TOUJOURS EXTRÊMEMENT PRUDENT.

DANGER: Signifie un danger extrême qui causera des blessures graves ou même la mort, si les précautions recommandées ne sont pas respectées.

AVERTISSEMENT: Signifie un danger qui peut causer des blessures graves ou même la mort, si les précautions recommandées ne sont pas respectées.

ATTENTION: Signifie un danger qui peut causer des blessures mineures si les précautions recommandées ne sont pas respectées.

Notez le numéro de série avec la date d'achat de votre accessoire dans la section réservée ci-dessous (il n'y a pas de numéro de série attribué au sous-châssis). Votre détaillant exige cette information afin d'assurer un service rapide et efficace lorsque des pièces de rechange sont à commander. Remplacez les pièces défectueuses par des pièces d'origine seulement.

Si des réparations sur garantie sont nécessaires, veuillez présenter ce livret d'enregistrement et la facture de vente originale à votre concessionnaire.

Ce manuel devrait être conservé pour référence future.

S.V.P. Vérifier si vous avez reçu toutes les pièces de votre ensemble avec la liste du sac et liste de la boîte.

NUMÉRO DE SÉRIE: _____
(SI APPLICABLE)

NUMÉRO MODÈLE: _____

DATE D'ACHAT: _____



PRÉCAUTIONS SÉCURITAIRES



Une opération prudente est votre meilleure assurance contre un accident. Lisez cette section attentivement avant d'opérer le véhicule et l'accessoire. Cet accessoire a la capacité d'amputer mains, pieds ou projeter des objets étrangers. Ne pas respecter les instructions de sécurité suivantes peut entraîner de sérieuses blessures et même la mort. Tous les opérateurs, peu importe leur expérience, devraient lire ce manuel et tout autre manuel relatif au véhicule et à l'accessoire avant l'opération. C'est l'obligation légale du propriétaire d'enseigner à tous les opérateurs comment utiliser l'accessoire d'une façon sécuritaire pour prévenir des accidents ou des blessures. Il est possible que les pratiques courantes ci-dessous ne s'appliquent pas tous au produit décrit dans ce manuel.

LEXIQUE:

Dans ce manuel, le côté droit et le côté gauche sont déterminés en étant assis sur le siège du véhicule et regardant vers l'avant.

Dans ce manuel, "accessoire" veut dire instrument (souffleuse, balai rotatif, lame, etc.) que vous pouvez installer sur le véhicule (tracteur de pelouse, V.T.T. etc.).

FORMATION:



Ce symbole d'avertissement sécuritaire est utilisé partout dans ce manuel et sur les décalques de sécurité des accessoires pour vous aviser des possibilités de blessures sérieuses. S.V.P. portez une attention particulière à la lecture et à la compréhension des précautions sécuritaires avant d'opérer l'accessoire ou le véhicule.

1. Lisez ce Manuel du Propriétaire attentivement. Soyez complètement familier avec les contrôles et l'utilisation de l'accessoire. Sachez comment arrêter l'unité et débrayer les contrôles rapidement.
2. Ne permettez jamais à un enfant d'opérer l'accessoire ni le véhicule. Ne permettez jamais à un adulte d'opérer l'accessoire ni le véhicule sans qu'il ait la formation nécessaire. Respecter la législation locale pour définir l'âge minimum de l'opérateur. Les enfants sont souvent attirés par l'accessoire. Ne supposez jamais que les enfants resteront où vous les avez vus la dernière fois. Gardez les sous la surveillance d'un autre adulte responsable et de confiance.
3. Ne pas opérer l'accessoire ni le véhicule si vous êtes sous l'influence de l'alcool, des drogues ou médicaments. Ceux-ci affaiblissent les facultés et diminuent le temps de réaction. Si la prise de médication est requise par l'opérateur, ce dernier devrait demander l'avis d'un médecin s'il peut opérer cet équipement en toute sécurité.
4. Gardez l'endroit d'opération libre de toute personne, particulièrement de jeunes enfants ou animaux domestiques.
5. Toujours démarrer et opérer l'accessoire uniquement à partir du poste de conduite du véhicule sauf lorsque ceci est impossible.

PRÉPARATION:

1. Faites une inspection complète de l'endroit où l'accessoire va être utilisé et enlevez les essuie-pieds et tout autre objet étranger qui pourraient être ramassés et projetés par l'équipement.
2. Pour les accessoires motorisés, débrayez tous les embrayages et passer au neutre avant de démarrer le moteur de l'accessoire.
3. Se préparer aux urgences. Soyez prêt si un incendie se déclare. Gardez une trousse de premiers soins et un extincteur à portée de main. Gardez les numéros de téléphone d'urgence (médecin, ambulance, etc) près d'un téléphone.

4. Ne jamais opérer l'accessoire sans porter des vêtements adéquats. Les cheveux longs, vêtements et accessoires amples pourraient se prendre dans les pièces rotatives. Portez des chaussures antidérapantes qui vont vous aider à garder l'équilibre sur toutes les surfaces. Ne pas utiliser pied nus ou en sandales
5. Manipulez l'essence avec précaution (si applicable), il est extrêmement inflammable et les vapeurs sont explosives.
 - a) Éteignez toutes les cigarettes, cigares, pipes et autres sources d'ignition.
 - b) Utilisez un contenant à essence approuvé
 - c) Ne jamais ajouter de l'essence quand le moteur est chaud ou en marche
 - d) Remplissez le réservoir à essence à l'extérieur avec extrême prudence. Ne jamais remplir le réservoir à l'intérieur
 - e) Ne jamais remplir les contenants à l'intérieur d'un véhicule ou sur un camion ou sur un camion plateforme avec une doublure de caisse. Toujours placer les contenants sur le sol loin de votre véhicule avant le remplissage.
 - f) Lorsque possible, enlevez les équipements à essence du camion ou de la remorque et faire le plein d'essence au sol. Si ce n'est pas possible, faire le plein d'essence avec un contenant à essence portatif plutôt que directement de la pompe à essence.
 - g) Gardez le bec verseur en contact avec le rebord du réservoir d'essence ou de l'ouverture du contenant en tout temps, jusqu'au remplissage complet. Ne pas utiliser un dispositif de serrure ouvert sur le bec verseur.
 - h) Ne jamais trop remplir le réservoir d'essence. Fermez le couvercle du réservoir fermement et essuyez les éclaboussures.
 - i) Si vous renversez de l'essence sur les vêtements, changez les vêtements immédiatement.
6. Ne faites aucun ajustement lorsque le moteur est en marche (excepté quand cela est recommandé par le fabricant).
7. Laissez l'accessoire et le véhicule s'ajuster à la température extérieure avant de commencer à l'utiliser.
8. Ne jamais utiliser l'accessoire sans que les écrans protecteurs et les dispositifs de sûreté soient bien en place et en bon état. Vérifier le bon fonctionnement régulièrement
9. Toujours s'assurer de porter les équipements protecteurs requis (lunettes, coquille, masque...)
10. Toujours s'assurer d'avoir une traction sécuritaire sur le véhicule en utilisant les accessoires recommandés (chaines, chenilles, contrepoids...). Voir la section opération.
11. Toujours s'assurer que toutes les composantes sont installées correctement. (arbre à cardans sécuritairement installé et verrouillé à chaque extrémité, courroies correctement installée...)
12. Toujours manipuler le câble du treuil avec des gants de cuir épais. (si applicable)
13. **Ne jamais modifier l'accessoire ou les pièces sans le consentement écrit du fabricant.**



PRÉCAUTIONS SÉCURITAIRES



OPÉRATION:

1. Gardez vos mains, pieds, cheveux, vêtements loin des pièces rotatives.
2. Soyez prudent lorsque vous êtes sur ou que vous traversez les entrées en gravier, trottoirs, ou chemins. Redoublez de vigilance face aux dangers cachés ou au trafic. Ne transporter jamais de passager.
3. Après avoir heurté un objet étranger, arrêtez le moteur, débranchez le fil de la ou des bougie(s) et gardez-le éloigné de la ou des bougie(s) pour prévenir un démarrage accidentel (si applicable au véhicule et à l'accessoire). Inspectez l'accessoire pour tout dommage et réparez-le avant de redémarrer et d'utiliser l'accessoire.
4. Si l'unité commence à vibrer anormalement, arrêtez le moteur et vérifiez la cause immédiatement. Les vibrations sont généralement signe de problèmes. Ne pas utiliser tant que l'équipement n'est pas réparé.
5. Prenez toutes les précautions nécessaires lorsque vous quittez votre véhicule: abaissez et débrayer l'accessoire, placez la transmission en position neutre, appliquez le frein de stationnement, arrêtez le moteur et enlever la clé d'ignition.
6. Ne faites pas tourner le moteur à l'intérieur, excepté pour démarrer, entrer ou sortir du bâtiment. Ne pas opérer ou faire tourner le moteur dans un endroit sans ventilation car l'essence contient du monoxyde de carbone qui est sans odeur, sans couleur et peut causer la mort.
7. Ne jamais utiliser l'accessoire sur la façade d'une pente; aller de haut en bas. Soyez extrêmement prudent quand vous opérez l'équipement dans une pente, sur un sol mouillé ou près d'un escarpement. Ne pas tenter de déblayer une pente abrupte.
8. Ne tolérer jamais personne dans la zone de travail. Ne jamais utiliser l'accessoire en direction des gens, il peut projeter des cailloux, des débris qui peuvent blesser les gens ou endommager les biens.
9. Ne jamais opérer l'accessoire à haute vitesse. Regarder vers l'arrière et soyez prudent lorsque vous reculez.
10. Ne jamais transporter de passager.
11. Débrayez le pouvoir de l'accessoire lorsqu'il doit être transporté ou qu'il n'est pas utilisé.
12. Ne jamais opérer l'accessoire sans une bonne visibilité ou éclairage.
13. Gardez l'accessoire éloigné de la chaleur ou des flammes.
14. Ne jamais manipuler le crochet ou le câble du treuil lorsqu'il est tendu. (si applicable)
15. Ne jamais opérer si l'accessoire a été échappé ou endommagé de quelque façon. Réparer si nécessaire

ENTRETIEN ET ENTREPOSAGE:

1. Lorsque vous installez, nettoyez, dégagez, réparez ou inspectez le véhicule et l'accessoire : se stationner sur un sol solide au niveau, débrayer les systèmes d'entraînement, mettre le frein à main, arrêter le moteur, enlever la clé d'ignition et attendez que toutes les pièces rotatives sont arrêtées. Pour les moteurs à essence, débranchez le fil de la ou des bougies et gardez-le éloigné de la ou des bougies afin de prévenir des démarrages accidentels.
2. Vérifiez tous les boulons et composantes à intervalles fréquents pour s'assurer qu'ils soient bien serrés et que l'accessoire soit en mesure de fonctionner sécuritairement.
3. Ne jamais entreposer un accessoire motorisé avec de l'essence dans le réservoir à l'intérieur d'une bâtisse où il y a des sources d'ignition comme des réservoirs d'eau chaude, sècheuses, source de chaleur, etc... Laisser refroidir le moteur avant de l'entreposer à l'intérieur.
4. Toujours se référer au manuel du propriétaire concerné lorsque vous entreposez l'accessoire et le véhicule pour une période prolongée ou indéterminée.
5. Maintenir ou remplacez les décalques de sécurité et d'instructions au besoin.
6. Pour les accessoires hivernaux, faire tourner l'accessoire (si applicable) pendant quelques minutes après déblayé la neige pour prévenir le gel des pièces rotatives.
7. Inspectez le filtre à air (si applicable) du véhicule et de l'accessoire chaque jour. Nettoyez-le ou remplacez-le au besoin. Changez l'huile plus fréquemment lorsque vous travaillez dans des conditions poussiéreuses. Voir le manuel du propriétaire du véhicule et de l'accessoire.
8. Lors du gonflage de pneus, s'assurer de ne pas être devant ou par-dessus le pneu. Si possible utiliser une cage de sécurité

DÉPLACEMENTS:

1. Réviser les instructions de déplacement sécuritaire dans le manuel du véhicule avant tout déplacement ou chargement.
2. Assurez-vous de respecter toutes les lois et règlements en vigueur dans votre région : que ce soit pour les déplacements sur un chemin public ou bien hors chemin public.
3. Assurez-vous que tous les réflecteurs, lumières, emblèmes et autres éléments de signalement requis par les autorités locales sont en place, propre et que ces derniers peuvent être vus clairement par le trafic qui va dans le même sens ainsi que le trafic qui va à contre-sens.
4. Ne jamais avoir l'accessoire en fonction pendant un déplacement.
5. Toujours effectuer vos déplacements à une vitesse sécuritaire.



DÉCALQUES DE SÉCURITÉ



REMPLENER LES DÉCALQUES SI ENDOMMAGÉS.
VOIR LA NOMENCLATURE DES PIÈCES POUR L'EMPLACEMENT DES DÉCALQUES



Décalque #107584



Décalque #105946

Attention : Risque de coincement.

Pour éviter des blessures sérieuses, se tenir loin des pièces mobiles.



Décalque #105128



Décalque #107585



DÉCALQUES DE SÉCURITÉ



REEMPLACER LES DÉCALQUES SI ENDOMMAGÉS.
VOIR LA NOMENCLATURE DES PIÈCES POUR L'EMPLACEMENT DES DÉCALQUES



Décalque #108301
Décalque ne pas marcher.

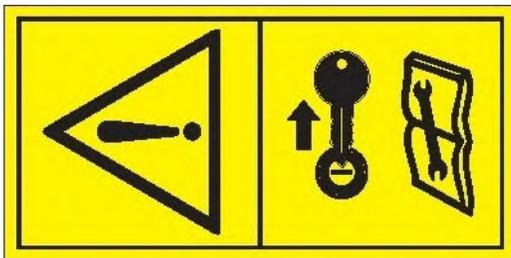

Décalque #108556
Avant de faire l'entretien:
Enlever la clé, localiser, lire et s'assurer de bien comprendre tout le manuel du propriétaire.

IMPORTANT

STALE GAS IS A MAJOR CAUSE OF ENGINE FAILURE

Gas will become stale if you are storing your power equipment for more than 30 days. Stale fuel can cause engine damage from acid and gum deposits forming in the fuel system or carburetor.

Keep gas fresh by using proper fuel stabilizer.

Read and understand your engine manual for all requirements.

UN CARBURANT ÉVENTÉ EST UNE DES CAUSES PRINCIPALES DES BRIS DE MOTEURS

Le carburant s'évente lorsqu'il est stocké plus de 30 jours. Un carburant éventé entraîne des dépôts acides et de résidus de gomme dans le système de carburant ou sur des pièces essentielles du carburateur.

Pour conserver le carburant en bon état, utiliser le stabilisateur de carburant adéquat.

Lire et comprendre le manuel d'utilisation de votre moteur pour toutes les exigences.

108261

Décalque #108261
Recommandations sur le carburant pour éviter des bris de moteur.

ASSEMBLAGE

INSTRUCTIONS D'ASSEMBLAGE

IMPORTANT: SAUF MENTION CONTRAIRE, SERREZ TOUS LES BOULONS SELON LA TABLE DE SPÉCIFICATION DE COUPLE. RÉFÉREZ-VOUS À LA SECTION NOMENCLATURE DES PIÈCES POUR LEUR IDENTIFICATION.

NOTE: Dans ce manuel, le côté droit et le côté gauche sont déterminés en étant assis sur le siège du conducteur.

USAGE PRÉVU

La débroussailleuse 44" est conçue pour nettoyer les zones denses de l'herbe et couper des jeunes arbres sur les prairies et les petites propriétés. Elle n'est pas prévue pour créer une coupe de finition sur les pelouses. La débroussailleuse devrait être remorquée derrière un VTT, voiturette de golf, tracteur ou autre véhicule approuvé à l'aide d'une boule de 2" (50mm). Il n'est pas recommandé pour des vitesses supérieures à 5 mi/h (8km/h).

Enlever toutes les composantes de la boîte de bois, sauf la débroussailleuse assemblée afin de vous aider à l'assemblage



AVERTISSEMENT



CET ACCESSOIRE EST LOURD!

Pour éviter les risques de blessures, **NE JAMAIS** lever l'accessoire manuellement sans aide lors de la manipulation des composantes ou lors de l'assemblage. Utilisez un appareil de relevage approprié et demandez de l'aide. Lorsque l'accessoire est relevé, ne soyez **JAMAIS** sous l'accessoire. Des blessures sérieuses incluant la possibilité de mort pourraient subvenir si l'accessoire tombait subitement.

Toujours porter des chaussures de protection et des gants appropriés lors de la manipulation ou l'utilisation de cet équipement.

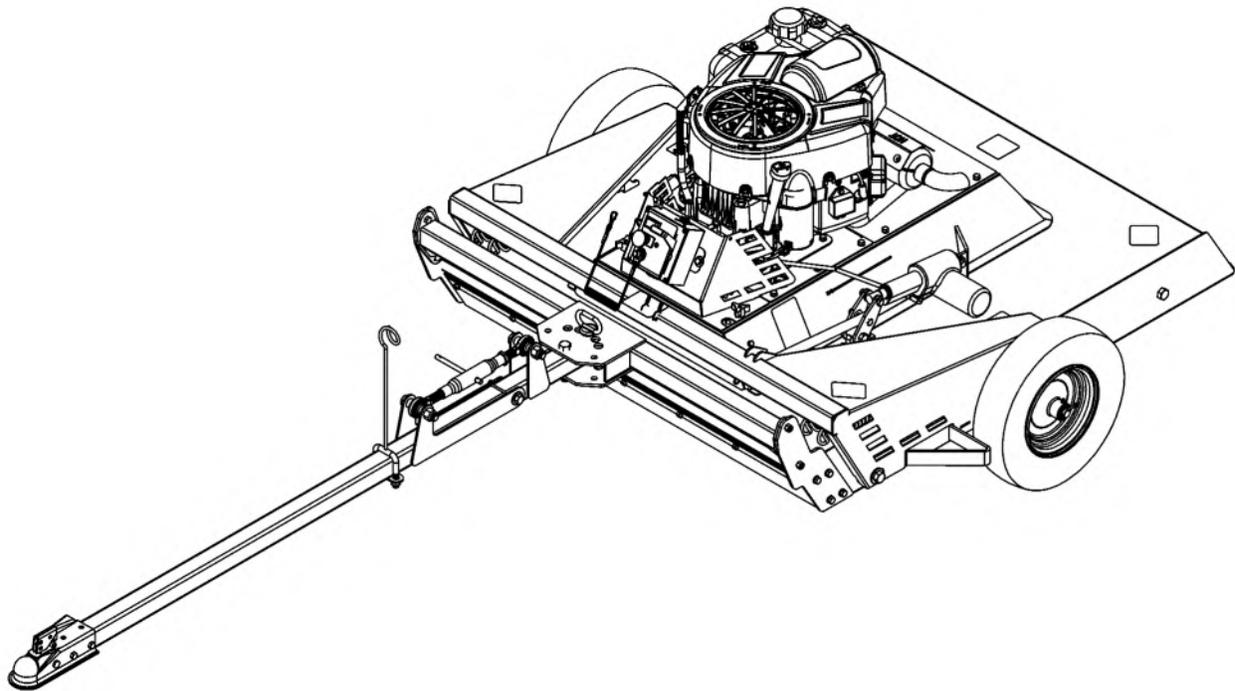

Vue d'ensemble

Outils requis:

Clé à cliquet

Clés : 7/16", 1/2", 9/16", 3/4", 15/16"

Douilles : 7/16", 1/2", 9/16", 3/4", 15/16", 3/8"

Pince



Assurez-vous de toujours de porter l'équipement de sécurité approprié requis (lunettes, coquilles, masque...).

ASSEMBLAGE

ÉTAPE 1 PRÉPARATION DU MOTEUR ET DE LA BATTERIE

Dégager le fil de la ou des bougie(s) et placez-le à un endroit où il ne peut établir une connexion.

Mettre de l'huile dans le moteur. Vérifier le niveau d'huile et ajouter si nécessaire avant de démarrer le moteur. (Voir manuel de l'utilisateur du moteur).

Batterie U-1 doit être achetée localement:

Vérifier la batterie. Si la batterie est mise en service après le « mois et année » de la date mentionnée, elle peut avoir besoin d'être chargée avec un chargeur de batterie 12 volts. Suivre les instructions du fabricant de la batterie ou du chargeur pour recharger cette dernière.

Retirer les boutons (item 1) et le garde assemblé (item 2).

Mettre la batterie (item 3) en place.

Connecter les câbles de batterie à la batterie, en vous assurant de fixer d'abord le fil rouge au pôle positif (item 4) en premier et le fil noir sur la borne négative (item 5) en deuxième.

Remettre le garde assemblé avec les boutons.

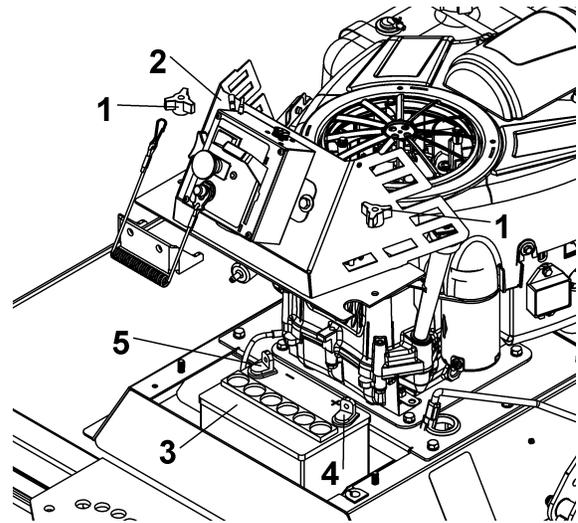

AVERTISSEMENT



POUR PRÉVENIR LES BLESSURES OU DES BRIS:

Il est très important de mettre le capuchon protecteur sur la borne rouge de la batterie.

ÉTAPE 2 ASSEMBLAGE DE LA DÉBROUSAILLEUSE

A) PRÉ-INSTALLATION DES RESSORTS

Visser un écrou hex. 3/8" n.c. (item 1) jusqu'au bout des filets des quatre boulons à œillet (item 2).

Insérer les œillets dans les trous indiqués sur la débrousailleuse assemblée (item 3).

Insérer les rondelles plate 7/16" trou (item 4) et serrer légèrement en place avec quatre écrous hex. 3/8" n.c. (item 5).

S'assurer de positionner les ressorts afin que l'ouverture qui n'est pas dans l'œillet soit orientée vers le haut (item 6).

Insérer les ressorts dans les œillets (item 2) tel qu'illustré. Ne pas serrer maintenant les œillets.

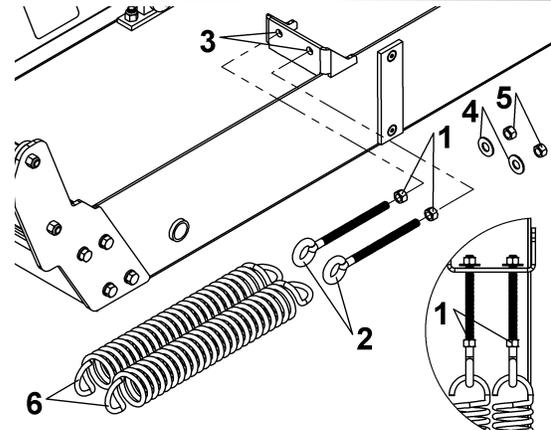

ATTENTION



**RISQUE DE COINCEMENT
POUR PRÉVENIR LES BLESSURES:**

Manipuler avec précaution.

B) INSTALLATION DU SUPPORT D'AXE

Déplacer la débrousailleuse assemblée sur la base de la boîte de bois de manière à avoir accès au trou "A" de par-dessous la débrousailleuse. Au besoin lever le derrière de la débrousailleuse avec un cric et sécuriser avec des chandelles. S'assurer que la débrousailleuse est stable et sécurisée en tout temps pour prévenir les blessures.

Insérer les coussinets (item 1) dans les trous (item A) de chaque côté débrousailleuse assemblée.

Insérer les douilles (item 2) dans le support d'axes (item 4).

Installer le support d'axes (item 3) en utilisant deux boulons hex 5/8" n.c. x 4" (item 4), quatre rondelles plates 11/16" trou (item 5) et deux écrous à garniture de nylon 5/8" n.c. (item 6) tel qu'illustré.

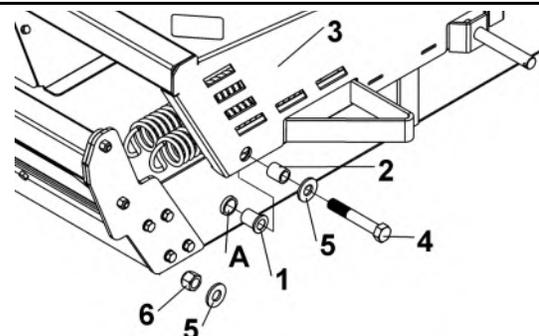

ASSEMBLAGE

C) INSTALLATION DU LIEN DE RELEVAGE

Installer une extrémité du lien de relevage (item 1) sur le levier de relevage (item 2, trou A) de la débroussailleuse avec le boulon hex. 3/8" n.c. x 2 1/4" (item 3), les rondelles (item 4) et un écrou à garniture de nylon 3/8" n.c. (item 5). Mettre les rondelles (item 4) tel qu'illustré pour centrer la tige entre les deux liens de relevage.

Serrer légèrement l'écrou.

Installer la seconde extrémité sur le support d'axes (item 6) en utilisant le trou prévu avec la goupille (item 7) et goupille à ressort 2.5mm (item 8).

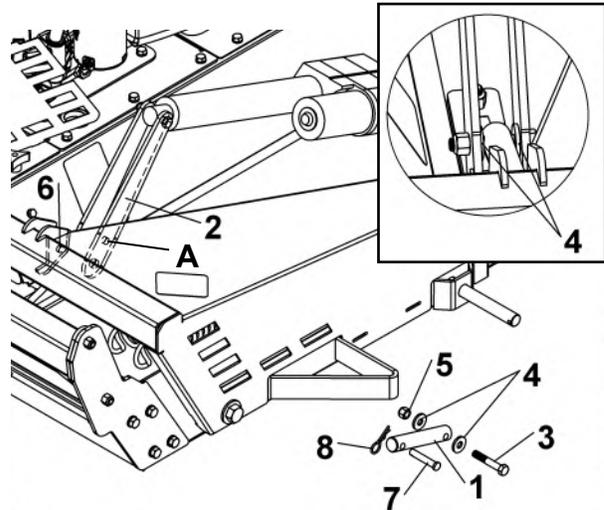

D) INSTALLATION DES RESSORTS

TIP Utiliser un câble ou une attache de nylon pour étirer les ressorts afin de les installer en place sur le support d'axe.

Un à la fois, étirer les quatre ressorts (items 1) pour les installer en place dans les rainures du support d'axes (item 2).

Serrer ensuite les écrous hex. 3/8" n.c. (item 3) des boulons à oeillet (item 4) jusqu'au bout, en utilisant la douille spéciale 9/16" (item 5).

NOTE: Activer le relevage de la débroussailleuse pour mieux positionner le support d'axes.
Pour ce faire, voir section « OPÉRATION »
« FAMILIARISATION AVEC LES CONTRÔLES ».

NOTE: Quand le poids de la débroussailleuse ne repose pas au sol sur ses roues, il est possible que la tension des ressorts rétracte la tige d'un actuateur qui n'a pas encore été utilisé.
Si cela se produit et que c'est contraignant pour serrer les écrous (item 3), serrer ces écrous quand le poids de la débroussailleuse reposera au sol sur ses roues.

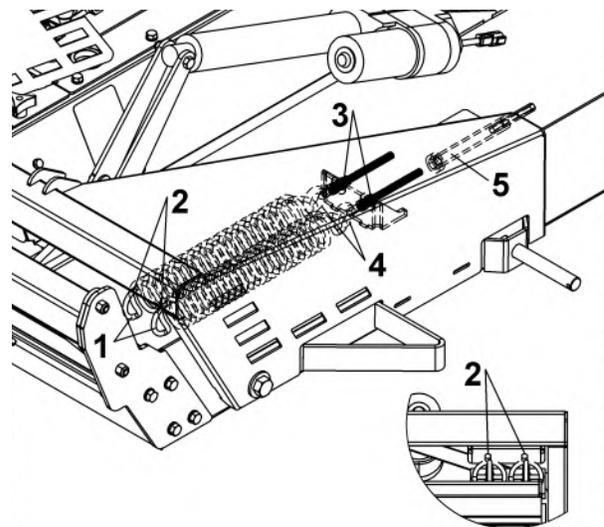

E) INSTALLATION DES ROUES

NOTE: Activer le relevage de la débroussailleuse pour mieux positionner le support d'axes.

Installer les roues assemblées (item 1) sur les support d'axes (item 2) et sécuriser au moyen des goupilles fendues 3/16" x 1-1/2" (item 3).

TIP: Une fois les roues installées, activer le relevage pour lever la débroussailleuse et dégager la base de bois plus aisément.

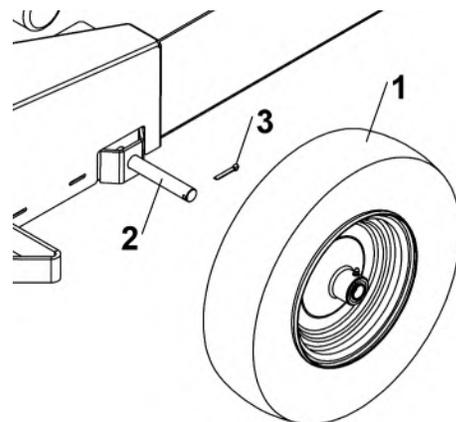

ASSEMBLAGE

F) ASSEMBLAGE DE LA BARRE D'ATTACHE

1) Installer l'attache (item 1) sur la barre d'attache intermédiaire (item 2) avec deux boulons hex. 3/8" n.c. x 3" (item 3) et deux écrous à garniture de nylon 3/8" n.c. (item 4).

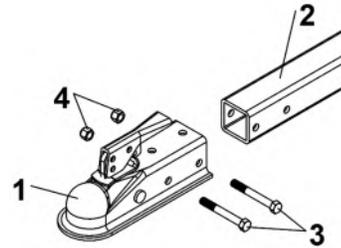

2) Installer la barre d'attache arrière (item 1) sur la barre d'attache intermédiaire (item 2) avec un boulon hex. 1/2" n.c. x 3 1/2" (item 3), deux rondelles plates 1/2" trou (item 4), la douille (item 5), et un écrou à garniture de nylon 1/2" n.c. (item 6). Ne pas trop serrer pour permettre à la barre d'attache de pivoter.

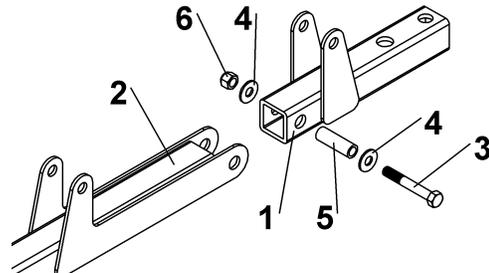

ATTENTION



**RISQUE DE COINCEMENT
POUR PRÉVENIR LES BLESSURES:**
Manipuler avec précaution.

3) Tel qu'illustré, installer le lien supérieur (item 1) sur les barres d'attache (item A) avec les deux boulons hex 5/8" n.c. x 3 1/2" (item 2), les quatre douilles (item 3) écrou à garniture de nylon 5/8" n.c. (item 4).

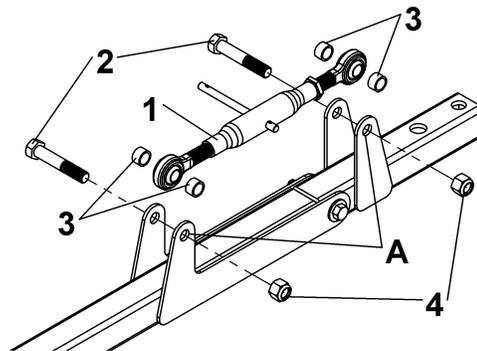

4) Ajuster le lien supérieur (item 1) à 13 1/2 po centre en centre pour obtenir une barre d'attache (item 2) horizontale.

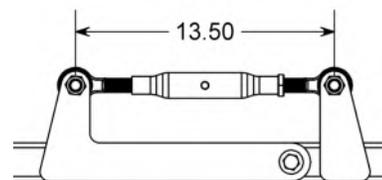

5) Installer support de câble (item 1) sur la barre d'attache intermédiaire (item A) avec la plaque pour boulon en U (item 2) et deux écrous à garniture de nylon 1/2" n.c. (item 3).

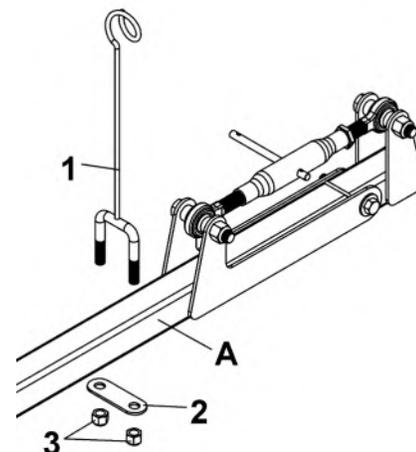

NOTE: Positionner le support de câbles près du lien supérieur.

Il sera possible de réajuster ce positionnement pour éviter les interférences possibles avec câbles de contrôles durant les déplacements avec le véhicule de remorquage.

ASSEMBLAGE

G) INSTALLATION DE LA BARRE D'ATTACHE

Insérer la douille (item 1) dans le trou (item 2) prévu à cet effet de la barre d'attache assemblée.

En alignant les trous tel qu'illustré, installer la barre d'attache assemblée avec la douille sur la débrousailleuse assemblée (item 3) à l'aide d'un boulon hex 5/8" n.c. x 3 1/2" (item 4) et un écrou à garniture de nylon 5/8" n.c. (item 5).

Finalement, sécuriser l'orientation de la barre d'attache à l'aide de la goupille avec goupille à ressort 4mm (item 6).

Voir section « AJUSTEMENTS » définir l'orientation requise selon l'application.

Reconnectez le ou les câble(s) de ou des bougie(s).

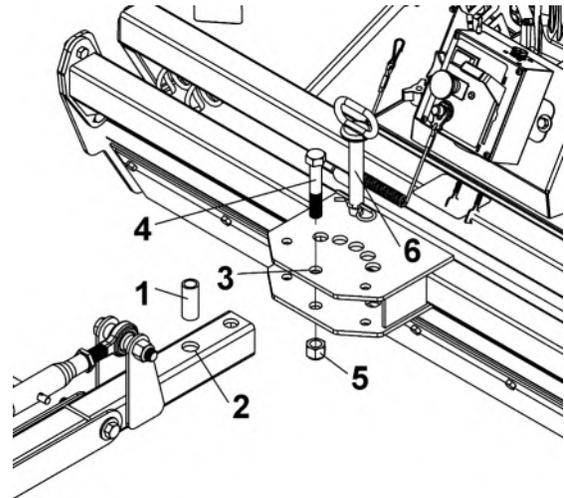

ÉTAPE 3 INSTALLATION SUR LE VÉHICULE

UNE BOULE DE 2"(50mm) EST REQUISE SUR LE VÉHICULE DE REMORQUAGE

Reculer le véhicule jusqu'à la position désirée de remorquage.

Installer l'attache (item 1) de l'accessoire sur la boule d'attelage du véhicule et sécuriser avec la goupille à ressort.

NOTE: Le bon ajustement permettra la poignée d'être relâchée avec une pression modérée appliquée sur la poignée.

Pour ouvrir: tirer sur la poignée de l'attache (item 1) et tourner vers l'avant. Placer l'attache sur la boule.

Lorsque la boule est complètement insérée dans la cavité de l'attache, tourner la poignée vers l'arrière jusqu'à ce que la poignée soit barrée en place.

Toujours vérifier le serrage avant d'utiliser l'attache de remorquage. S'assurer que la poignée de l'attache est en position barrée.

Barrer la poignée en position avec la boule dans la cavité de l'attache. Serrer l'écrou de serrage (item 2) contre le ressort de tension afin que l'attache soit serrée sur la boule.

	ATTENTION	
POUR PRÉVENIR LES BLESSURES: Toujours s'assurer que la boule est complètement insérée dans la cavité de l'attache et que la mâchoire inférieure est fermée sécuritairement autour de la boule. Toujours s'assurer que la poignée de l'attache est en position barrée. Toujours vérifier avant l'usage si l'attache ou la boule de remorquage sont endommagées; les remplacer en cas de besoin.		

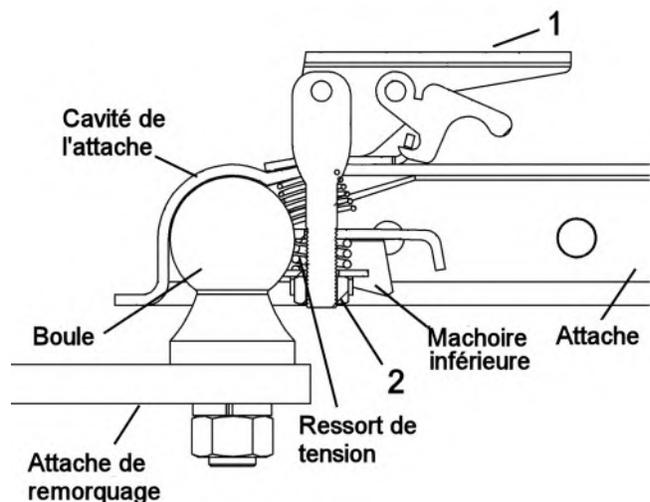

ASSEMBLAGE

ÉTAPE 4 INSTALLATION DE LA BOÎTE DE CONTRÔLE.

1) Retirer la boîte de contrôle (item 1) du garde (item 2) en dévissant le bouton (item 3).
TIP: Le bouton peut rester en place sur le garde. Une fois la boîte de contrôle retirée, s'assurer de resserrer le bouton pour éviter de le perdre avec les vibrations qui auront lieu en opérant cet accessoire.

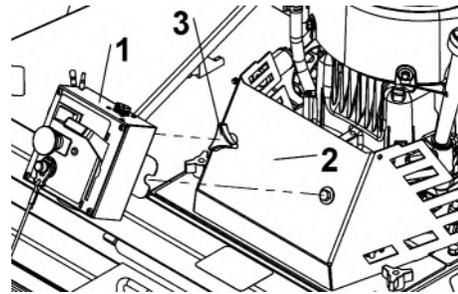

2) Installer l'anneau d'étanchéité (item 1) sur le support de la boîte (item 2) à l'aide d'un boulon hex. 5/16" n.c. x 3/4" (item 3), d'une rondelle plate 3/8" trou (item 4) et d'un écrou à garniture de nylon 5/16" n.c. (item 5).
Ne pas trop serrer l'anneau d'étanchéité.
Utiliser la rainure (item A) de la boîte de contrôle pour éviter de trop serrer et s'assurer qu'elle s'y insère aisément.

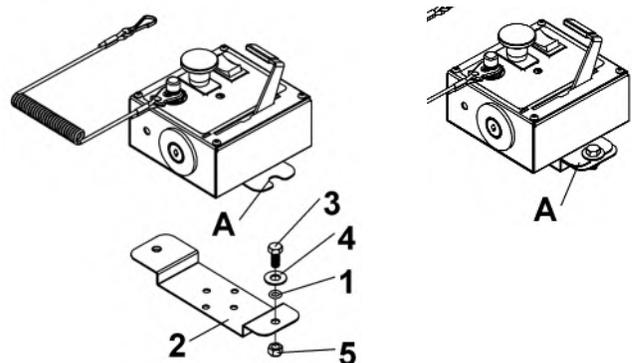

3) Choisir l'option A ou B pour fixer le support de la boîte de contrôle (item 1).

NOTE: Afin d'éviter les bris dus à l'accumulation d'eau, s'assurer de positionner la boîte de contrôle à l'horizontale.

Option A

Utiliser deux boulons à tête hexagonale 1/4" x 1 1/2" (item 2), deux espaceurs (item 3) et deux écrous à bride 1/4" (item 4) afin de fixer le support de la boîte de contrôle aux fixations du support (item 5).

NOTE: Choisir la bonne combinaison de trous sur le support de la boîte de contrôle afin de pouvoir orienter le devant de la boîte de contrôle vers le poste de conduite du véhicule. (voir le diagramme dans la section opération pour définir le sens de la boîte de contrôle). De plus, s'assurer d'avoir un accès en tout temps aux contrôles de l'équipement pour opérer l'équipement en toute sécurité.

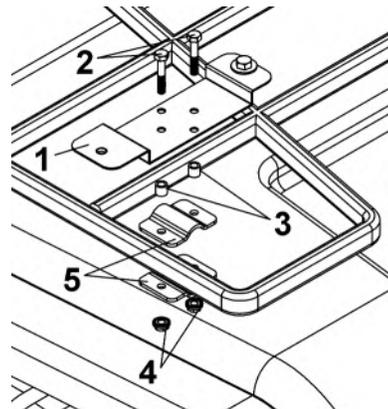

Option B

Percer deux trous distancés de 1 9/16" sur le véhicule. Fixer le support de la boîte de contrôle à l'aide de deux boulons 1/4" x 1/2" (item 6) et de deux écrous à bride 1/4".

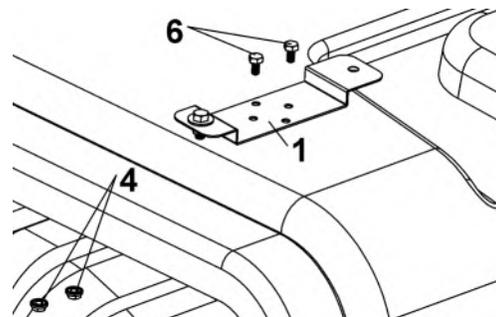

ASSEMBLAGE

INSTALLER LA BOÎTE DE CONTRÔLE DANS SON SUPPORT.

Insérer la boîte de contrôle (item 1) dans son support (item 2).

Sécuriser en place en serrant le bouton (item 3).

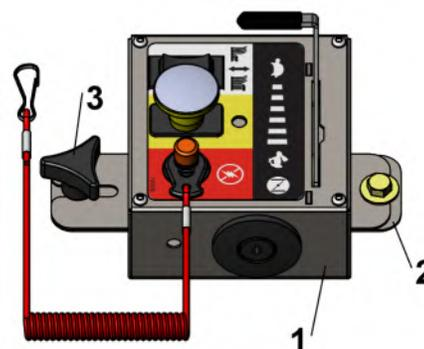

SÉCURISER LES CÂBLES.

Glisser les câbles (item 1) dans l'ouverture du support de câble (item 2).

IMPORTANT : Faire attention pour bien sécuriser les câbles afin d'éviter tout bris dû à un contact avec le véhicule, l'équipement lui-même (notamment l'échappement du moteur) ou bien tout autre objet qui pourrait se retrouver dans la zone où se trouve ces câbles.

Bien attacher le câble électrique et le câble de contrôle du moteur sur l'équipement et sur le véhicule. Au besoin, utiliser des attaches câble.

Ne pas oublier: la boîte de contrôle doit se détacher aisément du véhicule.

En cas de besoin, réajuster la position du support de câbles (item 2) pour éviter les interférences possibles avec les câbles de contrôles durant les déplacements avec le véhicule de remorquage.

IMPORTANT: Avant d'opérer cet accessoire, procéder aux ajustements requis indiqués dans la section « Ajustements ».

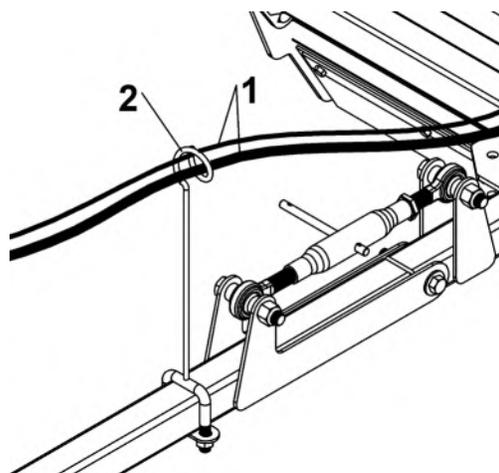

OPÉRATION

RESPONSABILITÉ DE L'OPÉRATEUR

Prévention des accidents et le contrôle des risques dépendent de la prise de conscience, préoccupation, prudence et bonne formation impliqués dans l'opération, le transport, l'entreposage et l'entretien de l'accessoire rotatif. Par conséquent, il est absolument essentiel que personne n'opère l'accessoire rotative sans d'abord avoir lu, entièrement compris et soit devenu totalement familier avec le manuel.

INFORMATIONS DE SÉCURITÉ

PORTEZ VOS LUNETTES DE SÉCURITÉ



PRÉVOIR EST MIEUX QUE NE PLUS VOIR



Assurez-vous de toujours de porter l'équipement de sécurité approprié requis (lunettes, coquilles, masque...).

L'opération d'une tondeuse peut produire la projection d'objets étrangers qui pourraient atteindre les yeux, ce qui entraînerait des lésions oculaires graves.

Portez toujours des lunettes de sécurité certifiées avant de démarrer ou d'utiliser tout équipement de coupe. Le fonctionnement de n'importe quel tondeuse produit des ondes sonores qui sont dommageables à l'oreille humaine. Une protection auditive est recommandée.

DANGER

Des accidents tragiques peuvent survenir si l'opérateur n'est pas attentif à la présence d'enfants. Les enfants sont souvent attirés par les équipements de tonte. **Ne supposez jamais que les enfants resteront à l'endroit où vous les avez vus la dernière fois.**

DANGER

Avant de commencer à travailler: s'asseoir sur le siège du conducteur et s'assurer de toujours attacher sur vous le cordon de l'interrupteur d'urgence qui est relié à la boîte de contrôle.
NE JAMAIS OPÉRER SANS CE CORDON EN PLACE.

DANGER

POUR PRÉVENIR LES BLESSURES:
Ne jamais mettre les mains ou les pieds sous le plateau ou tenter de faire des ajustements à l'accessoire en fonction **avec l'embrayage engagé.** Les couteaux tournant à grande vitesse ne peuvent être vus et sont situés près du châssis du plateau. Les extrémités du corps peuvent être coupées instantanément.

DANGER

POUR PRÉVENIR LES BLESSURES:
Ne pas utiliser l'accessoire comme un ventilateur. Les lames de coupe n'ont pas été conçues pour cet usage. Utiliser l'accessoire en tant que ventilateur pourrait entraîner des blessures ou même la mort.

DANGER

POUR PRÉVENIR LES BLESSURES:
Garder les autres éloignés pendant que l'accessoire est en opération. Elle peut éjecter des objets à grande vitesse. Alors, l'utilisation de **protections** avant et arrière de sécurité est fortement recommandée lors de la coupe le long des autoroutes et dans les zones où les gens peuvent être présents. Arrêter la rotation de la lame si un spectateur se trouve à l'intérieur de **300 pieds.**

DANGER

POUR PRÉVENIR LES BLESSURES:
Ne laissez **jamais** des **passagers** incluant des enfants sur le véhicule ou l'accessoire. Ils peuvent tomber et se faire passer dessus causant des blessures graves ou même mortelles.

DANGER

POUR PRÉVENIR LES BLESSURES:
Ne pas utiliser et/ou voyager à travers les **pentés abruptes** où un véhicule peut se renverser résultant des blessures graves, voire mortelles. Consulter le manuel du véhicule afin de vérifier le degré des pentes acceptables où le véhicule peut voyager. Ne jamais opérer dans une pente de plus de **15 degrés MAX.**

DANGER

POUR PRÉVENIR LES BLESSURES:
Tous les **gardes** et les **protections** doivent être **installés et en bon état** en tout temps au cours de l'opération de coupe.

OPÉRATION

FAMILIARISATION AVEC LES CONTRÔLES



AVERTISSEMENT



Lisez le manuel de l'opérateur du V.T.T. attentivement. Familiarisez-vous avec les contrôles et la façon de bien utiliser l'accessoire. Sachez comment arrêter l'accessoire et les contrôles rapidement.



AVERTISSEMENT



POUR PRÉVENIR LES BLESSURES:
Toujours désembrayer, serrez le frein à main, arrêtez le véhicule, enlevez la clé, et attendre que toutes les pièces mobiles soient arrêtées avant de descendre du véhicule.

Item 1: Commutateur d'ignition

À l'aide de la clef: permet de démarrer le moteur ou bien de mettre la clef sur le mode 'accessoire' qui rend possible l'activation des contrôles sans démarrer le moteur. La lumière (item 7) s'allume lorsque la clef est sur accessoire ou démarrage.

Toujours enlever la clef lorsque l'équipement est laissé sans surveillance

Item 2: Bras d'accélérateur

Pousser vers l'avant pour augmenter la vitesse du moteur, aller au fond complètement pour la fonction de démarrage.

Item 3: Interrupteur d'urgence

Pousser permet l'arrêt rapide de l'équipement

Item 4: Cordon de sécurité

Relie l'opérateur à la boîte de contrôle. Si l'opérateur quitte son poste sans arrêter l'équipement, la machine s'arrêtera. (le câble se déconnecte de l'arrêt d'urgence).

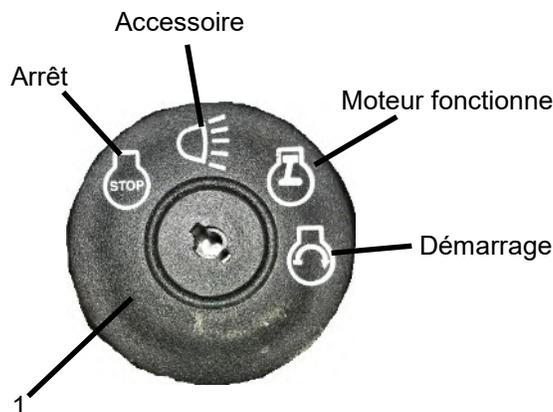
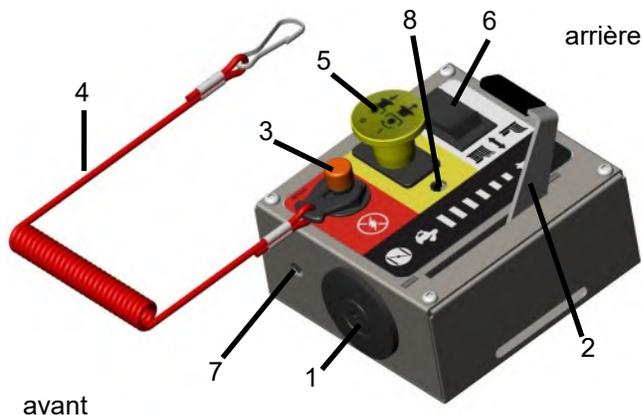

AVERTISSEMENT



POUR PRÉVENIR LES BLESSURES:

Il est possible que le cordon soit trop long selon la position de la boîte de contrôle sur le véhicule et la manière dont le cordon est installé sur l'opérateur. **C'est la responsabilité de l'opérateur** de s'assurer que ce cordon soit installé sécuritairement de manière à se déconnecter dès que l'opérateur quitte son poste de conduite d'une direction ou de l'autre. **Si requis:** raccourcir le cordon de manière sécuritaire tout en conservant la résistance d'origine du cordon.

Item 5: Commutateur d'embrayage

Tirer pour embrayer, pousser pour désembrayer. La lumière (item 8) s'allume quand l'équipement est engagé.

Item 6: Interrupteur d'ajustement de la hauteur

Permet d'ajuster la hauteur de coupe.

OPERATION

AVANT D'OPERER SUR LE TERRAIN

INSPECTER LE VEHICULE

L'équipement de sécurité du véhicule est en place et en bon état. Le véhicule est à l'ordre et respecte l'entretien requis indiqué dans le manuel de l'opérateur du véhicule.

PREPARER LE MOTEUR

Voir les recommandations du fabricant du moteur pour le type et la quantité d'huile et de carburant utilisé.

Assurez-vous de mettre le frein de stationnement du véhicule de remorquage, la tondeuse au niveau et que les lames soient désengagées.

Le moteur doit être au niveau pour vérifier et remplir d'huile avec précision. Ne remplissez pas trop.

⇒ **Vérifier le ou les fil(s) de ou des bougie (s), huile et carburant.**

⇒ Vérifier toutes les connexions électriques pour vous assurer qu'il n'y ait aucune accumulation de débris.

Opérer le moteur selon les instructions du manuel du moteur.

AJUSTER LA DÉBROUSAILLEUSE

Avant d'opérer, voir section AJUSTEMENTS pour procéder aux ajustements requis selon l'usage désiré.

AJUSTER LA PRESSION DES PNEUS

Vérifier et régler la pression des pneus à la pression recommandée indiquée sur le pneu de l'accessoire.

La pression des pneus doit être égale des deux côtés.

INSPECTER L'ACCESSOIRE:

Faire les inspections suivantes avec l'accessoire attaché au véhicule.

S'assurer qu'il est débrayé, et que toutes les composantes mobiles soient complètement arrêtées.

Stationnez le véhicule et l'accessoire sur une surface plane et asseoir l'accessoire sur des supports solides:

• Assurez-vous qu'il n'y a rien sous l'accessoire qui ne devrait pas s'y trouver.

⇒ Outils, blocs, main, pieds, etc...?

• Vérifier et enlever les objets étrangers autour des lames.

• Vérifier si les lames sont ébréchées, pliées, cassées ou usées.

⇒ Remplacer ou affûter les lames selon les besoins. Voir "Entretien des lames".

• Retirer les supports sous l'accessoire avant d'opérer. S'assurer que les ressorts sont bien installés conformément à la section "INSTALLATION DES RESORTS".

INSPECTER LE TERRAIN

S'assurer que le terrain correspond à l'usage prévu et qu'il est sécuritaire de s'y aventurer.

Ne pas couper lors de conditions humides/ou de pluie. Laisser sécher l'herbe mouillée. L'herbe mouillée va s'agglutiner et se recueillir sous le plateau de la débroussailleuse créant une mauvaise éjection, une usure prématurée. Plus de puissance sera également requise.



AVERTISSEMENT



POUR PRÉVENIR LES BLESSURES:

Dégager la zone à couper des débris et autres objets amovibles imprévus avant de couper. Marquer les dangers potentiels qui ne peuvent être éliminés comme les souches d'arbres, poteaux, roches, trous et dénivellations avec un drapeau visible.



AVERTISSEMENT



POUR PRÉVENIR LES BLESSURES:

Ne pas utiliser l'accessoire si la quincaillerie est desserrée. Des pièces de quincaillerie desserrées peuvent entraîner des bris causant des blessures graves ou même mortelles.



AVERTISSEMENT



Des lames desserrées peuvent facilement percer une plaque en acier de 1/4".

Des lames desserrées peuvent également être projetées jusqu'à 300 pieds.

POUR PRÉVENIR DES BLESSURES SÉRIEUSES, OU MÊME LA MORT AINSI QUE DES BRIS:

Périodiquement (et après une journée complète) désembrayer, arrêtez le moteur et le véhicule, enlevez les clés, et :

- Vérifiez si des objets étrangers sont enroulés autour de l'arbre du rotor.
- Soulevez et bloquez l'accessoire avant d'enlever les objets.
- Inspectez fréquemment l'accessoire pour tout signe d'usure ou des boulons desserrés (spécialement les boulons pour les lames et le saute obstacle).
- Serrez tel qu'indiqué dans le tableau de spécifications de couple et selon les couples spécifiques suivants:
- Assurez-vous que tous les gardes sont en place en tout temps.



PRÉCAUTION



POUR PRÉVENIR LES BLESSURES ET LES BRIS:

Ne dépassez pas la capacité de coupe mentionnée (voir la section « USAGE PRÉVU »).



AVERTISSEMENT



POUR PRÉVENIR LES BLESSURES:

N'utilisez pas l'accessoire pour soulever ou transporter des objets; ni pour tirer des poteaux de clôture, des souches ou d'autres objets; ni pour remorquer d'autre équipement. Ceci peut endommager l'accessoire, causer des blessures graves ou même la mort.

OPÉRATION

DÉMARRAGE, INSPECTIONS DE DÉPART ET POLISSAGE



AVERTISSEMENT



POUR PRÉVENIR LES BLESSURES:

Démarrer le **moteur**, embrayer et débrayer l'**embrayage** pour s'assurer qu'il fonctionne bien. Vérifier le fonctionnement du **bouton d'interrupteur d'urgence**. Toujours s'assurer que **tous les contrôles** de l'accessoire sont **fonctionnels** avant d'utiliser l'accessoire.



AVERTISSEMENT



POUR PRÉVENIR LES BLESSURES:

Désembrayer immédiatement si des vibrations persistent après quelques évolutions durant le démarrage et à tout moment par la suite. Attendez que les composantes en mouvement s'arrêtent complètement avant de descendre du véhicule pour vérifier les causes probables. Faire les réparations nécessaires et ajustements avant de continuer.

DEMARRAGE DU MOTEUR:

Avant de commencer à travailler: s'asseoir sur le siège du conducteur et s'assurer de toujours **attacher sur vous le cordon de l'interrupteur d'urgence** qui est relié à la boîte de contrôle.

NOTE: Ne pas tenter de démarrer le moteur avec le **commutateur d'embrayage** en position «ENGAGÉE ».

À l'aide de la boîte de contrôle, effectuer les opérations suivantes :

- Positionner le levier de la boîte de contrôle sur «DEMARRAGE ».
- Tourner la clé sur la position « ACCESSOIRE », puis sur « DÉMARRAGE ».
- Positionner ensuite le levier du moteur à son régime minimum.
- Laisser le moteur tourner au neutre quelques instants avant d'engager les lames.

ENGAGEMENT ET DÉSENGAGEMENT DES LAMES

Les inspections suivantes sont faites en embrayant l'accessoire pour vérifier s'il y a des vibrations.

Les lames de coupe peuvent se bloquer l'un contre l'autre pendant le démarrage et l'arrêt.

Suivre les instructions "Engagement et désengagement de lame" ci-dessous aidera à éliminer le blocage.

ENGAGEMENT DES LAMES

A) Positionner le levier du moteur à son **régime minimum**.

B) Embrayer à bas régime en tirant sur le **commutateur d'embrayage**.

NOTE: Les vibrations initiales lors du démarrage sont normales et devraient arrêter après quelques rotations.

C) Une fois les vibrations initiales atténuées, augmenter lentement le régime du moteur.

IMPORTANT: À son plein régime, s'assurer que l'accessoire ne vibre pas excessivement pendant au moins 3 secondes.

DÉSENGAGEMENT DES LAMES

A) Lentement diminuer le régime du moteur jusqu'à ce que le **régime du moteur minimum** soit atteint .

B) Pousser sur le **commutateur d'embrayage** pour désengager les lames.

C) Engager le frein de stationnement du véhicule, arrêter le moteur et retirer la clé de l'interrupteur. Rester sur le véhicule jusqu'à ce que les lames soient complètement arrêtées.

IMPORTANT :

Si les vibrations excessives persistent après 3 secondes à plein régime, **désengager immédiatement**, arrêter le moteur et retirer la clé de l'interrupteur.

⇒ Vérifier ensuite les lames s'il y a une situation de blocage Soulever et bloquer le plateau vers le haut solidement avant de travailler sous l'accessoire. Débloquer les lames, enlever les blocs de support et répéter les instructions «Engagement de la Lame».

POLISSAGE DE L'EMBRAYAGE ÉLECTRIQUE

Le polissage de l'embrayage doit être réalisé avant la première utilisation et après chaque période d'inactivité prolongé. Le polissage de l'embrayage permet de s'assurer de son bon fonctionnement et permet d'éviter des bris.

1. S'assurer qu'il n'y a rien qui bloque la rotation et démarrer le moteur.
2. Engager l'embrayage électrique.
3. Dégager l'embrayage et attendre que les composantes arrêtent de tourner.
4. Répéter cette procédure (étapes 2 et 3) 10 fois par intervalle de 30 secondes pour éviter de surchauffer l'embrayage et ainsi de l'endommager.

OPÉRATION

RODER LA COURROIE ET OPÉRER SUR LE TERRAIN

RODAGE DE LA COURROIE:

- Appliquer les freins du véhicule et bloquer les roues.
- En laissant le moteur fonctionner à bas régime, embrayer lentement les lames.
- Dans un environnement sécuritaire, (c'est-à-dire sans enfants et animaux) laisser les lames tourner et le moteur tourner pendant 5 minutes afin de roder la courroie pour une durée de vie plus longue.
- Arrêter la débroussailleuse.

ARRET DU MOTEUR

- Assurez-vous que le frein du véhicule de remorquage est appliqué.
- Désarmer les lames de coupe.
- Réduire la vitesse du moteur au neutre et laisser tourner quelques instants pour refroidir.
- Tourner la clé à position "OFF"

DEBUTER LA COUPE

- Ajuster la hauteur de la coupe à l'aide du bouton d'ajustement sur la boîte de contrôle.
- Vérifier la fixation de la débroussailleuse au véhicule.
- Toujours en suivant les instructions de démarrage du moteur des pages précédentes, démarrer le moteur de la débroussailleuse.
- Embrayer les lames de la débroussailleuse en suivant les instructions de la page précédente.
- Commencer à tondre à une vitesse de déplacement lente.

IMPORTANT PENDANT L'OPERATION

Ne pas utiliser l'équipement en marche arrière. Cet accessoire est équipé de lames oscillantes libres qui réduisent les charges de choc lorsqu'elles frappent des obstacles. Toutefois, il est préférable d'éviter de frapper les obstacles afin de prolonger la durée de vie de l'accessoire et des lames.

Périodiquement, désembrayer, arrêter le moteur de l'accessoire et le véhicule, enlever la clé & vérifier si des objets sont enroulés autour d'axe de la lame. Relever et bloquer l'accessoire avant d'enlever les objets.

Vérifier fréquemment l'accessoire s'il y a des écrous et des boulons desserrés. Serrer la quincaillerie desserrée tel qu'indiqué dans le tableau de spécifications de couple.

ARRET DE LA SESSION DE COUPE:

- Amener le véhicule de remorquage à un arrêt complet, appliquer le frein de stationnement et désembrayer lames.
- Tournez clé sur la position «OFF».
- N'oubliez pas d'enlever les clés pour éviter un départ accidentel ou une utilisation irresponsable.

TRANSPORTER LA DÉBROUSSAILLEUSE:

- Arrêter la débroussailleuse.
- Lever le plateau de la débroussailleuse au maximum.
- Voir section "DÉPLACEMENT" pour transporter la débroussailleuse de manière sécuritaire.

PRATIQUES DE COUPES SUGGÉRÉES:

Maintenir le moteur à un bon régime.

- Un régime **trop faible** causera une mauvaise coupe inégale et fera pivoter les lames vers l'arrière trop facilement.
- Un **bon régime** assurera les meilleures performances de coupe et l'éjection maximal du matériel
- Un régime **trop élevé** accélère les vibrations, l'usure et augmente les contraintes qui risque d'endommager plus rapidement les composantes du groupe motopropulseur.

Après les premier 50 pi de coupe:

- Arrêter de travailler et désembrayer l'accessoire.
- Vérifier la hauteur de coupe et le niveau de l'accessoire pour s'assurer qu'ils sont correctement réglés.

Vitesse de déplacement optimal :

- Cela dépend de la densité des matériaux coupés et du terrain.
- La débroussailleuse devrait être démarrée lorsque le véhicule de remorquage est en petite vitesse et être augmentée seulement lorsque les conditions de tonte sécuritaires le permettent. **La vitesse de coupe ne doit pas dépasser 5 mi/h (8km/h).**
- La vitesse optimale varie de **2 to 5 mph** (3 à 8km/h) pour s'assurer d'avoir une bonne coupe.

Les conditions de coupe et les types d'herbe ou broussailles varieront d'un endroit à l'autre. Vous pourriez constater qu'en zones de végétation dense, les roues pourraient écraser l'herbe vers le bas qui ne serait pas fauché efficacement. Dans ce cas vous pouvez tondre la zone deux fois. Une fois avec le couteau soulevé et la deuxième coupe à la hauteur désirée. La deuxième coupe devrait être à angle droit par rapport au précédent pour de meilleurs résultats.

Réduire la vitesse de déplacement aidera à couper la repousse dense. Cela donne aux lames le temps nécessaire pour faire sa première coupe et retrouver l'élan pour continuer à couper et puis d'éjecter correctement les débris. Le moteur risque de caler si vous fauchez trop vite!

N'essayez pas de couper les zones où le véhicule de remorquage ne peut se manœuvrer et/ou sur des pentes où vous n'êtes pas à l'aise.

AJUSTEMENTS



AVERTISSEMENT



ARRETER LE MOTEUR PUIS DÉCONNECTEZ LE FIL DE LA OU DES BOUGIE(S) AVANT D'EFFECTUER UN RÉGLAGE DE LA TONDEUSE.

AJUSTEMENT DE L'AVANT À L'ARRIERE:

Pour un meilleur résultat de coupe, le plateau de la débrousailleuse doit être parallèle au sol. Pour vérifier l'ajustement parallèle, mesurez la distance entre le bord inférieur du plateau à l'avant et l'arrière du plateau. Cet ajustement devrait être fait de préférence lorsque le véhicule de remorquage et la débrousailleuse sont attachés ensemble.

Au besoin, ajuster le niveau de la débrousailleuse en tournant vis d'ajustement du lien supérieur (item 1).

AJUSTEMENT DE HAUTEUR DE LA COUPE:

Il y a environ 4" de réglage pour la hauteur.

Ajuster la hauteur de la coupe avec le bouton de contrôle situé sur la boîte de contrôle.

Les zones denses devraient être coupé deux passages.

DÉCALAGE DE L'ATTELAGE DE REMORQUAGE:

Si requis, décaler la débrousailleuse vers le côté opposé de la décharge du véhicule de remorquage. Cela empêche le véhicule de remorquage de tirer l'herbe dans le moteur de la débrousailleuse.

Si le véhicule de remorquage est équipé d'une tondeuse à montage ventral, il est recommandé de chevaucher la coupe d'environ 6". Cela peut varier selon les terrains à tondre, obstacles, et/ou véhicule de remorquage.
Gardez toujours la sécurité comme première priorité.

Toujours garder la tondeuse du véhicule de remorquage plus haute que la débrousailleuse.

Pour décaler:

Retirer la goupille avec goupille à ressort 4mm (item 1).

Anguler la barre d'attache (item 2) vis-à-vis le trou approprié. Verrouiller l'angle en réinstallant la goupille avec goupille à ressort 4mm dans le trou désiré.

⇒ Vérifier que la **barre d'attache** de l'accessoire ne vienne jamais **en contact avec les roues** du véhicule.

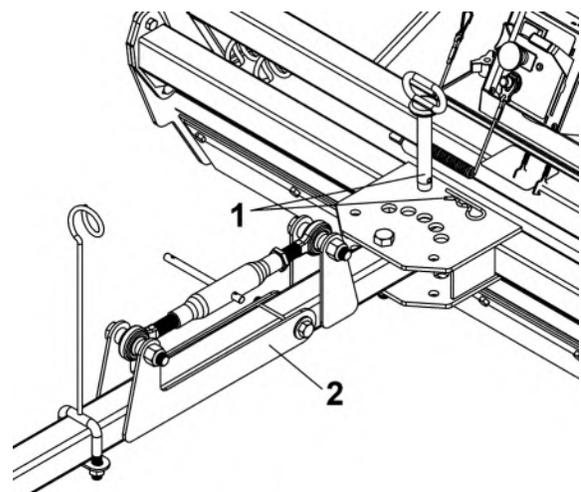
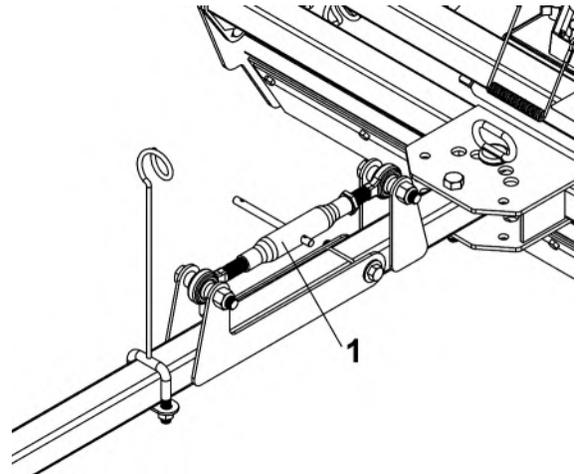

ENTRETIEN

TOUJOURS PRATIQUER UNE UTILISATION ET ENTRETIEN SECURITAIRES:

Un entretien adéquat et un bon ajustement est la clé de la longévité de votre équipement. L'inspection minutieuse et systématique peut éviter des réparations, un entretien ou temps d'arrêt coûteux.

Ne jamais permettre à du personnel non entraîné de faire l'entretien sur l'équipement.

Toujours comprendre les procédures avant d'effectuer des travaux.

Utiliser le matériel et les outils appropriés.

Utiliser un cric pour supporter l'équipement lorsque nécessaire.

Vérifier tous les boulons après avoir utilisé l'appareil pendant plusieurs heures pour s'assurer qu'ils sont serrés.

Vérifier s'il y a des dommages aux structures de protections tels que les gardes et remplacer les pièces endommagées au besoin.

Remplacer tous les décalques de sécurité usés, endommagés ou illisibles.

Ne pas modifier l'accessoire d'une façon qui va nuire à ses performances.

Se référer au manuel du propriétaire du moteur et du véhicule pour des informations supplémentaires.



Assurez-vous de toujours de porter l'équipement de sécurité approprié requis (lunettes, masque,...).

ENTRETIEN DU MOTEUR

Entretien le moteur selon les instructions dans le manuel du propriétaire du moteur.

ENTRETIEN DE L'ACCESSOIRE

Vérifier les boulons de montage fréquemment afin de prévenir une réparation coûteuse.

S'assurer que l'équipement est en condition pour travailler sécuritairement.

AVANT CHAQUE SAISON:

Une nouvelle bougie et filtre à air propre assurent un mélange approprié de combustible et d'air qui aident votre moteur à mieux fonctionner et durer plus longtemps.

- Remplacer la bougie.
- Nettoyer ou remplacer le filtre à air.
- Vérifier les lames et la courroie pour valider s'il y a des traces d'usure. Au besoin, les remplacer.

AVANT CHAQUE UTILISATION:

- Vérifier le niveau d'huile moteur. Faire cela deux fois pour assurer une lecture précise.
- Vérifier l'état du filtre à air et nettoyer ou remplacer si nécessaire.
- Vérifier le fonctionnement des lames.
- Vérifier s'il y a des fixations desserrées. Si oui, les resserrer.
- **Vérifier et régler la pression des pneus** de l'accessoire. Ne pas dépasser la pression max indiquée sur le pneu. La pression des pneus doit être égale des deux côtés

ENTRETIEN JOURNALIER

- Assurez-vous que tous les écrous et boulons sont bien serrés et que les goupilles et les ressorts de retenue sont sécurisés.
- Garder les lames aiguisées.
- Observer toutes les précautions de sécurité.



DANGER



Avant toute manipulation d'entretien, de montage ou de démontage de l'accessoire, toujours :

- Débrayer l'accessoire.**
- Arrêter le moteur de l'accessoire et enlever la clé du contact.**
- Déplacer l'accessoire sur un sol horizontal et sécuritaire.**
- Appliquer le frein de stationnement du véhicule.**
- Assurer-vous que toutes les pièces mobiles sont arrêtées avant de débarquer.**
- Débrancher le fil de la ou des bougie(s) et le garder éloigné de la ou des bougie(s) pour prévenir un démarrage accidentel.**



AVERTISSEMENT



POUR PRÉVENIR LES BLESSURES:

N'utilisez pas le **plateau** comme une plate-forme de travail. Le plateau **n'est pas** conçu ou protégé pour cet usage. Utiliser le plateau comme **une plate-forme de travail** pourrait causer des blessures graves ou même la mort.



DANGER



POUR PRÉVENIR LES BLESSURES:

Toujours sécuriser le plateau de coupe en position relevée avec des supports solides avant de faire l'entretien dessous l'accessoire.

RECOMMANDATIONS GÉNÉRALES:

La garantie sur cette débrousailleuse ne couvre pas les items qui ont été soumis à l'abus ou négligence de la part de l'opérateur. Pour profiter pleinement de la garantie, opérateur doit maintenir l'unité en suivant les instructions de ce manuel.

Certains ajustements devront être réalisés périodiquement pour maintenir votre appareil correctement.

ENTRETIEN



ATTENTION



NE PAS MANIPULER LES LAMES À MAINS NUES

Une manipulation imprudente ou inadéquate peut entraîner des blessures graves.

ENTRETIEN DES LAMES ET SERVICE

Pour un meilleur résultat les lames doivent restées aiguisées. (voir « **Affûtage des lames** »).

Important: Toujours inspecter les lames avant chaque utilisation. S'assurer qu'elles sont correctement installées et sont en bon état. **Remplacer une lame qui est endommagée, usée, pliée ou excessivement entaillée.** Les petites entailles peuvent être enlevées lors de l'affûtage.

Les lames doivent être remplacées en paire opposée. Le fait de ne pas remplacer les deux lames causera un déséquilibre qui pourrait contribuer à l'usure prématurée et à des bris aux roulements et/ou des fissures structurales sur la boîte d'engrenage et/ou sur l'accessoire.

Important: Vérifier les lames et le matériel sur une base régulière pour s'assurer que les boulons et écrous sont serrés.

Installation des lames

Vérifier soigneusement les cotés tranchantes des lames par rapport à la rotation de transporteur de lame afin d'assurer de l'emplacement correct de lame. La rotation de la lame est le sens des aiguilles d'une montre. Le coin plié (si applicable) doit être orienté vers le haut du plateau.

Pour installer une lame, mettre en place la lame (item 1) à l'aide du boulon 3/4 x 2-1/4 grade 8 (item 2) en prenant soin de mettre la cale (item 3) entre la lame et le saute obstacle (item 4). Mettre du frein filet extra fort (par exemple de la marque 'locktite') dans les filets du saute obstacle. Serrer le boulon (item 2) à la main jusqu'à ce que la lame ne soit plus en mesure de pivoter librement. Ensuite dévisser 1/8 de tour. Maintenir fermement en place le positionnement du boulon et du saute obstacle. Sécuriser l'assemblage en mettant du frein filet extra fort sur le boulon et serrer l'écrou à garniture de nylon 3/4" (item 5). Utiliser un couple de serrage tel que spécifié dans la **table des couple de serrage**.

Si le boulon et le saute obstacle ne sont pas bien maintenu en place avant le serrage, le boulon risque de se visser et ainsi de barrer la rotation de la lame.

Après l'installation la lame doit pivoter librement. Sinon ceci va causer des vibration qui peuvent entrainer des bris ou bien des blessures

Avant d'utiliser l'équipement de nouveau attendre le délai nécessaire selon le manufacturier du frein filet.



AVERTISSEMENT



POUR PRÉVENIR LES BLESSURES

Ne pas utiliser l'accessoire avec des lames qui sont tordues, déséquilibrées, excessivement usées, excessivement entaillées, ou avec les boulons retenant les lames excessivement usés.

Ces lames peuvent se détacher de l'accessoire à grande vitesse, provoquant des blessures graves ou même mortelles.

Affûtage des lames:

Les lames peuvent être aiguisées avec quelques coups d'une lime ou une meule.

NE PAS TENTER d'aiguiser les lames lorsqu'elles sont installées sur la débrousailleuse.

Les deux lames doit être affûtées au même angle que le coté de coupe original et doivent être remplacées ou affuter en même temps pour maintenir l'équilibre. Lors de l'affutage des lames:

- Ne pas enlever plus de matériel que nécessaire.
- Ne pas chauffer et ni marteler sur le coté de coupe.
- Ne pas affuter les lames comme un lame d'un rasoir. Laisser un rebord émoussé d'environ 1/16" d'épaisseur.
- Toujours affuter le coté tranchant afin que l'extrémité de la lame reste carré au coté tranchant et non arrondi.
- N'affûtez pas le dos de la lame
- Les deux lames devraient peser le même poids après l'affûtage $\pm 1\ 1/2$ oz ($\pm 0, 1$ lbs).

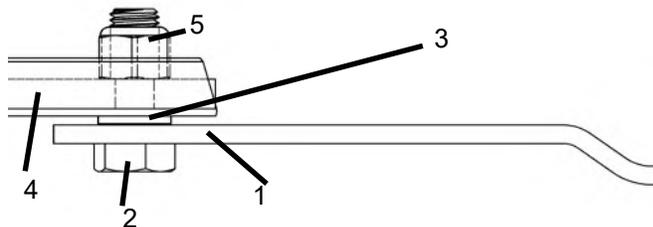

IMPORTANT:

Examiner les boulons de lame et remplacer si usés. Les écrous peuvent perdre leur capacité de blocage lorsque retirés.

Toujours utiliser un écrou neuf lors de l'installation des lames.

ENTRETIEN

REPLACEMENT DE LA COURROIE:

Utiliser une courroie en V B-47 (#107354) comme courroie de remplacement.

1. Enlever le couverc (item 1) en retirant les quatre boulons à tête hex. 5/16" n.c. x 1" (item 2) et quatre rondelles de blocage 5/16" (item 3);
3. Relever le tendeur (item 4) afin de relâcher la tension sur la courroie (item 5);
4. Enlever l'ancienne courroie et installer la courroie neuve;
5. Réappliquer la tension sur la courroie en abaissant le tendeur;
6. S'assurer que la poulie plate est bien aligné sur la courroie;
7. Repositionner le couverc et le fixer à l'aide des quatre boulons à tête hex. 5/16" n.c. x 1" (item 2) et quatre rondelles de blocage 5/16" (item 3).

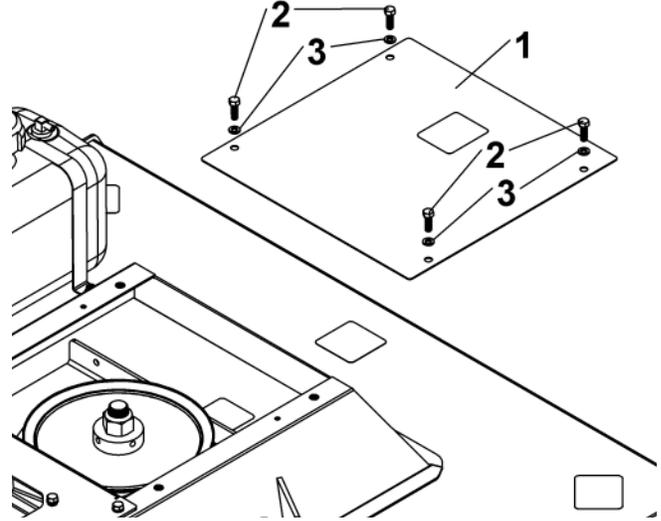

AJUSTEMENT DE LA TENSION DE LA COURROIE

Si la courroie installée devient trop étirée, il est possible d'ajuster la tension du ressort (item 6) en vissant la boulon à oillet (item 7) à un peu plus de la longueur initiale de 2" po (50.8mm).

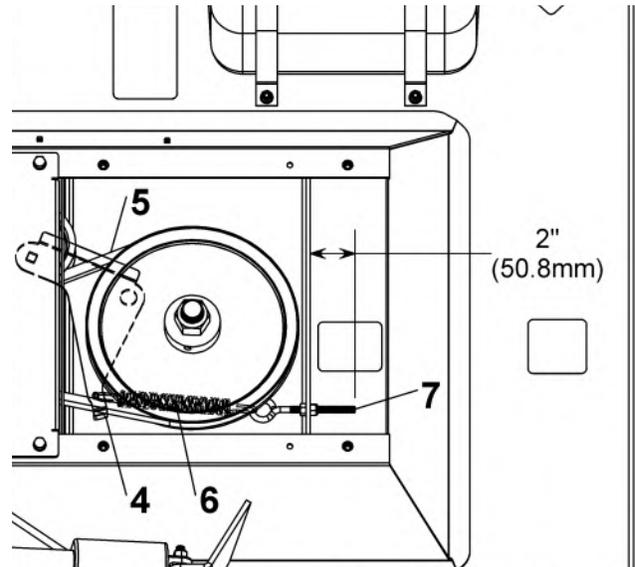

ENTRETIEN

COUPLES DE SERRAGE IMPORTANTS:

Vérifier tous les boulons de montage fréquemment afin de prévenir une réparation coûteuse. Toujours s'assurer que l'équipement est en condition pour travailler sécuritairement.

Vérifier particulièrement souvent (avant chaque utilisation) les couples de serrage mentionnés ci-dessous.

IMPORTANT: Sauf mention contraire, serrez tous les boulons selon la table de spécification de couple. Référez-vous à la section nomenclature des pièces pour leur identification.

Base du moteur :

Ajouter du frein filet extra fort sur les dix boulons hex. 5/16" n.c. x 1" GR5 (item A&B) et serrer en place avec le couple suivant:

- 20.5 lbs-ft (246 lbs-in)

Enbrayage électrique :

Serrer le boulon hex. 7/16" n.f. x 1 1/2" GR5 (item C) en place avec le couple suivant:

- 45 lbs-ft

Moyeu assemblé :

Ajouter du frein filet extra fort sur les boulons hex 1/2" n.f. x 2" GR8 (items D) du moyeu et serrer en place les quatre écrous à garniture de nylon avec le couple suivant:

- 120 lbs-ft

Poulie et lames assemblées:

Ajouter du frein filet extra fort sur les filets du moyeu et serrer en place les deux écrous à garniture de nylon 1" n.c. (items E) avec le couple suivant:

- 325-350 lbs-ft

Lames :

Ajouter du frein filet extra fort sur les boulons (item F) et les filets du saute-obstacles (item F). Bloquer le saute-obstacle dans un étau pour l'empêcher de tourner. Serrer ensuite les écrous à garniture de nylon 3/4" (item F) contre le saute-obstacle (sans empêcher les lames de pivoter) avec le couple suivant:

- 200 lbs-ft



AVERTISSEMENT



POUR PRÉVENIR LES BLESSURES:

Ne pas utiliser l'accessoire si la quincaillerie est desserrée. Des pièces de quincaillerie desserrées peuvent entraîner des bris causant des blessures graves ou même mortelles.

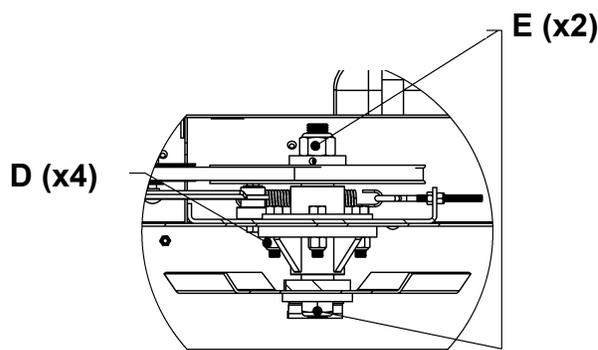
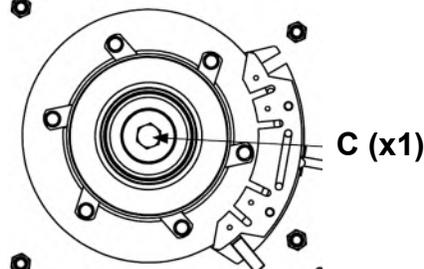
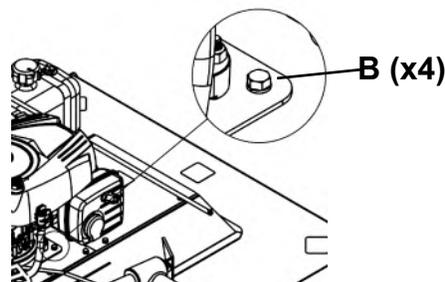
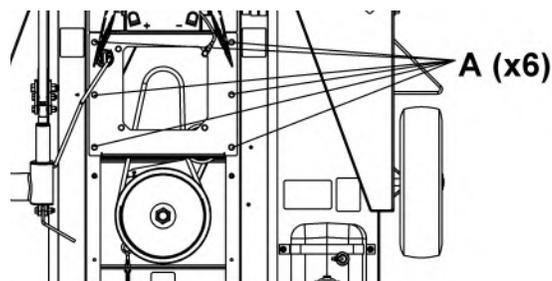

DÉPLACEMENTS

TRANSPORTER LA DÉBROUSAILLEUSE:

- **Toujours désembrayer et arrêter le moteur** avant de lever le plateau à la position de transport.
- Lever le plateau de la débroussailleuse au maximum.

Lorsque vous transportez la débroussailleuse sans l'utilisation d'un véhicule de remorquage, retirer le fil de bougie et placez-le de façon à ce qu'il ne peut toucher la bougie.

IMPORTANT:

- Réduire la vitesse au sol du véhicule lorsque vous tournez et laissez suffisamment d'espace pour que l'accessoire ne vienne en contact avec les obstacles tels que les bâtiments, les arbres ou les clôtures.
- Lorsque vous voyagez sur les routes, transporter de telle sorte que les véhicules qui se déplacent plus rapidement que vous peuvent vous dépasser en toute sécurité.
- Réduire à une vitesse inférieure lorsque vous voyagez sur un terrain rugueux ou accidenté.
- Toujours regarder vers le bas et derrière, avant et pendant la manœuvre **si vous devez reculer** avec l'accessoire.
⇒ Vérifier que la **barre d'attache** de l'accessoire ne vienne jamais **en contact avec les roues** du véhicule.



DANGER



POUR PRÉVENIR LES BLESSURES:

Ne pas utiliser et/ou voyager à travers les **pentés abruptes** où un véhicule peut se renverser résultant des blessures graves, voire mortelles.

Consulter le manuel du véhicule afin de vérifier le degré des pentes acceptables où le véhicule peut voyager. Ne jamais opérer dans une pente de plus de **15 degrés MAX.**



AVERTISSEMENT



POUR PRÉVENIR LES BLESSURES :

Lorsque vous voyagez sur la voie publique, utilisez des lumières accessoires, SMV, réflecteurs propres et autres dispositifs adéquats afin d'avertir les opérateurs d'autres véhicules de votre présence. Toujours respecter toutes les lois fédérales, provinciales et locales.

DÉMONTAGE ET ENTREPOSAGE

DÉMONTAGE

1. Arrêter le moteur de l'accessoire.
2. Choisir une surface plane, appliquer le frein de stationnement, arrêter le moteur du véhicule et enlever la clé du moteur pour prévenir des démarrages accidentels.
3. Retirer la boîte de contrôle du véhicule et l'installer à l'endroit prévu sur le garde de la batterie sur l'accessoire.
4. Démontez l'accessoire du véhicule en retirant l'attache de la boule d'attelage.

ENTREPOSAGE LONG TERME

1. Nettoyer la saleté et graisse qui ont pu s'accumuler sur l'accessoire et les pièces mobiles. Grattez la terre compacté sous le plateau et lavez la surface soigneusement avec un tuyau d'arrosage. Une couche d'huile peut également être appliquée à la zone du plateau inférieur pour minimiser l'oxydation.
2. Vérifier l'usure des lames et les boulons de la lame et remplacer si nécessaire. Voir la section « Entretien des lames ».
3. Inspecter l'accessoire pour valider s'il y a des pièces desserrées, endommagées ou usées puis ajuster ou remplacer au besoin.
4. Peindre les parties où la peinture est usée ou éraflée pour éviter la rouille.
5. Remplacer tous les décalques endommagés ou manquants.
6. Suivre les instructions dans le manuel du propriétaire du moteur.
7. Entreposer l'accessoire sur une surface plane dans un endroit propre et sec. Entreposage à l'intérieur réduira l'entretien et assurera une vie plus longue de l'accessoire.

DÉPANNAGE

* Reférez-vous à la section de la nomenclatures de pièces pour leur identification



ATTENTION



SI LES PROBLÈMES PERSISTENT, DEMANDER A UN MECHANIEEN QUALIFIÉ D'EFFECTUER UNE INSPECTION. NE JAMAIS TENTER DE FAIRE UN AJUSTEMENT DONT VOUS N'ÊTES PAS ASSURE DU RÉSULTAT. CELA POURRAIT PROVOQUER UN AUTRE PROBLÈME.

PROBLÈMES	CAUSES POSSIBLES	ACTIONS CORRECTIVES
Vibration Excessive	Lames ne sont pas libres pour tourner	Vérifier l'installation (voir la section entretien des lames)
	Lames ne sont pas balancées.	Vérifier les lames pour des dommages ou les remplacer.
Bruits inhabituels	Boulons de lame desserrés ou roulements usés ou élément lousse	Serrer les boulons, vérifiez les éléments d'usure et changer au besoin.
	Le saute obstacle est tordu	Remplacer le saute obstacle
	Plateau tordu causant aux lames de frapper les cotés.	Redresser le plateau.
Mauvaise coupe	Ne pas maintenir un bon régime de moteur.	Opérer à bon régime.
	Ajustement inadéquat.	Ajuster selon le manuel du propriétaire.
	La vitesse d'opération est trop vite pour la vitesse des lames	Coordonnée de la vitesse de fonctionnement avec la vitesse de la lame.
	Lames émoussées	Affuter les lames.
La coupe laisse des bandes	Coupe est trop haute, laisse des traces de roues.	Réduire la hauteur de la coupe et la vitesse d'opération
	Ne pas maintenir un bon régime de moteur.	Opérer à plein régime.
	Vitesse d'opération trop élevée.	Ralentissez.
L'unité ne coupe pas au niveau.	Niveau du plateau mal ajusté.	Mettre le plateau au niveau.
	Pneu est dégonflé.	Vérifier la pression de tous les pneus, assurez vous qu'elle soit égale. Voir sur les pneus la pression maximale.
	Lames sont mal installées.	Sans que le moteur soit en marche, assurez-vous que les lames sont installées de façon identique.
La débroussailleuse bondit excessivement lors du remorquage.	Pression des pneus trop élevée.	Réduire la pression dans les pneus.
	Déplacement trop rapide	Remorquer plus lentement.
Moteur ne fonctionne pas bien.	Manette et/ou câble de gaz mal ajusté.	Vérifier le réglage de la manette de gaz.
	Le carburant est éventé.	Remplacer le carburant, nettoyer le filtre à carburant et la conduite de carburant. Utiliser un stabilisateur de carburant approprié.
	Manque de courant (A)	Vérifier la bougie et l'orifice.

DÉPANNAGE

* S.V.P. vous référer à la section nomenclature des pièces pour leur identification.

PROBLÈMES	CAUSES POSSIBLES	ACTIONS CORRECTIVES
L'accessoire ne tourne pas.	La courroie peu glisser, être endommagée ou sectionnée.	Vérifier la courroie et remplacer la courroie endommagée.
La courroie casse, s'effiloche, brûle ou est usée à un endroit spécifique.	L'accessoire a été embrayée pendant qu'elle était bloquée.	S'assurer que les lames ne sont pas bloquées avant d'activer l'embrayage.
	Il y a un manque de tension sur la courroie.	Remplacer le ressort de tension s'il a perdu son efficacité.
La courroie démontre de l'usure prématurée.	Pas les courroies d'origine.	Toujours utiliser les courroies d'origine.
	Courroie usée, ce qui peut causer un relâchement.	Inspecter la courroie. Remplacer si requis.
	Imperfections dans les poulies.	Vérifier si les poulies sont endommagées. Les poulies doivent être sans taches de rouille. Sabler les poulies ou les remplacer.
	Interférence.	Assurez-vous que la courroie ne vient pas en contact avec d'autres pièces, boulons, guides lorsque embrayée.
L'accessoire s'enfonce dans le sol.	Le sol est trop mou.	Ne pas opérer dans un sol trop mou ou détrempe.
Le moteur ne démarre pas.	Le commutateur d'interruption d'urgence est enfoncé.	Le bouton de l'interrupteur d'urgence doit être relevé avant de démarrer le moteur de l'accessoire.
	Le commutateur d'interruption d'urgence est défectueux	Remplacer le commutateur d'urgence.
	Manque de courant électrique (A).	Tourner la clé sur la position « OFF », vérifier la batterie et tous les autres raccordements électriques puis inspecter la bougie et fil.
	L'embrayage électromagnétique est activée	Désactiver l'embrayage électromagnétique
	Autres raisons.	Voir le manuel du moteur. Contacter le fabricant du moteur ou un mécanicien représentant qualifié.
L'embrayage électrique glisse	L'alimentation électrique n'est pas suffisante.	La batterie du véhicule doit être rechargé ou changé.
	L'alimentation électrique est rompu.	Certain fils sont endommagés et doivent être remplacés.
	Les plaques de l'embrayage sont contaminé	Nettoyer les plaques d'embrayage de toutes saleté avec un nettoyant à frein.
L'embrayage électrique est bruyant ou vibre beaucoup	Le boulon fixant l'embrayage n'est suffisamment serré.	Remplacer les pièces défectueuses.
	Des pièces de l'embrayage sont endommagées.	Remplacer les pièces défectueuses.

DÉPANNAGE

* S.V.P. vous référer à la section nomenclature des pièces pour leur identification.

PROBLÈMES	CAUSES POSSIBLES	ACTIONS CORRECTIVES
L'embrayage électrique ne fonctionne pas	Le commutateur d'allumage est à la position ARRÊT.	Mettre le commutateur d'allumage à la position ACCESSOIRE.
	Un fil est brisé ou déconnecté.	Vérifier les branchements électriques.
	Le commutateur d'interruption d'urgence est enfoncé.	Le bouton de l'interrupteur d'urgence doit être relevé avant de démarrer le moteur de l'accessoire.
	Le commutateur d'interruption d'urgence est défectueux (Lumière verte allumée, lumière rouge éteinte)	Remplacer le commutateur d'urgence.
	Le commutateur ne fonctionne pas. (Lumière verte allumée, lumière rouge éteinte).	Remplacer le commutateur.
	Le relais ou le disjoncteur est défectueux. (Lumière verte allumée, lumière rouge allumée).	Remplacer la pièce défectueuse.
	L'actuateur est endommagé.	Remplacer ou réparer l'actuateur.
L'actuateur ne maintient pas la charge.	Actuateur neuf.	À cause de la lubrification interne de l'actuateur, il peut être nécessaire d'effectuer 100 à 200 relevages avant que ce dernier ne maintienne la charge.
L'actuateur fonctionne à contresens.	Les connections au commutateur sont inversées.	Vérifier les branchements électriques.
	Les fils de la batterie sont inversés.	Vérifier les branchements électriques.
L'actuateur ne fonctionne pas.	Le commutateur d'allumage est à la position ARRÊT.	Mettre le commutateur d'allumage à la position ACCESSOIRE.
	Un fil est brisé ou déconnecté.	Vérifier les branchements électriques.
	Le commutateur ne fonctionne pas.	Remplacer le commutateur.
	Le relais ou le disjoncteur est défectueux.	Remplacer la pièce défectueuse.
	L'actuateur est endommagé.	Remplacer ou réparer l'actuateur.
L'actuateur fonctionne trop lentement ou n'est pas assez fort.	Batterie faible.	Recharger ou remplacer la batterie. Vérifier le système de recharge.
	Mauvaises connections à la batterie.	Nettoyer la corrosion aux terminaux de la batterie.
	L'actuateur est endommagé.	Remplacer ou réparer l'actuateur.

COMMENT RECONNAITRE	POINTS À VÉRIFIER
Actuateur endommagé	La meilleure manière de vérifier l'état de l'actuateur est de connecter ce dernier directement sur la batterie et de valider son fonctionnement dans les deux sens. Si l'actuateur ne fonctionne pas, il est endommagé.
Disjoncteur défectueux	À l'aide d'un multimètre, vérifier la continuité du circuit électrique aux deux bornes du disjoncteur. Si le circuit est ouvert, le disjoncteur est défectueux. (Prenez note qu'un disjoncteur peut prendre quelques minutes avant de revenir à son état initial lorsque activé).

NOMENCLATURE ET LISTE DES PIÈCES / PARTS BREAKDOWN & PART LIST
Débroussailluse 44" avec moteur Pro 17.5 CV #700713-3
Rough cutter 44" with Pro engine 17.5 HP #700713-3

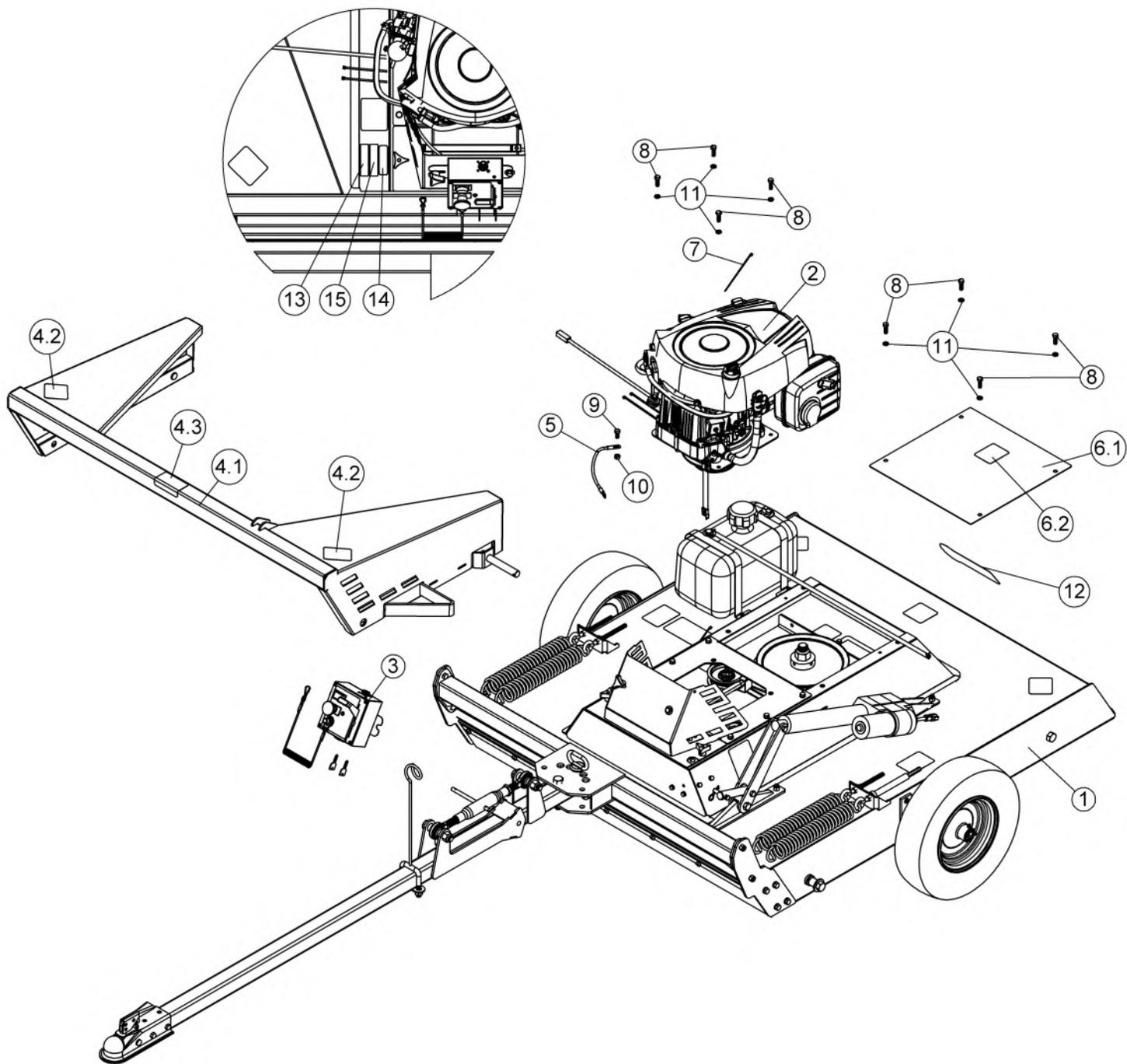

NOMENCLATURE ET LISTE DES PIÈCES / PARTS BREAKDOWN & PART LIST
Débroussailleuse 44" avec moteur Pro 17.5 CV #700713-3
Rough cutter 44" with Pro engine 17.5 HP #700713-3

REF.	ENGLISH DESCRIPTION	DESCRIPTION FRANÇAISE	QTY.	PART#
1	Rough cutter 44"	Débroussailleuse 44"	1	501508
2	Briggs Pro engine 17.5 HP with clutch	Moteur Briggs Pro 17.5 CV avec embrayage	1	501328
3	Control box assembly with cable	Boîte de contrôle assemblée avec câble	1	501336
4	Axles support #108227-Y02 w/ safety decals	Support d'axes #108227-Y02 a/ déc. de séc.	1	108292-Y02
4.1	Axles support	Support d'axes	1	108227-Y02
4.2	Mower projection decal	Decalque projection tondeuse	2	107584
4.3	Decal pinch point	Décalque point de pincement	1	105946
5	Wire assembly	Fil assemblé	1	107491
6	Cover #107350 with safety decal	Couvercle #107350 a/ déc. de séc.	1	107587
6.1	Cover	Couvercle	1	107350
6.2	Decal danger belts	Decalque danger courroies	1	105128
7	Tie wrap 8" (black), 50lbs, Weather & UV-Resistant nylon 6.6	Attache de nylon 8" (noir) ,50lbs, Weather & UV-Resistant nylon 6.6	1	O/L (426-8)
8	Hex. bolt 5/16" n.c. x 1" GR5	Boulon hex. 5/16" n.c. x 1" GR5	8	O/L (300NC.5P_5-16x1)
9	Hex. bolt 5/16" n.c. x 3/4" GR5	Boulon hex. 5/16" n.c. x 3/4" GR5	1	O/L (300NC.5P_5-16x3-4)
10	Nylon Insert lock Nut 5/16" n.c. GR5	Écrou à garniture de nylon 5/16" n.c. GR5	1	O/L (335NC.P_5-16)
11	Lock washer 5/16"	Rondelle de blocage 5/16"	8	O/L (362.P_5-16)
12	Berco decal	Décalque Berco	1	102471
13	EPA decal	Décalque EPA	1	REF.
14	Made in Canada decal	Décalque Fabriqué au Canada	1	REF.
15	Serial number	Numéro de série	1	REF.

O/L = Obtain Locally / Obtenir localement

Part numbers starting with 500XXX are not available for sale, however, separate parts are available for sale individually.

Les numéros 500xxx ne sont pas disponibles pour la vente. Au besoin, veuillez commander les numéros de pièces séparément.

NOMENCLATURE ET LISTE DES PIÈCES / PARTS BREAKDOWN & PART LIST
Débrousailluse 44" avec moteur commercial 20 CV #700817-2
Rough Cutter 44" with 20 HP Commercial engine #700817-2

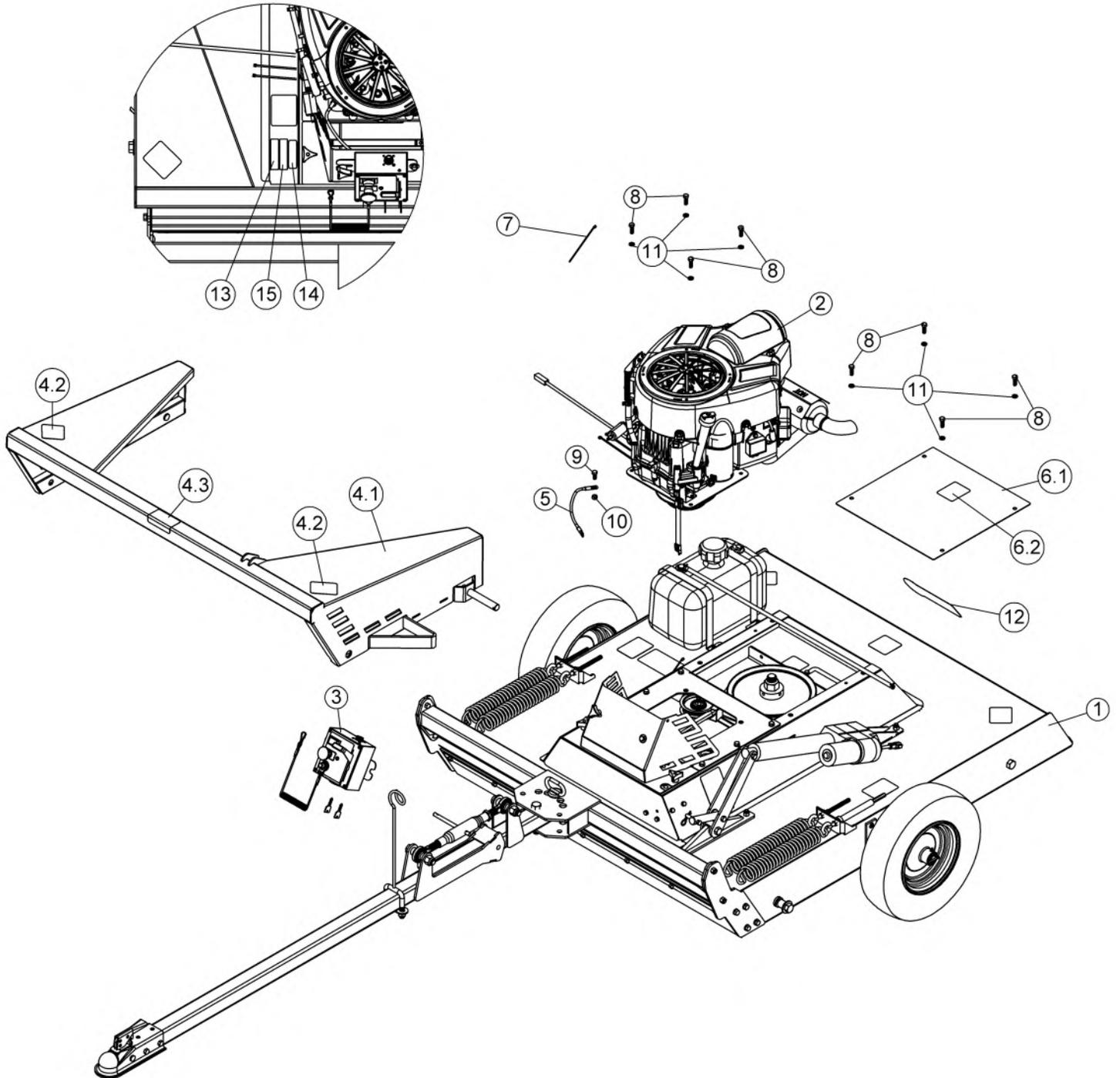

NOMENCLATURE ET LISTE DES PIÈCES / PARTS BREAKDOWN & PART LIST
Débrousailluse 44" avec moteur commercial 20 CV #700817-2
Rough Cutter 44" with 20 HP Commercial engine #700817-2

REF.	ENGLISH DESCRIPTION	DESCRIPTION FRANÇAISE	QTY.	PART#
1	Rough cutter 44"	Débrousailluse 44"	1	501508
2	Briggs M40 20 HP engine with clutch	Moteur Briggs M40 20 CV avec embrayage	1	501326
3	Control box assembly with cable	Boîte de contrôle assemblée avec câble	1	501337
4	Axles support #108227-Y02 w/ safety decals	Support d'axes #108227-Y02 a/ déc. de séc.	1	108292-Y02
4.1	Axles support	Support d'axes	1	108227-Y02
4.2	Mower projection decal	Decalque projection tondeuse	2	107584
4.3	Decal pinch point	Décalque point de pincement	1	105946
5	Wire assembly	Fil assemblé	1	107491
6	Cover #107350 with safety decal	Couvercle #107350 a/ déc. de séc.	1	107587
6.1	Cover	Couvercle	1	107350
6.2	Decal danger belts	Decalque danger courroies	1	105128
7	Tie wrap 8" (black), 50lbs, Weather & UV-Resistant nylon 6.6	Attache de nylon 8" (noir) ,50lbs, Weather & UV-Resistant nylon 6.6	1	O/L (426-8)
8	Hex. bolt 5/16" n.c. x 1" GR5	Boulon hex. 5/16" n.c. x 1" GR5	8	O/L (300NC.5P_5-16x1)
9	Hex. bolt 5/16" n.c. x 3/4" GR5	Boulon hex. 5/16" n.c. x 3/4" GR5	1	O/L (300NC.5P_5-16x3-4)
10	Nylon Insert lock Nut 5/16" n.c. GR5	Écrou à garniture de nylon 5/16" n.c. GR5	1	O/L (335NC.P_5-16)
11	Lock washer 5/16"	Rondelle de blocage 5/16"	8	O/L (362.P_5-16)
12	Berco decal	Décalque Berco	1	102471
13	EPA decal	Décalque EPA	1	REF.
14	Made in Canada decal	Décalque Fabriqué au Canada	1	REF.
15	Serial number	Numéro de série	1	REF.

O/L = Obtain Locally / Obtenir localement

Part numbers starting with 500XXX are not available for sale, however, separate parts are available for sale individually.

Les numéros 500xxx ne sont pas disponibles pour la vente. Au besoin, veuillez commander les numéros de pièces séparément.

NOMENCLATURE ET LISTE DES PIÈCES / PARTS BREAKDOWN & PART LIST

Débrousailleuse 44" #501508
 Rough cutter 44" #501508

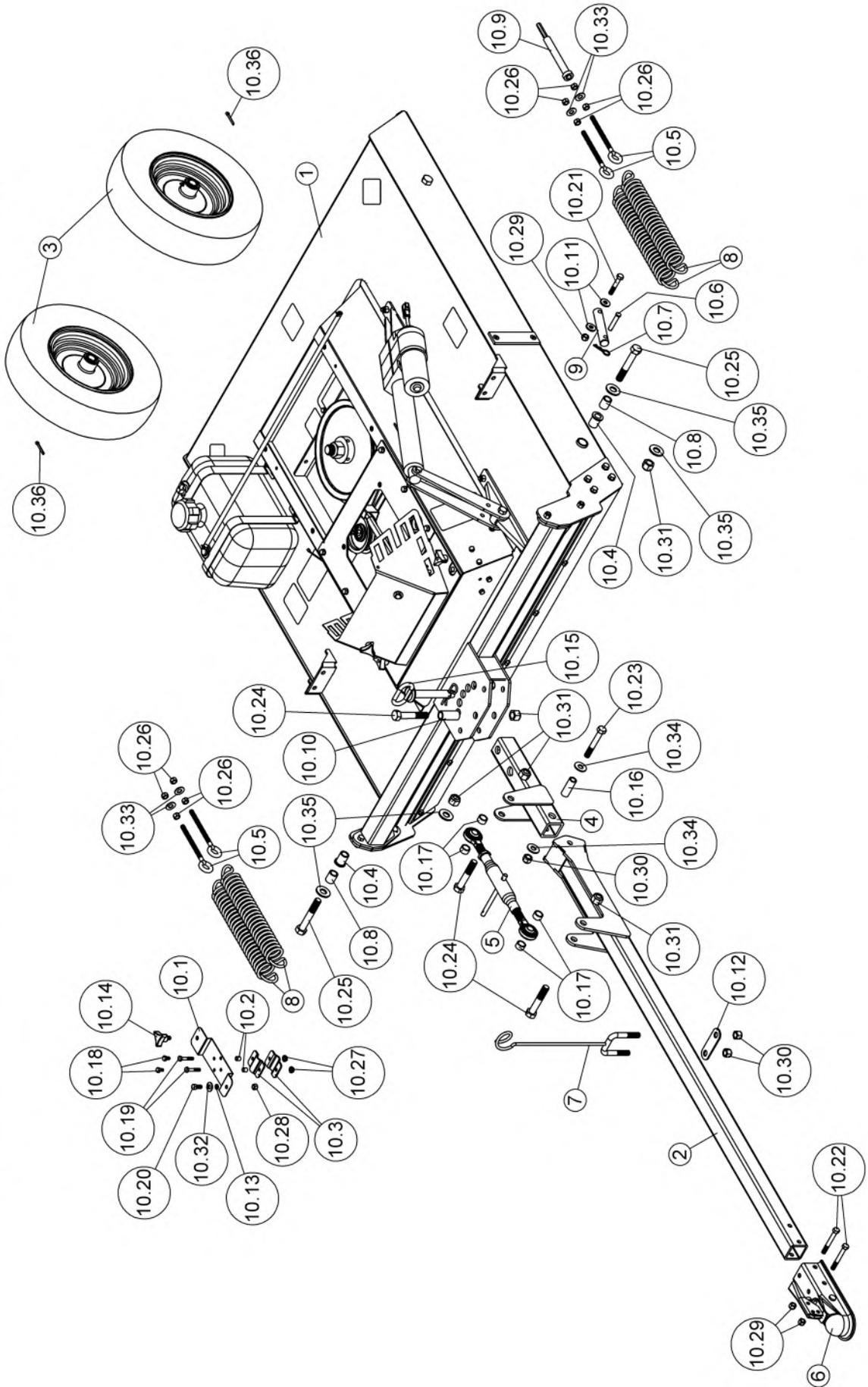

NOMENCLATURE ET LISTE DES PIÈCES / PARTS BREAKDOWN & PART LIST
Débrousailleuse 44" #501508
Rough cutter 44" #501508

REF.	ENGLISH DESCRIPTION	DESCRIPTION FRANÇAISE	QTY.	PART#
1	Rough cutter assembly	Débrousailleuse assemblée	1	501509
2	Front hitch bar	Barre d'attache avant	1	108558
3	Wheel assembly	Roue assemblée	2	107275
4	Rear hitch bar	Barre d'attache arrière	1	108223
5	Top link	Lien supérieur	1	107356
6	Hitch	Attache	1	106130
7	Cable holder	Support de câble	1	108285
8	Spring	Ressort	4	102918
9	Link	Lien	1	109801
10	Hardware bag	Sac de quincaillerie	1	108563
10.1	Box support	Support de la boîte	1	108256
10.2	Spacer	Espaceur	2	103368
10.3	Support bracket	Fixation du support	2	103068
10.4	Bushing	Coussinet	2	107361
10.5	Eye bolt	Boulon à oeillet	4	108237
10.6	Pin	Goupille	1	103580
10.7	Hair pin 2.5mm	Goupille à ressort 2.5mm	1	102013
10.8	Sleeve	Douille	2	108252
10.9	Special socket 9/16"	Douille spéciale 9/16"	1	108253
10.10	Sleeve	Douille	1	108224
10.11	Washer	Rondelle	2	106982
10.12	U-bolt plate	Plaque pour boulon en U	1	108286
10.13	O-Ring	Anneau d'étanchéité	1	108313
10.14	Knob	Bouton	1	106861
10.15	Pin with hair pin 4mm	Goupille avec goupille à ressort 4mm	1	106736
10.16	Sleeve	Douille	1	108559
10.17	Sleeve	Douille	4	107486
10.18	Hex. bolt 1/4" n.c. x 1/2" GR5	Boulon hex. 1/4" n.c. x 1/2" GR5	2	O/L (300NC.5P_1-4x1-2)
10.19	Hex. bolt 1/4" n.c. x 1 1/2" GR5	Boulon hex. 1/4" n.c. x 1 1/2" GR5	2	O/L (300NC.5P_1-4x1-1-2)
10.20	Hex. bolt 5/16" n.c. x 3/4" GR5	Boulon hex. 5/16" n.c. x 3/4" GR5	1	O/L (300NC.5P_5-16x3-4)
10.21	Hex. bolt 3/8" n.c. x 2 1/4" GR5	Boulon hex. 3/8" n.c. x 2 1/4" GR5	1	O/L (300NC.5P_3-8x2-1-4)
10.22	Hex. bolt 3/8" n.c. x 3" GR5	Boulon hex. 3/8" n.c. x 3" GR5	2	O/L (300NC.5P_3-8x3)
10.23	Hex. bolt 1/2" n.c. x 3 1/2" GR5	Boulon hex. 1/2" n.c. x 3 1/2" GR5	1	O/L (300NC.5P_1-2x3-1-2)
10.24	Hex. bolt 5/8" n.c. x 3 1/2" GR5	Boulon hex 5/8" n.c. x 3 1/2" GR5	3	O/L (300NC.5P_5-8x3-1-2)
10.25	Hex. bolt 5/8" n.c. x 4" GR5	Boulon hex 5/8" n.c. x 4" GR5	2	O/L (300NC.5P_5-8x4)
10.26	Hex. nut 3/8" n.c.	Écrou hex. 3/8" n.c.	8	O/L (330NC.P_3-8)
10.27	Flange nut 1/4" n.c.	Écrou à bride 1/4" n.c.	2	O/L (334NC.P_1-4)
10.28	Nylon Insert lock Nut 5/16" n.c. GR5	Écrou à garniture de nylon 5/16" n.c. GR5	1	O/L (335NC.P_5-16)
10.29	Nylon Insert Lock Nut 3/8" n.c.	Écrou à garniture de nylon 3/8" n.c.	3	O/L (335NC.P_3-8)
10.30	Nylon Insert lock Nut 1/2" n.c.	Écrou à garniture de nylon 1/2" n.c.	3	O/L (335NC.P_1-2)
10.31	Nylon Insert lock Nut 5/8" n.c.	Écrou à garniture de nylon 5/8" n.c.	5	O/L (335NC.P_5-8)
10.32	Flat washer 3/8" hole	Rondelle plate 3/8" trou	1	O/L (360.P_3-8T)
10.33	Flat washer 7/16" hole	Rondelle plate 7/16" trou	4	O/L (360.P_7-16T)
10.34	Flat washer 1/2" hole	Rondelle plate 1/2" trou	2	O/L (360.P_1-2T)
10.35	Flat washer 11/16" hole	Rondelle plate 11/16" trou	4	O/L (360.P_11-16T)
10.36	Cotter pin 3/16" x 1-1/2"	Goupille fendue 3/16" x 1-1/2"	2	O/L (375.P_3-16X1-1-2)

O/L = Obtain Locally / Obtenir localement

Part numbers starting with 500XXX are not available for sale, however, separate parts are available for sale individually.

Les numéros 500xxx ne sont pas disponibles pour la vente. Au besoin, veuillez commander les numéros de pièces séparément.

NOMENCLATURE ET LISTE DES PIÈCES / PARTS BREAKDOWN & PART LIST
Débrousailleuse assemblée #501509
Rough cutter assembly #501509

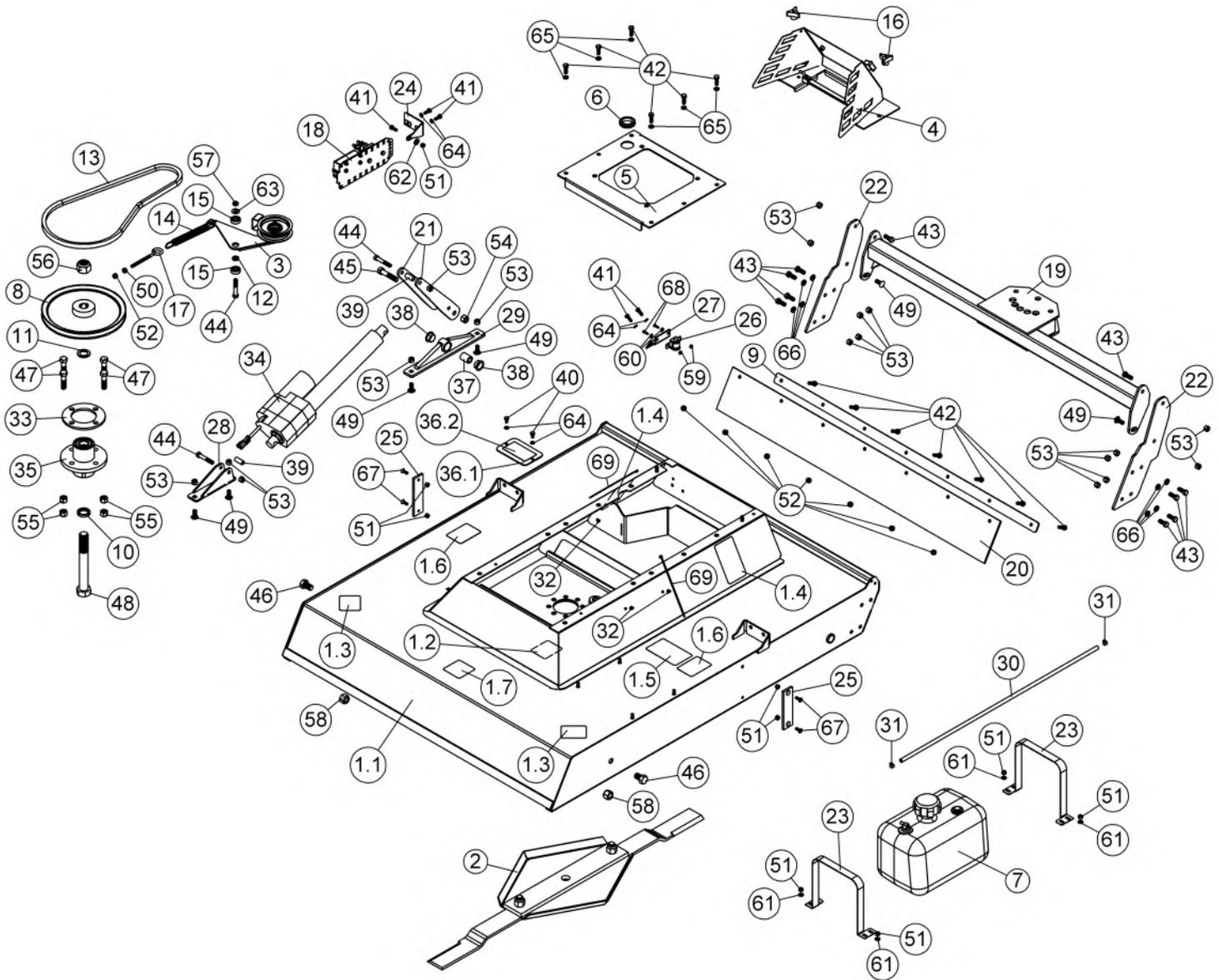

NOMENCLATURE ET LISTE DES PIÈCES / PARTS BREAKDOWN & PART LIST
Débroussailleuse assemblée #501509
Rough cutter assembly #501509

REF.	ENGLISH DESCRIPTION	DESCRIPTION FRANÇAISE	QTY.	PART#
1	Frame #109766 with safety decals	Châssis #109766 avec décalques de sécurité	1	109769
1.1	Frame	Châssis	1	109766
1.2	Decal danger belts	Decalque danger courroies	1	105128
1.3	Mower projection decal	Decalque projection tondeuse	2	107584
1.4	General message mower decal	Décalque tondeuse message général	2	107585
1.5	Decal fuel recommendations	Décalque recommandations carburant	1	108261
1.6	Decal pinch point	Décalque point de pincement	2	105946
1.7	Decal No Step	Decalque Ne pas marcher	1	108301
2	Blades assembly	Lame assemblées	1	501015
3	Bender assembly	Tendeur assemblé	1	501399
4	Guard assembly	Garde assemblé	1	501019
5	Engine base	Base du moteur	1	108263
6	Grommet	Oeillet	1	107365
7	2.5 Gallon EPA gasoline tank	Réservoir à essence 2.5 gallon EPA	1	107264
8	V pulley	Poulie en V	1	104774
9	Flap fixture	Fixation de rabat	1	107343
10	Clutch spacer	Espaceur d'embrayage	1	106616
11	Special flat washer	Rondelle plate spéciale	1	106338
12	Spacer	Espaceur	1	107032
13	V-Belt B-47	Courroie en V B-47	1	107354
14	Spring	Ressort	1	102304
15	Ball Bearing 1614 2RS	Roulement à billes	2	107054
16	Knob	Bouton	2	103027
17	Eye bolt	Boulon à oeillet	1	102087
18	Electric board	Panneau électrique	1	108236
19	Hitch frame	Châssis d'attache	1	108243
20	Rubber guard	Garde en caoutchouc	1	107342
21	Lift lever	Levier de relevage	2	109774
22	Support plate	Plaque de support	2	108247
23	Fuel tank tie-down	Attache reservoir	2	108248
24	Bracket	Fixation	1	108250
25	Slide plate	Plaque de glissement	2	108258

O/L = Obtain Locally / Obtenir localement

Part numbers starting with 500XXX are not available for sale, however, separate parts are available for sale individually.

Les numéros 500xxx ne sont pas disponibles pour la vente. Au besoin, veuillez commander les numéros de pièces séparément.

NOMENCLATURE ET LISTE DES PIÈCES / PARTS BREAKDOWN & PART LIST
Débroussailleuse assemblée #501509
Rough cutter assembly #501509

REF.	ENGLISH DESCRIPTION	DESCRIPTION FRANÇAISE	QTY.	PART#
26	Wire clamp	Serre-fils	1	108259
27	Bracket	Fixation	1	108260
28	Bracket	Fixation	1	109767
29	Pivot sleeve	Douille de pivot	1	109768
30	Low pressure fuel hose EPA 3/16"	Tuyau à essence basse pression EPA 3/16"	1	108284
31	Spring action hose clamp for 7/16" hose	Collier de serrage à ressort pour tuyau 7/16"	2	107310
32	Cable Tie Mount 0.19"	Support d'attache de nylon 0.19"	3	108281
33	Plate	Plaque	1	108315
34	Electric actuator	Actuateur électrique	1	108654
35	Hub assembly	Moyeu assemblé	1	109764
36	Guard #109772 with safety decal	Garde #109772 avec décalque de sécurité	1	109773
36.1	Guard	Garde	1	109772
36.2	Decal Maintenance	Décalque Maintenance	1	108556
37	Sleeve	Douille	1	109775
38	Bushing	Coussinet	2	106980
39	Sleeve	Douille	2	109800
40	Hex. bolt 1/4" n.c. x 1/2" GR5	Boulon hex. 1/4" n.c. x 1/2" GR5	2	O/L (300NC.5P_1-4x1-2)
41	Hex. bolt 1/4" n.c. x 3/4" GR5	Boulon hex. 1/4" n.c. x 3/4" GR5	5	O/L (300NC.5P_1-4x3-4)
42	Hex. bolt 5/16" n.c. x 1" GR5	Boulon hex. 5/16" n.c. x 1" GR5	13	O/L (300NC.5P_5-16x1)
43	Hex. bolt 3/8" n.c. x 1" GR5	Boulon hex. 3/8" n.c. x 1" GR5	10	O/L (300NC.5P_3-8x1)
44	Hex. bolt 3/8" n.c. x 2 1/4" GR5	Boulon hex. 3/8" n.c. x 2 1/4" GR5	3	O/L (300NC.5P_3-8x2-1-4)
45	Hex. bolt 1/2" n.c. x 2 1/2" GR5	Boulon hex. 1/2" n.c. x 2 1/2" GR5	1	O/L (300NC.5P_1-2x2-1-2)
46	Hex. bolt 5/8" n.c. x 1" GR5	Boulon hex 5/8" n.c. x 1" GR5	2	O/L (300NC.5P_5-8x1)
47	Hex. bolt 1/2" n.f. x 2" GR8	Boulon hex 1/2" n.f. x 2" GR8	4	O/L (300NF.8P_1-2x2)
48	Hex. bolt 1" n.c. x 8" GR5	Boulon hex. 1" n.c. x 8" GR5	1	O/L (300NC.5P_1x8)
49	Carriage bolt 3/8" n.c. x 1 " GR5	Boulon à carrosserie 3/8" n.c. x 1 " GR5	6	O/L (320NC.5P_3-8x1)
50	Hex. nut 5/16" n.c. GR5	Écrou hex. 5/16" n.c. GR5	1	O/L (330NC.P_5-16)
51	Nylon Insert lock Nut 1/4" n.c.	Écrou à garniture de nylon 1/4" n.c.	9	O/L (335NC.P_1-4)
52	Nylon Insert lock Nut 5/16" n.c. GR5	Écrou à garniture de nylon 5/16" n.c. GR5	8	O/L (335NC.P_5-16)
53	Nylon Insert Lock Nut 3/8" n.c.	Écrou à garniture de nylon 3/8" n.c.	18	O/L (335NC.P_3-8)
54	Nylon Insert lock Nut 1/2" n.c.	Écrou à garniture de nylon 1/2" n.c.	1	O/L (335NC.P_1-2)
55	Nylon insert lock nut 1/2" n.f. GR8	Écrou à garniture de nylon 1/2" n.f. GR8	4	O/L (335NF.8P_1-2)

O/L = Obtain Locally / Obtenir localement

Part numbers starting with 500XXX are not available for sale, however, separate parts are available for sale individually.

Les numéros 500xxx ne sont pas disponibles pour la vente. Au besoin, veuillez commander les numéros de pièces séparément.

NOMENCLATURE ET LISTE DES PIÈCES / PARTS BREAKDOWN & PART LIST
Débrousailleuse assemblée #501509
Rough cutter assembly #501509

REF.	ENGLISH DESCRIPTION	DESCRIPTION FRANÇAISE	QTY.	PART#
56	Nylon insert lock nut 1" n.c	Écrou à garniture de nylon 1" n.c	1	O/L (335NC.P_1)
57	Nylon insert lock nut 3/8" n.c. (thin)	Écrou à garniture de nylon 3/8" n.c. (mince)	1	O/L (336NC.P_3-8)
58	Nylon Insert lock Nut 5/8" n.c.	Écrou à garniture de nylon 5/8" n.c.	2	O/L (335NC.P_5-8)
59	Nylon insert locknut #8 x 32 (thin) GR2	Écrou à garni. de nylon #8 x 32 (mince) GR2	2	O/L (336NC.P_#8x32)
60	Flat washer #10 hole	Rondelle plate #10 trou	2	O/L (360.P_#10T)
61	Flat washer 1/4" hole	Rondelle plate 1/4" trou	4	O/L (360.P_1-4T)
62	Flat washer 5/16" hole	Rondelle plate 5/16" trou	1	O/L (360.P_5-16T)
63	Flat washer 3/8" hole	Rondelle plate 3/8" trou	1	O/L (360.P_3-8T)
64	Lock washer 1/4"	Rondelle de blocage 1/4"	6	O/L (362.P_1-4)
65	Lock washer 5/16"	Rondelle de blocage 5/16"	6	O/L (362.P_5-16)
66	Lock washer 3/8"	Rondelle de blocage 3/8"	8	O/L (362.P_3-8)
67	Hex socket f.h. cap screw 1/4" n.c. x 3/4"	Vis à tête fraisée à 6PC 1/4" n.c. x 3/4"	4	O/L (386NC.P_1-4x3-4)
68	Machine screw Pan head no.8 x 32 x 5/8"	Vis mécanique à tête Pan no.8 x 32 x 5/8"	2	O/L (395NC.P_#8x32x5-8)
69	Tie wrap 8" (black), 50lbs, Weather & UV-Resistant nylon 6.6	Attache de nylon 8" (noir) ,50lbs, Weather & UV-Resistant nylon 6.6	2	O/L (426-8)

O/L = Obtain Locally / Obtenir localement

Part numbers starting with 500XXX are not available for sale, however, separate parts are available for sale individually.

Les numéros 500xxx ne sont pas disponibles pour la vente. Au besoin, veuillez commander les numéros de pièces séparément.

NOMENCLATURE ET LISTE DES PIÈCES / PARTS BREAKDOWN & PART LIST

Moteur Briggs M40 20 CV avec embrayage #501326

Briggs M40 20 HP engine with clutch #501326

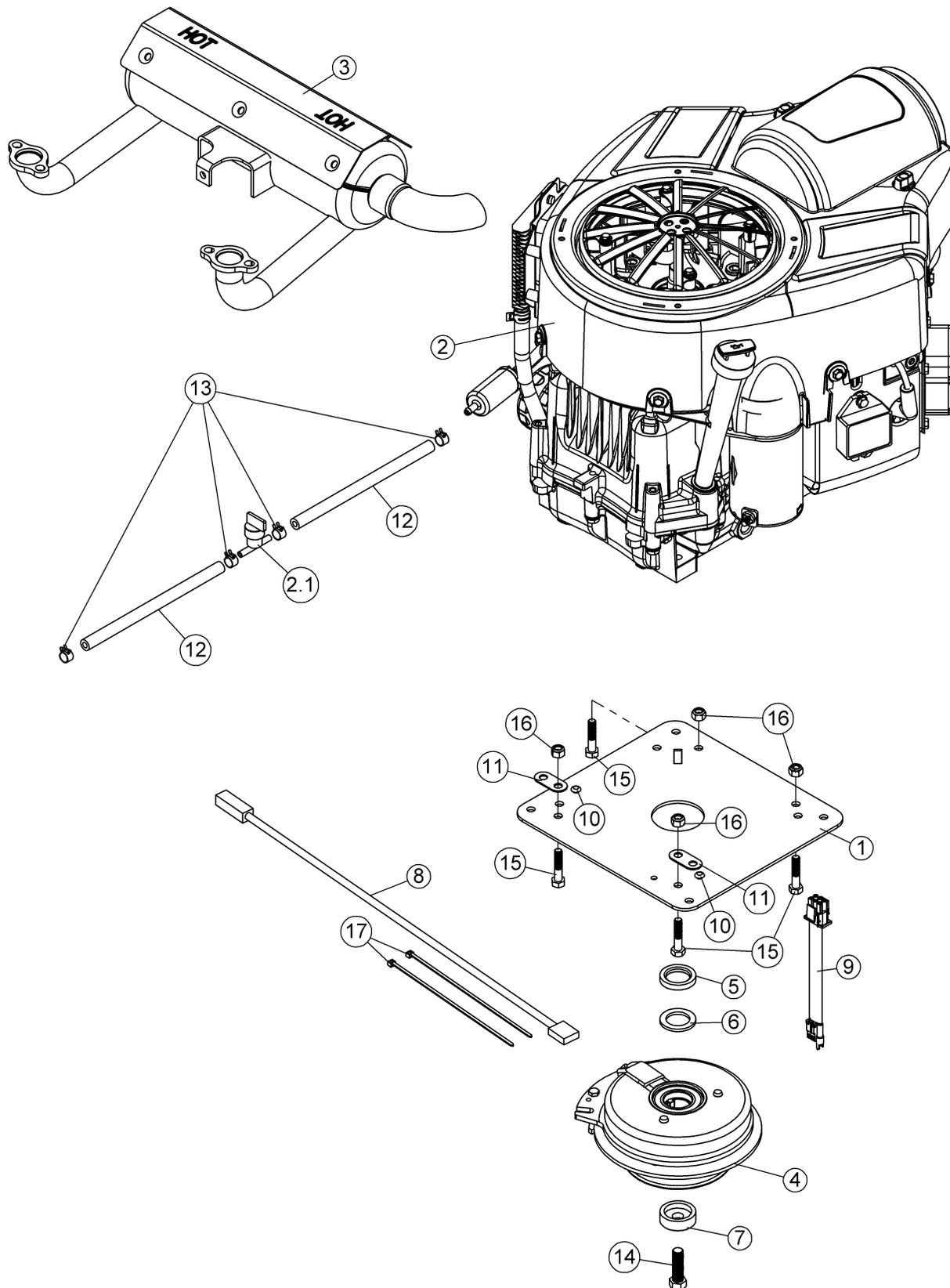

NOMENCLATURE ET LISTE DES PIÈCES / PARTS BREAKDOWN & PART LIST
Moteur Briggs M40 20 CV avec embrayage #501326
Briggs M40 20 HP engine with clutch #501326

REF.	ENGLISH DESCRIPTION	DESCRIPTION FRANÇAISE	QTY.	PART#
1	Engine support	Support de moteur	1	108262
2	Briggs M40 vertical engine 20 HP	Moteur vertical Briggs M40 20 CV	1	108221
2.1	Fuel valve from engine	Valve d'essence du moteur	1	-
3	Muffler assembly	Silencieux assemblé	1	108264
4	Electric Clutch	Embrayage Électrique	1	107459
5	Clutch spacer	Espaceur d'embrayage	1	106616
6	Special flat washer	Rondelle plate spéciale	1	106338
7	Flange washer	Rondelle à bride	1	103976
8	Wire Assembly	Fil Assemblé	1	106548
9	Wire assembly	Fil assemblé	1	108291
10	Cable Tie Mount 0.19"	Support d'attache de nylon 0.19"	2	108281
11	Ground plate	Plaque de mise à terre	2	108289
12	Fuel hose EPA 1/4"	Tuyau à essence EPA 1/4"	2	107572
13	Spring action hose clamp for 1/2" hose	Collier de serrage à ressort pour tuyau 1/2"	4	107269
14	Hex. bolt 7/16" n.f. x 1 1/2" GR5	Boulon hex. 7/16" n.f. x 1 1/2" GR5	1	O/L (300NF.5P_7-16x11-2)
15	Hex. bolt 5/16" n.c. x 1 1/2"	Boulon hex. 5/16" n.c. x 1 1/2"	4	O/L (300NC.5P_5-16x1-1-2)
16	Nylon Insert lock Nut 5/16" n.c. GR5	Écrou à garniture de nylon 5/16" n.c. GR5	4	O/L (335NC.P_5-16)
17	Tie wrap 8"	Attache de nylon 8"	2	O/L (426-8)

O/L = Obtain Locally / Obtenir localement

Part numbers starting with 500XXX are not available for sale, however, separate parts are available for sale individually.

Les numéros 500xxx ne sont pas disponibles pour la vente. Au besoin, veuillez commander les numéros de pièces séparément.

NOMENCLATURE ET LISTE DES PIÈCES / PARTS BREAKDOWN & PART LIST

Moteur Briggs Pro 17.5 CV avec embrayage #501328

Briggs Pro engine 17.5 HP with clutch #501328

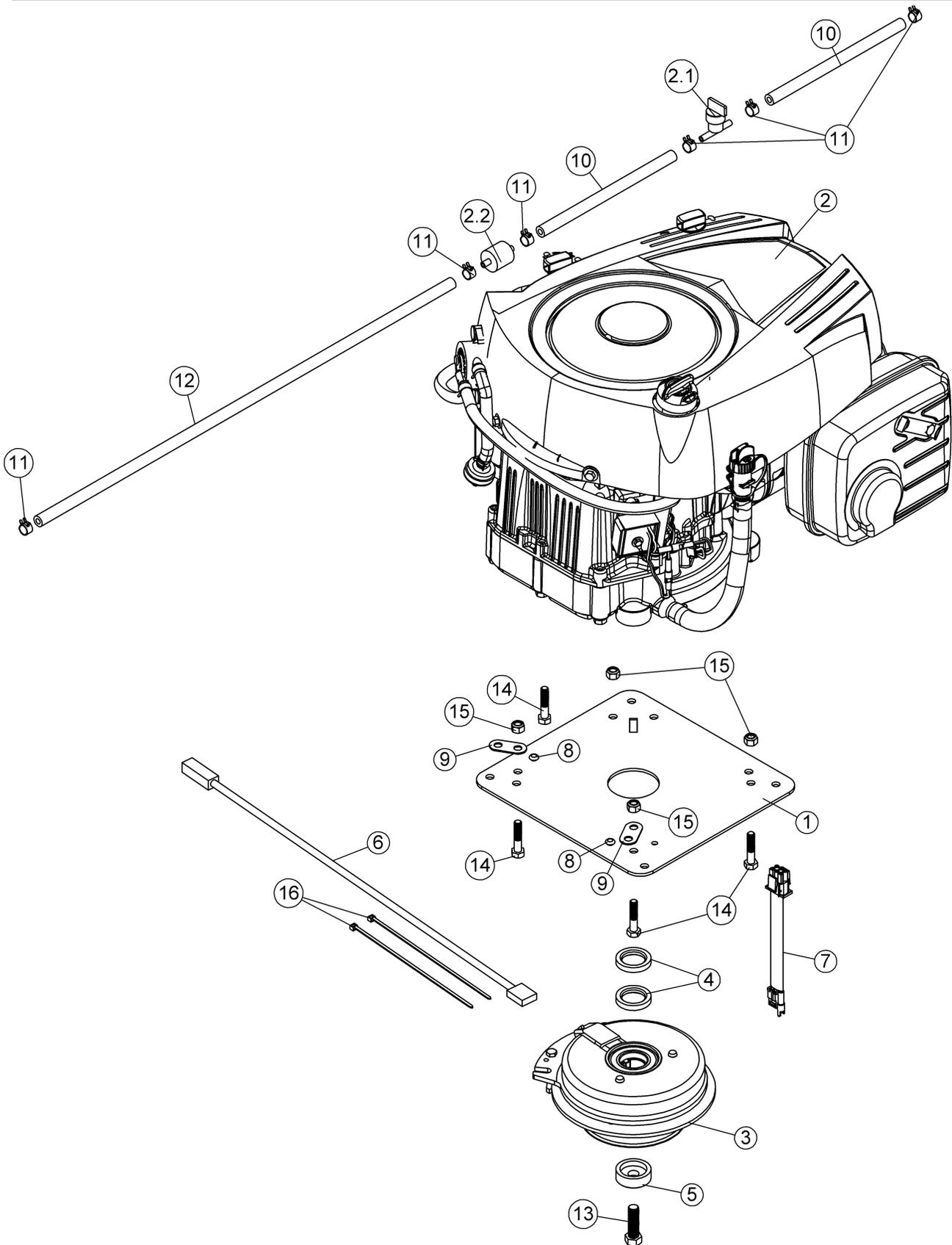

NOMENCLATURE ET LISTE DES PIÈCES / PARTS BREAKDOWN & PART LIST
Moteur Briggs Pro 17.5 CV avec embrayage #501328
Briggs Pro engine 17.5 HP with clutch #501328

REF.	ENGLISH DESCRIPTION	DESCRIPTION FRANÇAISE	QTY.	PART#
1	Engine support	Support de moteur	1	108262
2	Briggs Pro vertical engine 17.5 HP	Moteur vertical Briggs Pro 17.5 CV	1	108220
2.1	Fuel valve from engine	Valve d'essence du moteur	1	-
2.2	Fuel filter from engine	Filtre à essence du moteur	1	-
3	Electric Clutch	Embrayage Électrique	1	107459
4	Clutch spacer	Espaceur d'embrayage	2	106616
5	Flange washer	Rondelle à bride	1	103976
6	Wire Assembly	Fil Assemblé	1	106548
7	Wire assembly	Fil assemblé	1	108291
8	Cable Tie Mount 0.19"	Support d'attache de nylon 0.19"	2	108281
9	Ground plate	Plaque de mise à terre	2	108289
10	Fuel hose EPA 1/4"	Tuyau à essence EPA 1/4"	2	107572
11	Spring action hose clamp for 1/2" hose	Collier de serrage à ressort pour tuyau 1/2"	6	107269
12	Fuel hose EPA 1/4"	Tuyau à essence EPA 1/4"	1	108392
13	Hex. bolt 7/16" n.f. x 1 1/2" GR5	Boulon hex. 7/16" n.f. x 1 1/2" GR5	1	O/L (300NF.5P_7-16x11-2)
14	Hex. bolt 5/16" n.c. x 1 1/2"	Boulon hex. 5/16" n.c. x 1 1/2"	4	O/L (300NC.5P_5-16x1-1-2)
15	Nylon Insert lock Nut 5/16" n.c. GR5	Écrou à garniture de nylon 5/16" n.c. GR5	4	O/L (335NC.P_5-16)
16	Tie wrap 8"	Attache de nylon 8"	2	O/L (426-8)

O/L = Obtain Locally / Obtenir localement

Part numbers starting with 500XXX are not available for sale, however, separate parts are available for sale individually.

Les numéros 500xxx ne sont pas disponibles pour la vente. Au besoin, veuillez commander les numéros de pièces séparément.

NOMENCLATURE ET LISTE DES PIÈCES / PARTS BREAKDOWN & PART LIST

Lame assemblées #501015

Blades assembly #501015

REF.	ENGLISH DESCRIPTION	DESCRIPTION FRANÇAISE	QTY.	PART#
1	Stump jumper	Saute obstacle	1	107341
2	Mower blade 15,5" one hole	Lame de tondeuse 15" un trou	2	107265
3	Shim	Cale	2	107366
4	Hex. bolt 3/4" n.c. x 2 1/4" GR8	Boulon hex. 3/4" n.c. x 2 1/4" GR8	2	O/L (300NC.8P_3-4x2-1-4)
5	Nylon Insert lock Nut 3/4" n.c.	Écrou à garniture de nylon 3/4" n.c.	2	O/L (335NC.P_3-4)

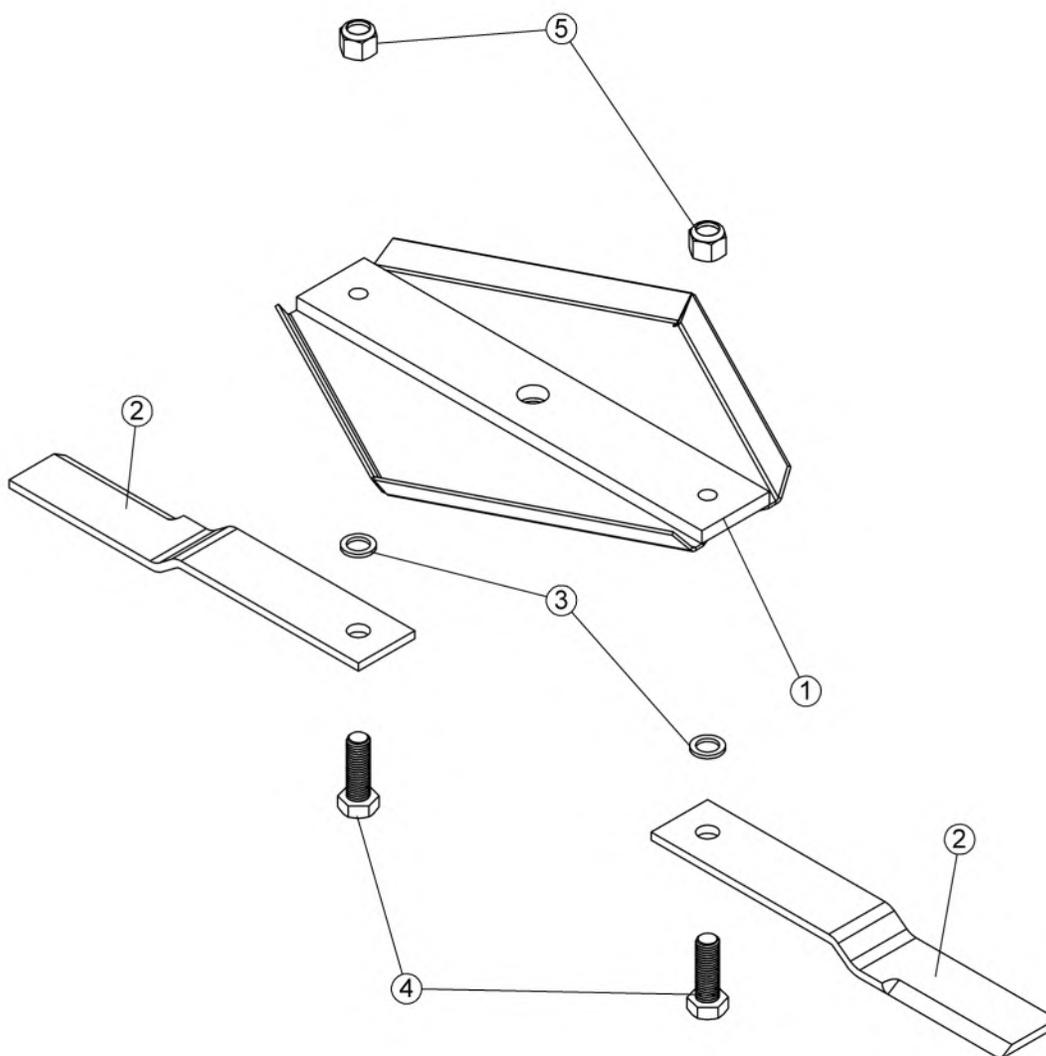

O/L = Obtain Locally / Obtenir localement

Part numbers starting with 500XXX are not available for sale, however, separate parts are available for sale individually.

Les numéros 500xxx ne sont pas disponibles pour la vente. Au besoin, veuillez commander les numéros de pièces séparément.

NOMENCLATURE ET LISTE DES PIÈCES / PARTS BREAKDOWN & PART LIST
Tendeur assemblé #501399
Bender assembly #501399

REF.	ENGLISH DESCRIPTION	DESCRIPTION FRANÇAISE	QTY.	PART#					
1	Bender	Tendeur	1	108640					
2	Flat pulley	Poulie plate	1	102765					
3	Carriage bolt 3/8" n.c. x 2 1/4" GR5	Boulon à carrosserie 3/8" n.c. x 2 1/4" GR5	1	O/L (320NC.5P_3-8x2-1-4)					
4	Nylon Insert Lock Nut 3/8" n.c.	Écrou à garniture de nylon 3/8" n.c.	1	O/L (335NC.P_3-8)					
5	Flat washer 7/16" hole	Rondelle plate 7/16" trou	2	O/L (360.P_7-16T)					
6	Belt guide	Guide-courroie	1	106878	7	Sleeve	Douille	1	108643
7	Sleeve	Douille	1	108643					

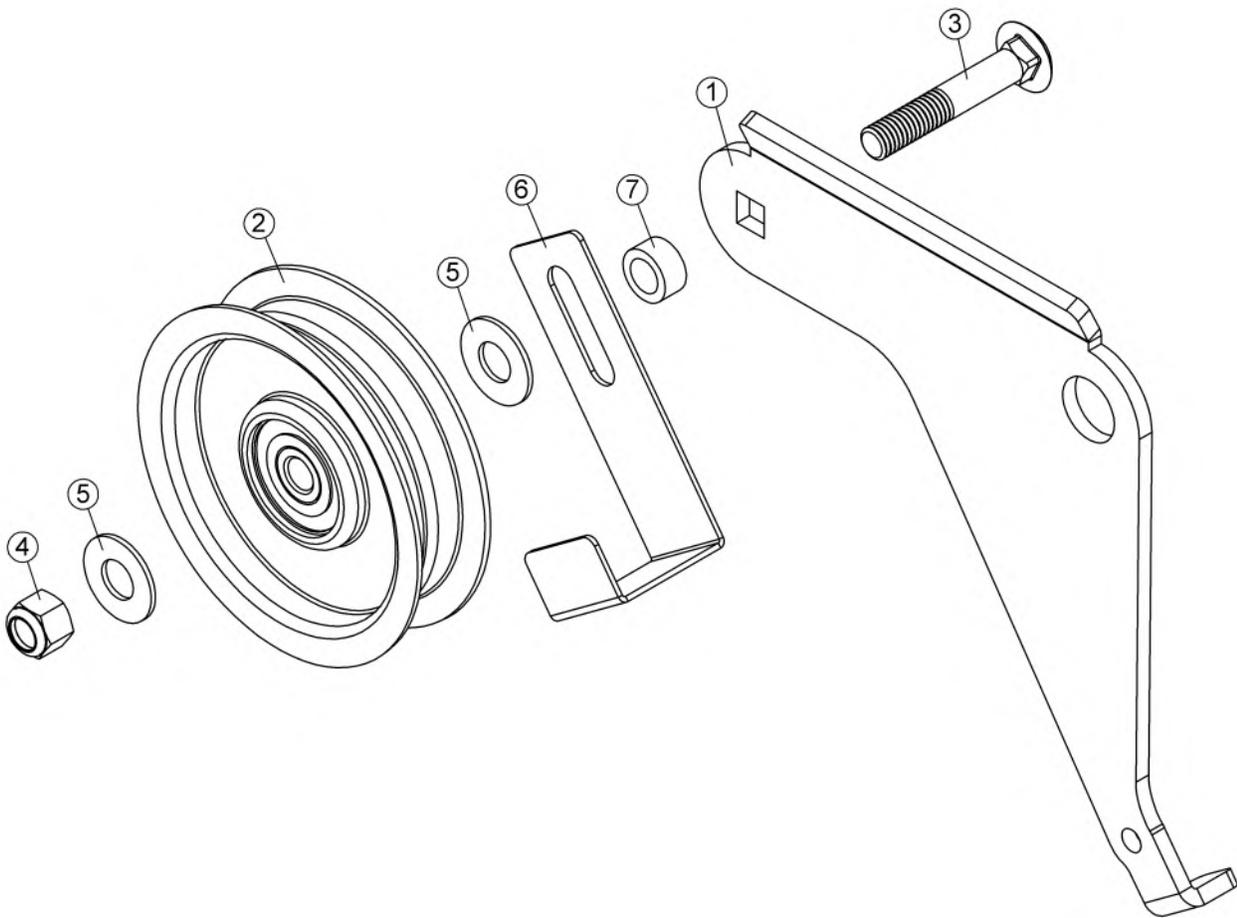

O/L = Obtain Locally / Obtenir localement

Part numbers starting with 500XXX are not available for sale, however, separate parts are available for sale individually.

Les numéros 500xxx ne sont pas disponibles pour la vente. Au besoin, veuillez commander les numéros de pièces séparément.

NOMENCLATURE ET LISTE DES PIÈCES / PARTS BREAKDOWN & PART LIST

Garde assemblé #501019

Guard assembly #501019

REF.	ENGLISH DESCRIPTION	DESCRIPTION FRANÇAISE	QTY.	PART#
1	Guard	Garde	1	107337
2	Rubber strap	Sangle en caoutchouc	1	107363
3	Knob	Bouton	1	106861
4	O-Ring	Anneau d'étanchéité	1	108313
5	Hex. bolt 1/4" n.c. x 1 1/4" GR5	Boulon hex. 1/4" n.c. x 1 1/4" GR5	1	O/L (300NC.5P_1-4x1-1-4)
6	Hex. bolt 5/16" n.c. x 3/4" GR5	Boulon hex. 5/16" n.c. x 3/4" GR5	1	O/L (300NC.5P_5-16x3-4)
7	Nylon Insert lock Nut 5/16" n.c. GR5	Écrou à garniture de nylon 5/16" n.c. GR5	1	O/L (335NC.P_5-16)
8	Flat washer 1/4" hole	Rondelle plate 1/4" trou	1	O/L (360.P_1-4T)
9	Flat washer 3/8" hole	Rondelle plate 3/8" trou	1	O/L (360.P_3-8T)

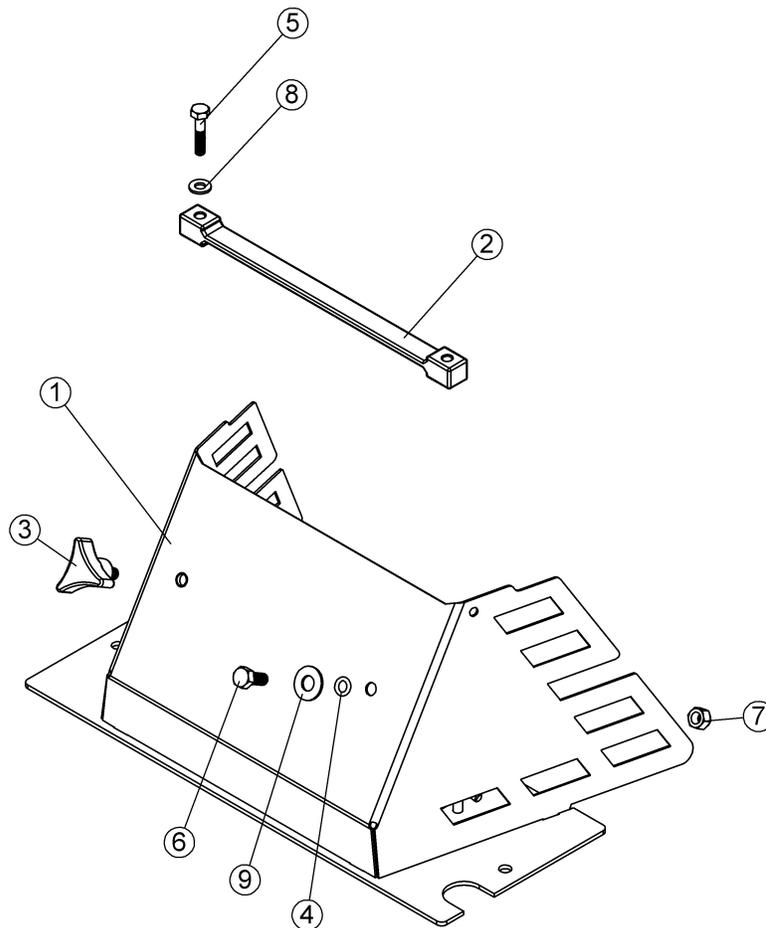

O/L = Obtain Locally / Obtenir localement

Part numbers starting with 500XXX are not available for sale, however, separate parts are available for sale individually.

Les numéros 500xxx ne sont pas disponibles pour la vente. Au besoin, veuillez commander les numéros de pièces séparément.

NOMENCLATURE ET LISTE DES PIÈCES / PARTS BREAKDOWN & PART LIST
Boîte de contrôle assemblée #501325
Control box assembly #501325

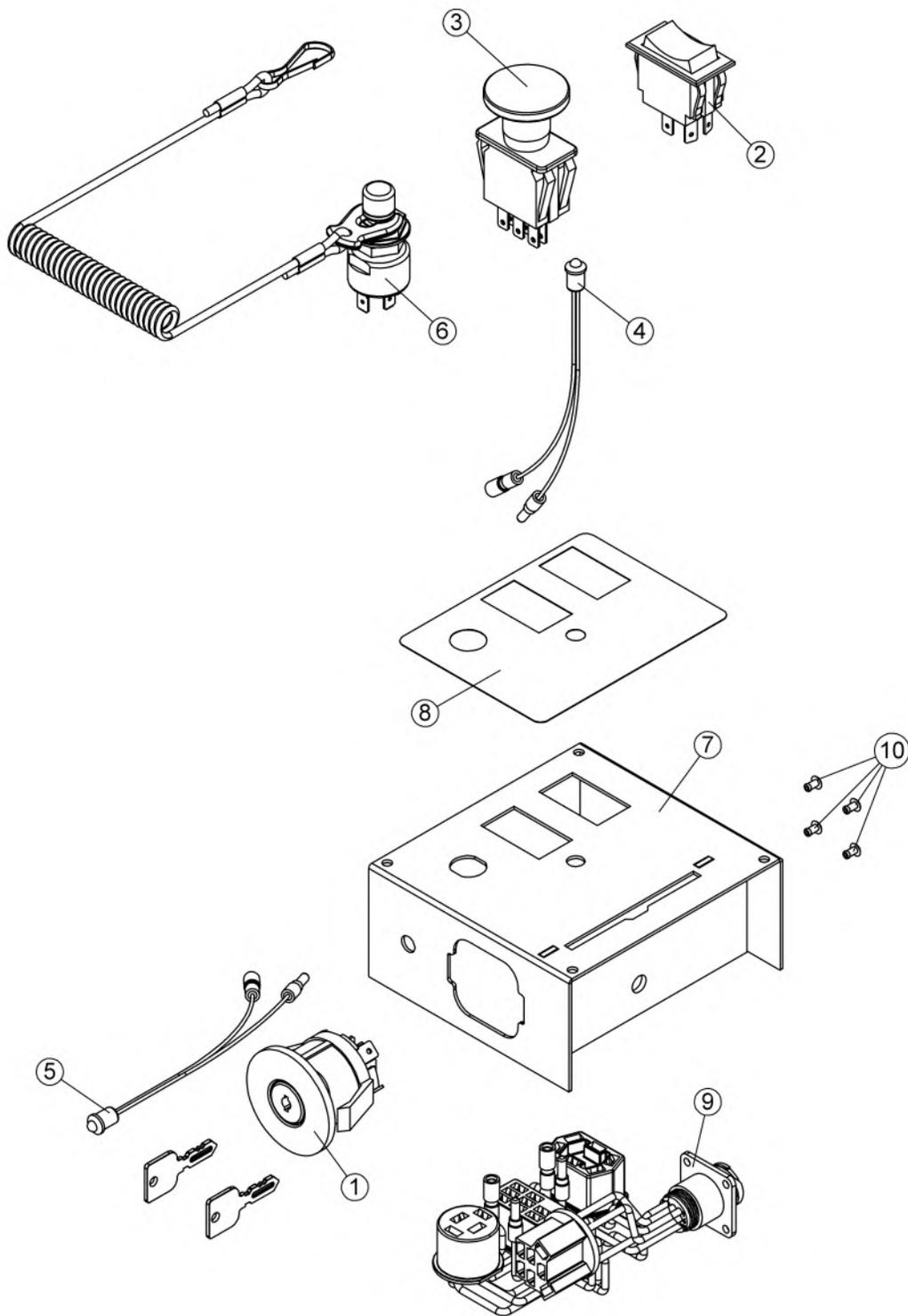

NOMENCLATURE ET LISTE DES PIÈCES / PARTS BREAKDOWN & PART LIST
Boîte de contrôle assemblée #501325
Control box assembly #501325

REF.	ENGLISH DESCRIPTION	DESCRIPTION FRANÇAISE	QTY.	PART#
1	Ignition switch	Commutateur d'ignition	1	104015
2	Switch	Commutateur	1	107446
3	Emergency switch	Interrupteur d'urgence	1	107447
4	Warning light	Avertisseur lumineux	1	107456
5	Warning light	Avertisseur lumineux	1	107457
6	Emergency switch with lanyard	Interrupteur d'urgence avec cordon	1	107472
7	Box cover	Couvercle de la boîte	1	107579
8	Control box decal	Décalque de la boîte de contrôle	1	107628
9	Control box wire assembly	Fil assemblé de la boîte de contrôle	1	108660
10	Pop-rievet 1/8" x 3/16" no.AD-43BS	Rivet pop 1/8" x 3/16" no.AD-43BS	4	O/L (415_1-8x3-16)

O/L = Obtain Locally / Obtenir localement

Part numbers starting with 500XXX are not available for sale, however, separate parts are available for sale individually.

Les numéros 500xxx ne sont pas disponibles pour la vente. Au besoin, veuillez commander les numéros de pièces séparément.

NOMENCLATURE ET LISTE DES PIÈCES / PARTS BREAKDOWN & PART LIST

Boîte de contrôle assemblée avec câble #501336

Control box assembly with cable #501336

REF.	ENGLISH DESCRIPTION	DESCRIPTION FRANÇAISE	QTY.	PART#
1	Control box assembly	Boîte de contrôle assemblée	1	501325
2	Spring bracket	Fixation du ressort	1	102210
3	Throttle arm	Bras d'accélérateur	1	102541
4	Handle grip	Poignée de plastique	1	102546
5	Cable shield	Gaine de câble	1	107582
6	Inner wire	Broche intérieure	1	107583
7	Hex. bolt 5/16" n.c. x 3/4" GR5	Boulon hex. 5/16" n.c. x 3/4" GR5	2	O/L (300NC.5P_5-16x3-4)
8	Flange nut 5/16" n.c.	Écrou à bride 5/16" n.c.	1	O/L (334NC.P_5-16)
9	Stover lock nut 5/16" n.c.	Écrou de blocage 5/16" n.c.	1	O/L (338NC.P_5-16)
10	Flat washer 3/8" hole	Rondelle plate 3/8" trou	1	O/L (360.P_3-8T)
11	Belleville washer 3/8"	Rondelle Belleville 3/8"	1	102144
12	Box	Boîte	1	108255
13	Metal screw P.H. #8 x 1/4"	Vis à métal P.H. #8 x 1/4"	4	O/L (400.P_8x1-4)

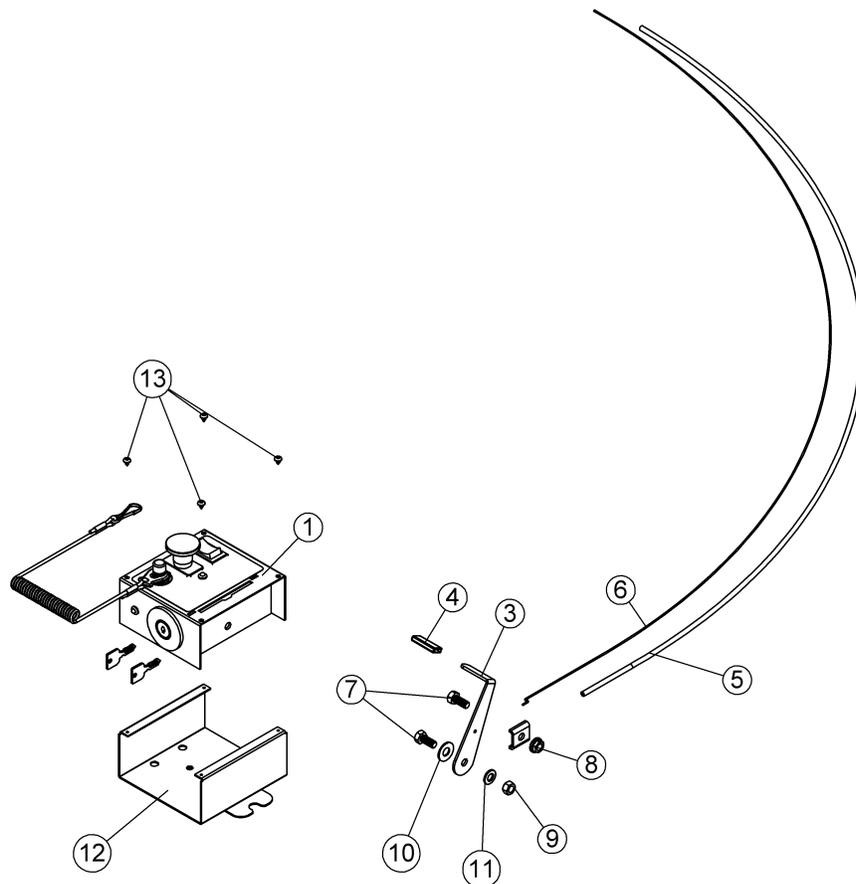

O/L = Obtain Locally / Obtenir localement

Part numbers starting with 500XXX are not available for sale, however, separate parts are available for sale individually.

Les numéros 500xxx ne sont pas disponibles pour la vente. Au besoin, veuillez commander les numéros de pièces séparément.

NOMENCLATURE ET LISTE DES PIÈCES / PARTS BREAKDOWN & PART LIST
Boîte de contrôle assemblée avec câble #501337
Control box assembly with cable #501337

REF.	ENGLISH DESCRIPTION	DESCRIPTION FRANÇAISE	QTY.	PART#
1	Control box assembly	Boîte de contrôle assemblée	1	501325
2	Spring bracket	Fixation du ressort	1	102210
3	Throttle arm	Bras d'accélérateur	1	102541
4	Handle grip	Poignée de plastique	1	102546
5	Cable shield	Gaine de câble	1	108294
6	Inner wire	Broche intérieure	1	108295
7	Hex. bolt 5/16" n.c. x 3/4" GR5	Boulon hex. 5/16" n.c. x 3/4" GR5	2	O/L (300NC.5P_5-16x3-4)
8	Flange nut 5/16" n.c.	Écrou à bride 5/16" n.c.	1	O/L (334NC.P_5-16)
9	Stover lock nut 5/16" n.c.	Écrou de blocage 5/16" n.c.	1	O/L (338NC.P_5-16)
10	Flat washer 3/8" hole	Rondelle plate 3/8" trou	1	O/L (360.P_3-8T)
11	Belleville washer 3/8"	Rondelle Belleville 3/8"	1	102144
12	Box	Boîte	1	108255
13	Metal screw P.H. #8 x 1/4"	Vis à métal P.H. #8 x 1/4"	4	O/L (400.P_8x1-4)

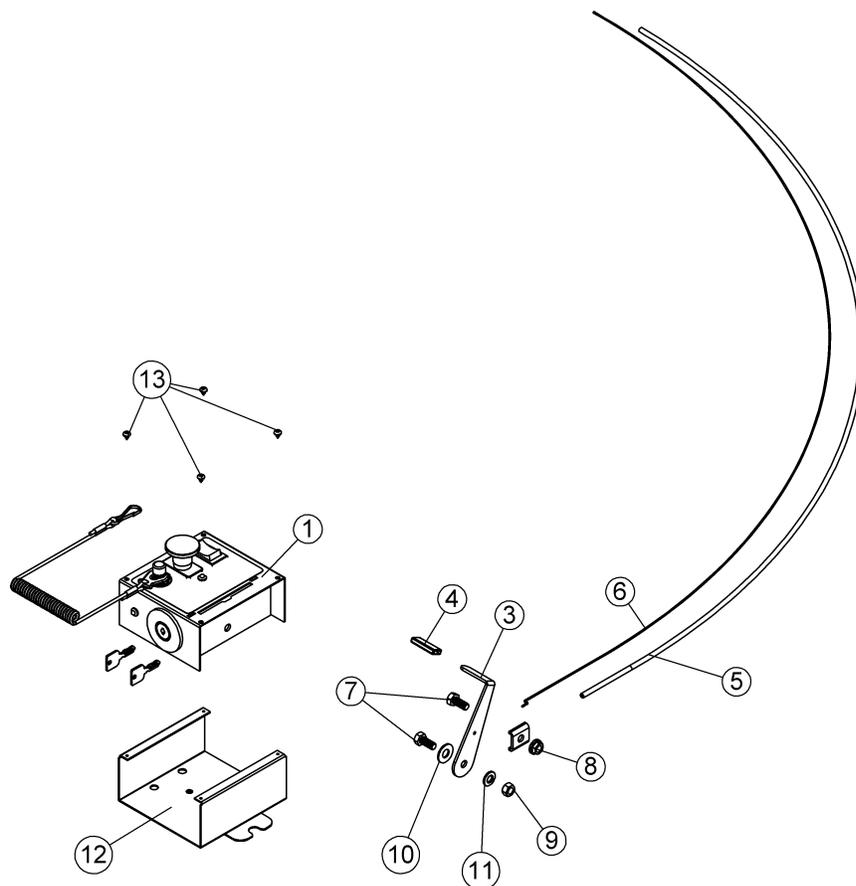

O/L = Obtain Locally / Obtenir localement

Part numbers starting with 500XXX are not available for sale, however, separate parts are available for sale individually.

Les numéros 500xxx ne sont pas disponibles pour la vente. Au besoin, veuillez commander les numéros de pièces séparément.

NOMENCLATURE ET PIÈCES DE SERVICE
PARTS BREAKDOWN & SERVICE PARTS
 Panneau électrique #108236
 Electric board #108236

REF.	ENGLISH DESCRIPTION	DESCRIPTION FRANÇAISE	QTY.	PART#
1	Relay	Relais	3	104405
2	Relay	Relais	1	107274
3	Relay connector	Connecteur de relais	3	107501
4	Relay connector key	Clef du connecteur de relais	3	107502
5	Wire assembly (Red Rubber)	Fil assemblé (Caoutchouc rouge)	1	108308
6	Wire assembly (Orange Rubber)	Fil assemblé (Caoutchouc orange)	1	108581
7	Breaker	Disjoncteur	6	107600
8	Connector kit	Ensemble de connecteur	1	108564
9	Connector kit	Ensemble de connecteur	1	108565

Note :

L'item #9 n'est pas inclu avec 108236.
 The item #9 is not included with 108236.



TABLEAU DES COUPLES DE SERRAGE

TABLEAU DES COUPLES DE SERRAGE GÉNÉRAL À UTILISER LORSQU'UN COUPLE DE SERRAGE N'EST PAS SPÉCIFIÉ DANS LE TEXTE

NOTE: Ces valeurs s'appliquent aux attaches tel que reçu du fournisseur, sèche ou lorsque lubrifié avec de l'huile normale. Elles ne s'appliquent pas si des graisses spéciales sont utilisées tels que graphite ou moly didelphoïde ou des lubrifiants pour pression extrême. Ceci s'applique au deux fils UNF et UNC

* Les écrous épais doivent être utilisés avec les boulons Grade 8

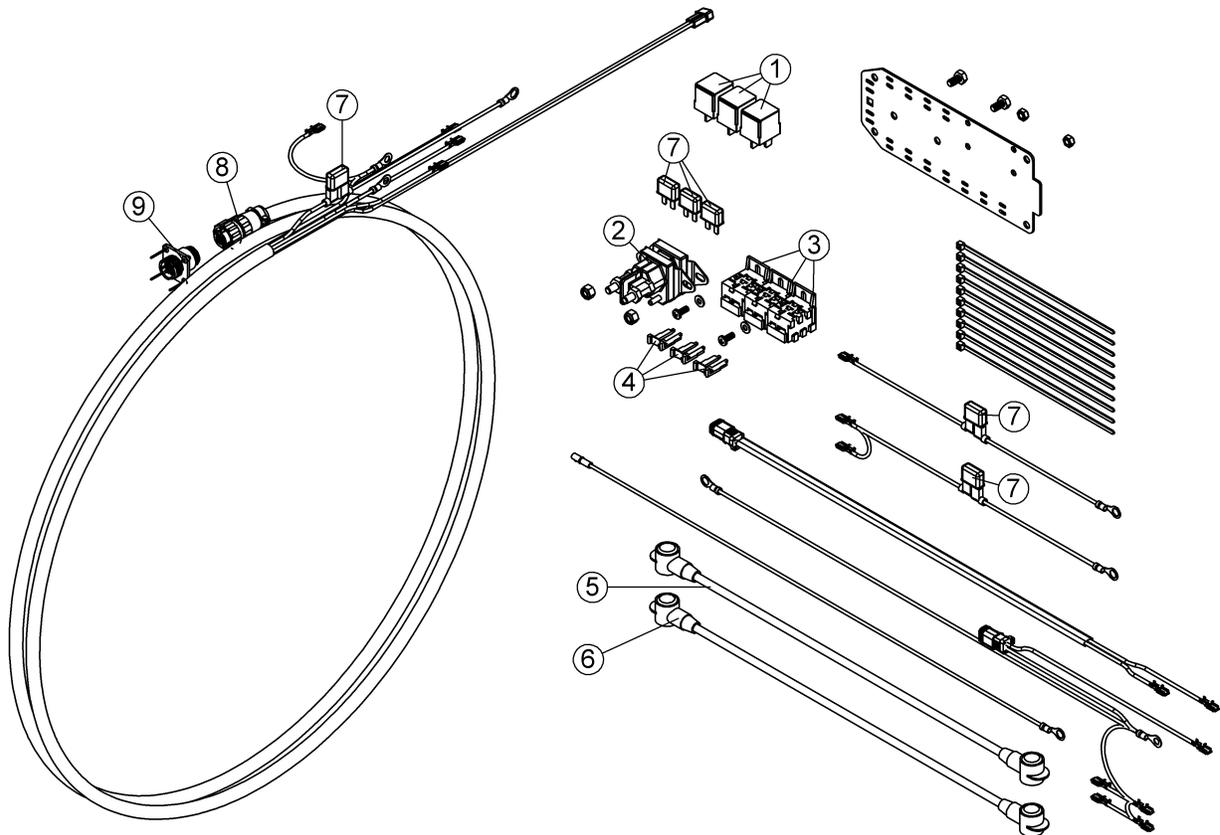
VOIR No. Grade.		2				5				8 *			
IDENTIFICATION DE LA TÊTE DU BOULON MARQUES SELONS LE GRADE. NOTE: MARQUES DU MANUFACTURIER PEUVENT VARIER		COUPLE DE SERRAGE				COUPLE DE SERRAGE				COUPLE DE SERRAGE			
Diamètre		Lb-Pi		NEW TON-MÈTRES		Lb-Pi		NEW TON-MÈTRES		Lb-Pi		NEW TON-MÈTRES	
Pouces	Millimètre	Min.	Max.	Min.	Max.	Min.	Max.	Min.	Max.	Min.	Max.	Min.	Max.
1/4"	6.35	5	6	6.8	8.13	9	11	12.2	14.9	12	15	16.3	30.3
5/16"	7.94	10	12	13.6	16.3	17	20.5	23.1	27.8	24	29	32.5	39.3
3/8"	9.53	20	23	27.1	31.2	35	42	47.5	57	45	54	61	73.2
7/16"	11.11	30	35	40.7	47.4	54	64	73.2	86.8	70	84	94.9	113.9
1/2"	12.7	45	52	61	70.5	80	96	108.5	130.2	110	132	149.2	179
9/16"	14.29	65	75	88.1	101.6	110	132	149.2	179	160	192	217	260.4
5/8"	15.88	95	105	128.7	142.3	150	180	203.4	244.1	220	264	298.3	358
3/4"	19.05	150	185	203.3	250.7	270	324	366.1	439.3	380	456	515.3	618.3
7/8"	22.23	160	200	216.8	271	400	480	542.4	650.9	600	720	813.6	976.3
1"	25.4	250	300	338.8	406.5	580	696	786.5	943.8	900	1080	1220.4	1464.5

BOULON METRIQUE COUPLE DE SERRAGE							
		GROS FLET			FILET MINCE		
Vis	Grade No.	Pitch (mm)	Lb-Pi	Newton-Mètres	Pitch (mm)	Lb-Pi	Newton-Mètres
M6	4T	1.00	3.6 - 5.8	4.9 - 7.9	-	-	-
	7T		5.8 - 9.4	7.9 - 12.7		-	-
	8T		7.2 - 10	9.8 - 13.6		-	-
M8	4T	1.25	7.2 - 14	9.8 - 19	1.00	12 - 17	16.3 - 23
	7T		17 - 22	23 - 29.8		19 - 27	25.7 - 36.6
	8T		20 - 26	27.1 - 35.2		22 - 31	29.8 - 42
M10	4T	1.50	20 - 25	27.1 - 33.9	1.25	20 - 29	27.1 - 39.3
	7T		34 - 40	46.1 - 54.2		35 - 47	47.4 - 63.7
	8T		38 - 46	51.5 - 62.3		40 - 52	54.2 - 70.5
M12	4T	1.75	28 - 34	37.9 - 46.1	1.25	31 - 41	42 - 55.6
	7T		51 - 59	69.1 - 79.9		56 - 68	75.9 - 92.1
	8T		57 - 66	77.2 - 89.4		62 - 75	84 - 101.6
M14	4T	2.00	49 - 56	66.4 - 75.9	1.50	52 - 64	70.5 - 86.7
	7T		81 - 93	109.8 - 126		90 - 106	122 - 143.6
	8T		96 - 109	130.1 - 147.7		107 - 124	145 - 168
M16	4T	2.00	67 - 77	90.8 - 104.3	1.50	69 - 83	93.5 - 112.5
	7T		116 - 130	157.2 - 176.2		120 - 138	162.6 - 187
	8T		129 - 145	174.8 - 196.5		140 - 158	189.7 - 214.1
M18	4T	2.00	88 - 100	119.2 - 136	1.50	100 - 117	136 - 158.5
	7T		150 - 168	203.3 - 227.6		177 - 199	239.8 - 269.6
	8T		175 - 194	237.1 - 262.9		202 - 231	273.7 - 313
M20	4T	2.50	108 - 130	146.3 - 176.2	1.50	132 - 150	178.9 - 203.3
	7T		186 - 205	252 - 277.8		206 - 242	279.1 - 327.9
	8T		213 - 249	288.6 - 337.4		246 - 289	333.3 - 391.6



***LORSQUE LA PERFORMANCE
ET LA FIABILITÉ
SONT NON NÉGOCIABLES !***

**Bercomac Limitée
92, Fortin Nord, Adstock, Québec, Canada, G0N 1S0**

WWW.BERCOMAC.COM

IMPRIMÉ AU CANADA

(NOTICE ORIGINALE)