



Instruction Booklet
MODEL NUMBER
700297

BERCO
Converter Kit
for
JOHN DEERE
OLDER 200 & 320 SERIES
Tractors

CAUTION:

**READ & FOLLOW ALL SAFETY RULES & INSTRUCTIONS IN YOUR
#700219 OWNER'S MANUAL BEFORE OPERATING ANY EQUIPMENT**

ASSEMBLY

Please follow these subframe preparation and installation instructions instead of those included in the subframe #700219-3 Owner's manual. For all other instructions see the owner's manual for the #700219-3 subframe.

STEP 1 SUBFRAME PREPARATION:

Modify the #700219-3 subframe (item 1) by replacing the original front supports by the other front supports (item 2) supplied with the subframe.

Reinstall in its most extended position with the attaching support (item 3) included in this adaptor kit, one on each side using the nuts & bolts (item 4) previously removed, as shown. Align and tighten firmly.

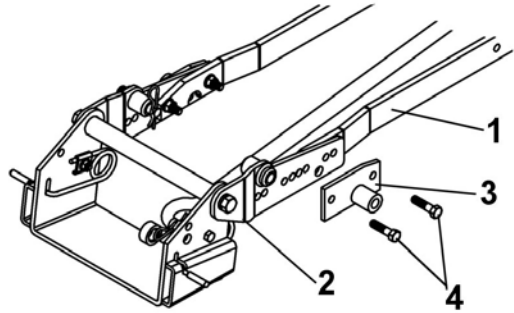

Replace front supports

Remove the lift lever (item 1), the push tube (item 2) and helper spring (item 3). Remove the adjusting rod (item 4) from push tube and set aside.

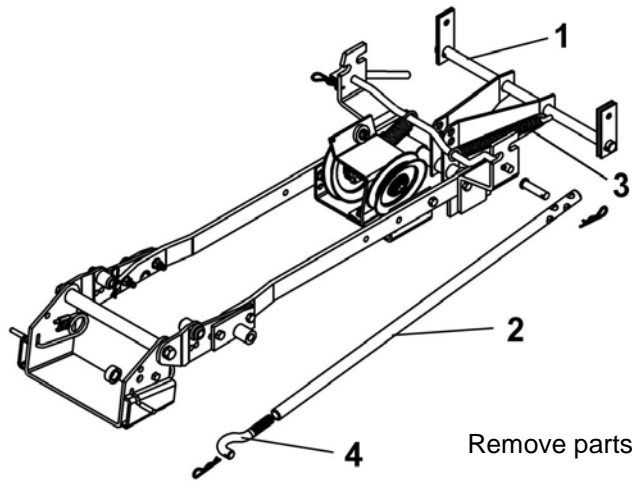

Remove parts

Replace these parts by the push arm (item 1) supplied in this kit.

Install the adjusting rod (item 2) on the push arm.

Adjust the overall length of the push arm (item 1) to 40 3/4" by screwing or unscrewing the adjusting rod (item 2).

Insert the push arm between the idler pulleys and place the adjusting rod in the sleeve (item 3) welded on the pivot support. Secure with a 3 mm hair pin (item 4).

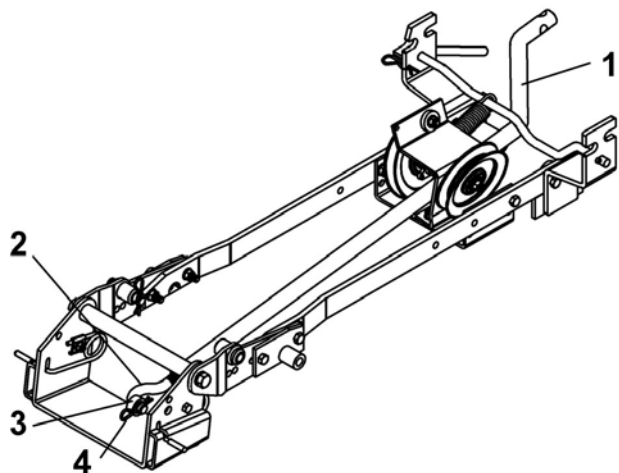

Install new parts

ASSEMBLY

Install the lift adaptor (item 1) to the tractor lift mechanism by sliding the lift adaptor between the tractor's lift mechanism parts.

If the tractor's lift mechanism cross shaft is too big, remove the U welded in in the adaptor.

Secure with a 1/2 x 1 3/4" bolt (item 2) and a locknut
Tighten firmly.

Install lift adaptor

Install the handle support (item 1) on the left hand side of the subframe using the 3/8 x 1 1/4" bolt (item 2) already in place and a 3/8 x 1" bolt (item 3) and nuts.

Tighten firmly.

Insert the plastic grommet (item 4) into the handle support as shown.

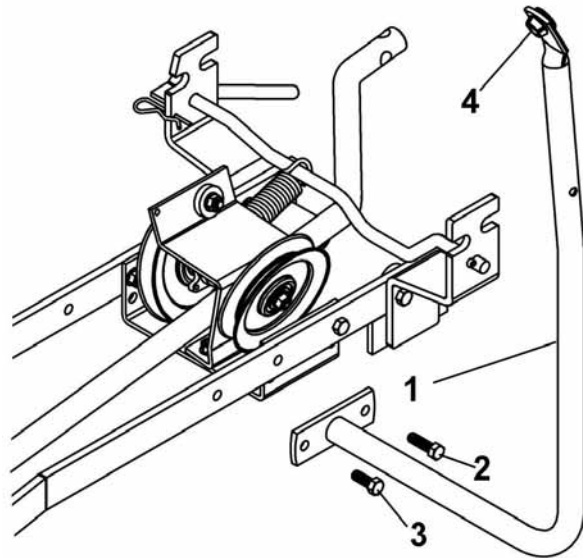

Install handle support

ASSEMBLY

STEP 2 SUBFRAME INSTALLATION:

Slide the subframe under the tractor by the left side between the front and rear wheels and center it under the tractor.

Carefully lift the rear section of the subframe and hook the supports (items 1 & 2) on the mounting pins (item 3) by the rear slot.

Lift carefully the front section of subframe and hold in place with 1/2 x 2 1/2" pins (item 4).

Secure with two 3 mm hair pins (item 5).

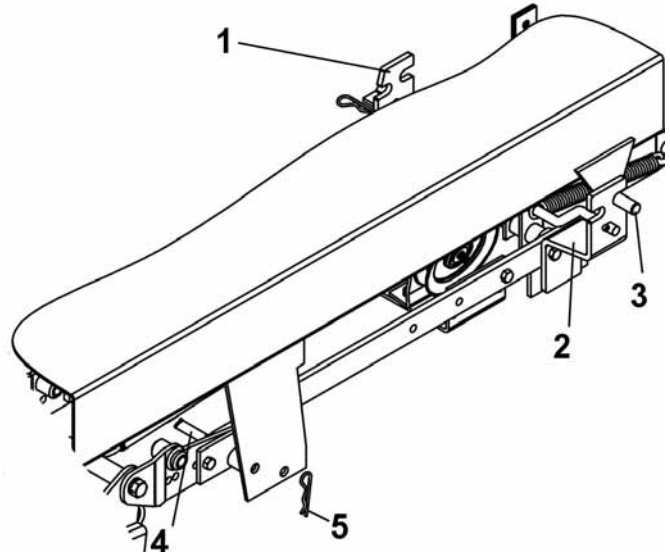

Install subframe

Attach the push arm (item 2) to the lift mechanism (item 3) with a 17/32 x 2 1/8" pin (item 1) and secure with a 3 mm hair pin.

Refer to subframe #700219-3 owner's manual for attachment installation instructions and safety precautions.

Secure push arm

CONVERTER KIT / ENSEMBLE DE CONVERSION

PARTS LIST / LISTE DES PIÈCES

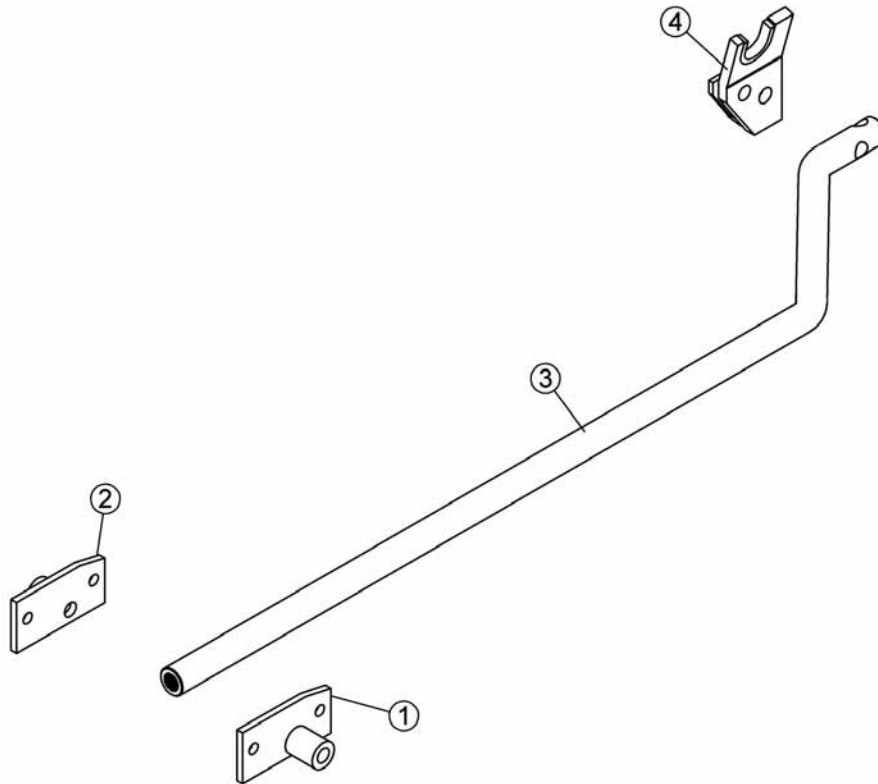

Ref. Réf.	English description	Description française	Qty. Qté.	Part # Pièce #
1	Left attaching bracket	Fixation d'attache gauche	1	102260
2	Right attaching bracket	Fixation d'attache droite	1	102261
3	Push arm	Bras de poussée	1	102266
4	Lift adaptor	Adapteur de relevage	1	102270

ASSEMBLAGE

ETAPE 2

INSTALLATION DU SOUS-CHASSIS:

Glisser le sous-châssis sous le tracteur du côté gauche entre les roues avant et arrière et centrez-les sous le tracteur.

Lever prudemment la section arrière du sous-châssis et accrocher les supports (items 1 & 2) sur les goupilles de montage (item 3) par la rainure arrière.

Lever prudemment la section avant du sous-châssis et tenir en place avec des goupilles 1/2 x 2 1/2" (item 4).

Sécuriser avec deux goupilles à ressort 3 mm (item 5).

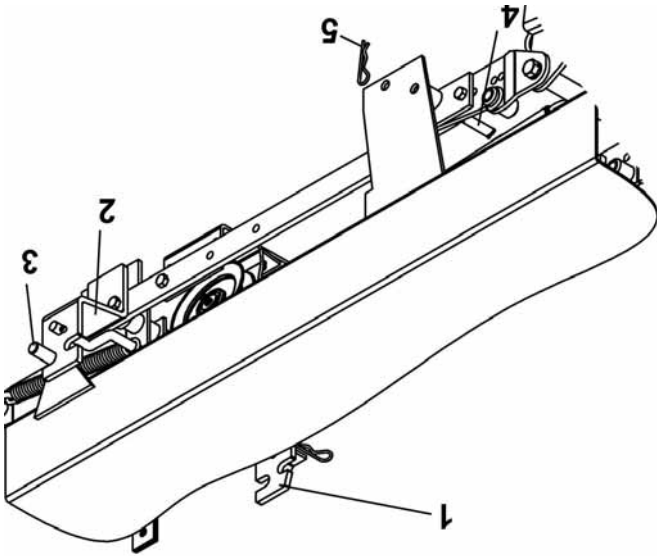

Installer le sous-châssis

Accrocher le bras de poussée (item 2) au mécanisme de relavage (item 3) avec une goupille de 17/32 x 2 1/8" (item 1). Sécuriser avec une goupille à ressort 3 mm.

Référez-vous au manuel de propriétaire du sous-châssis #700219-3 pour les instructions d'installation des accessoires et consignes de sécurité.

Sécuriser le bras de poussée

ASSEMBLAGE

Installer l'adaptateur de relevage (item 1) au mécanisme de relevage du tracteur en glissant l'adaptateur de relevage entre les pièces du mécanisme de relevage du tracteur.
Si l'arbre du mécanisme de relevage du tracteur est trop gros, enlever le U soudé dans l'adaptateur.
Sécuriser avec un boulon 1/2 x 1 3/4" (item 2) et un écrou de blocage.
Serrer fermement.

Installer le adaptateur de relevage

Installer le support de manivelle (item 1) sur le côté gauche du sous-châssis en utilisant le boulon 3/8 x 1 1/4" (item 2) déjà en place et un boulon 3/8 x 1" (item 3) et écrou.

Serrer fermement.

Insérer l'oeillet de plastique (item 4) sur le support de manivelle.

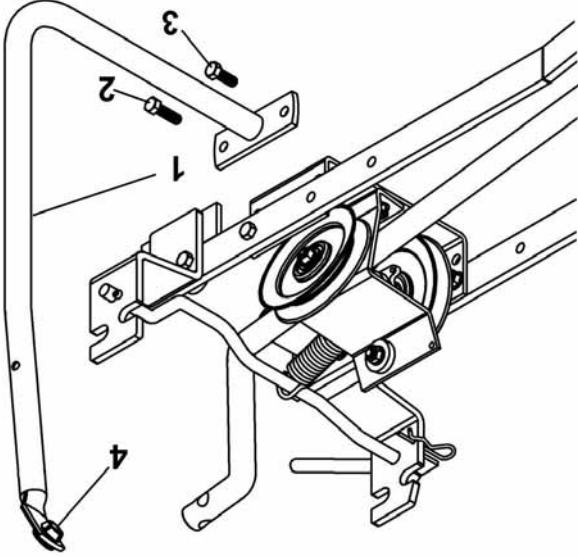

Installer le support de manivelle

ASSEMBLAGE

S'il vous plaît suivez les instructions suivantes pour la préparation et l'installation du sous-châssis au lieu de celles incluses dans le manuel du propriétaire #700219-3. Pour toutes autres instructions voir le manuel du propriétaire #700219-3

ÉTAPE 1 PRÉPARATION DU SOUS-CHÂSSIS:

Modifier le sous-châssis #700219-3 (item 1) en remplaçant les supports avant originaux par les autres supports avant (item 2) fournis avec le sous-châssis.

Reinstaller dans la position la plus déployée avec les supports d'attache (item 3) inclus dans cet ensemble de conversion, un de chaque côté, en utilisant les écrous et boulons (item 4) qui ont été enlevés auparavant tel qu'illustré.

Aligner et serrer fermement.

Remplacer les supports avant

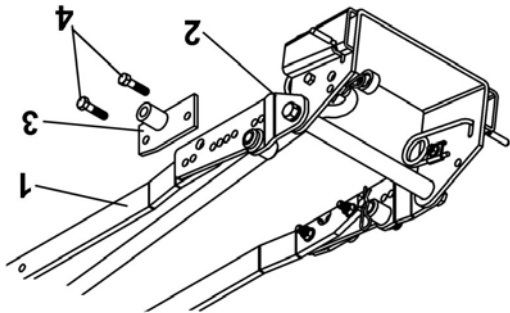

Enlever le levier de relevage (item 1), le tube de poussée (item 2) et le ressort d'aide (item 3). Enlever la tige d'ajustement (item 4) du tube de poussée et mettre de côté.

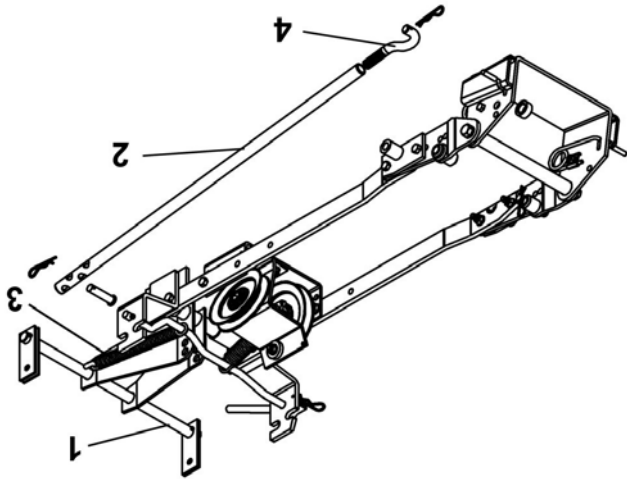

Enlever les pièces

Remplacer ces pièces par le bras de poussée fourni avec cet ensemble (item 1).
Installer la tige d'ajustement (item 2) sur le bras de poussée.

Ajuster la longueur de bout en bout du bras de poussée (item 1) à 40 3/4" en vissant ou dévissant la tige d'ajustement (item 2).
Insérer le bras de poussée entre les poulies et placer la tige d'ajustement dans la douille (item 3) soudée sur le support de pivot. Sécuriser avec une goupille à ressort de 3 mm (item 4).

Installer les nouvelles pièces

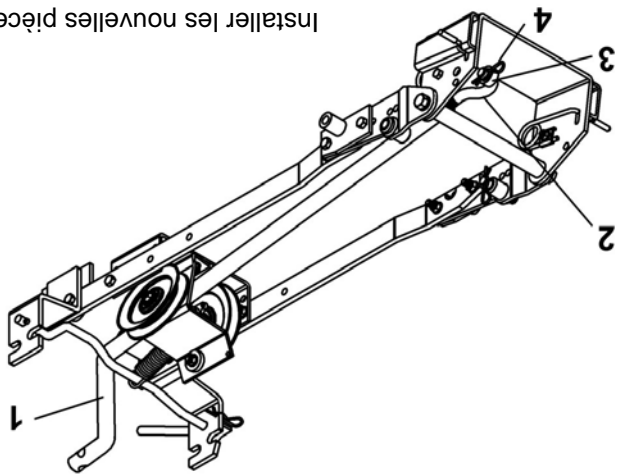

ATTENTION:
LIRE & SUIVRE TOUTES LES RÈGLES DE SÉCURITÉ & INSTRUCTIONS
DANS LE MANUEL DU PROPRIÉTAIRE #700219 AVANT D'UTILISER TOUT
ÉQUIPEMENT

BERCO
Ensemble de conversion
pour tracteurs
JOHN DEERE
ANCIENNES SÉRIES 200-320

Feuillelet d'instruction
MODELE NUMERO
700297

