

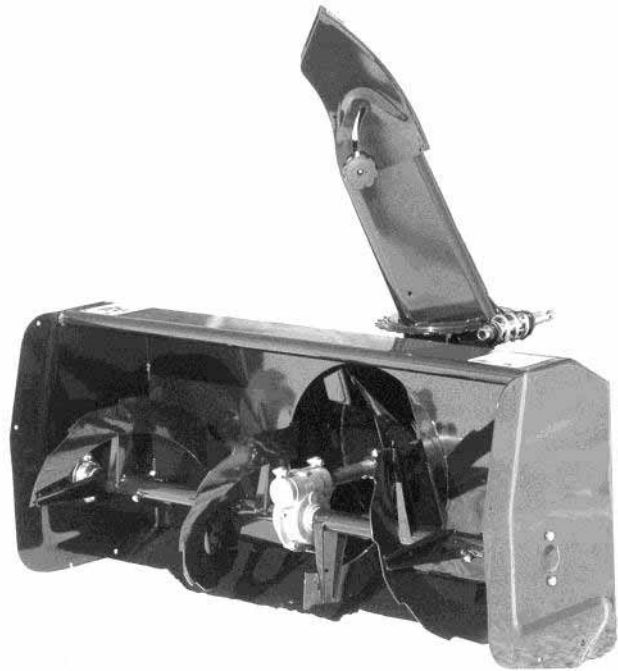

# MANUEL DU PROPRIÉTAIRE

## *Modèle Numéro*

700474-2 Souffleuse 44"  
700478-2 Souffleuse 48"



## **BERCO**

### ***Souffleuse Nordet Deux Phases 44" & 48"***

*pour relevage électrique*

### ***S'INSTALLE SUR TRACTEURS DE COUR, PELOUSE ET JARDIN***

\* ASSEMBLAGE  
\* OPÉRATION

\* PIÈCE DE RÉPARATION  
\* ENTRETIEN

#### **ATTENTION:**

**LIRE & SUIVRE TOUTES LES RÈGLES DE SÉCURITÉ & INSTRUCTIONS AVANT D'UTILISER CET ÉQUIPEMENT**



# GARANTIE LIMITÉE

## Couverture des Produits et Conditions

BERCOMAC garantit toute pièce ou accessoire fabriqué par BERCOMAC et trouvé, selon la discrétion raisonnable de BERCOMAC, être défectueux en matériel ou dans sa fabrication, sera réparé, remplacé ou ajusté par un marchand autorisé sans frais, jusqu'à concurrence maximale du taux horaire et du temps de réparation préétabli. Pour le remplacement des pièces, seuls les frais de transport mode régulier sont couverts. Cette garantie est valide pour le premier propriétaire et ne peut être transférée à un autre propriétaire. La garantie s'applique aux produits achetés et pour utilisation en Amérique du Nord

## Période de Garantie

(à partir de la date d'achat au détail)

- Résidentielle: 1 an
- Semi-commerciale, professionnelle ou de location: 90 jours

**Exceptions Ci-Dessous;** Les items suivants sont garantis par le manufacturier d'origine et ont leurs propres conditions et durée limitée:

- Chaînes à pneus: 90 jours
- Moteurs: Variable selon le manufacturier  
Veuillez vous référer à la garantie du manufacturier incluse avec l'unité. Bercomac n'est pas autorisé à agir concernant les garanties d'ajustement des moteurs.

## Conditions et Items Non Couverts:

Cette garantie n'inclut pas ce qui suit:

- Frais pour ramassage, de livraison, ou service à domicile.
- N'importe quel dommage ou détérioration de la marchandise, pièce ou finition due à l'utilisation normale, l'usure, bris et déchirure, ou l'exposition.
- Frais relatifs à l'usage et à la maintenance régulière tels que lubrifiants, gazoline, huile, pièces de mise au point et ajustements.
- N'importe quel pièce ou accessoire qui a été altéré, modifié, négligé, brisé accidentellement, mal installé, mal entretenu, remis ou réparé non conformément aux instructions dans le manuel du propriétaire.
- N'importe quelle réparation due à l'usure normale des pièces tel que les goupilles de sécurité, boulons, courroies, etc.
- Frais de transport en mode accéléré pour pièces de remplacement.
- Boulons et goupilles de sécurité sont considérés comme une mesure préventive et ne sont pas une protection assurée. Tout dommage provenant d'un non fonctionnement n'est pas couvert.
- Tout dommages due à l'installation du produit sur autre véhicule que stipulé dans le manuel du propriétaire.

NOTE: Tout travail effectué sur garantie doit être exécuté par un marchand autorisé utilisant des pièces de remplacement d'origine.

**NOTE:** Bercomac se réserve le droit de changer ou améliorer la conception de toute pièce et / ou accessoire sans assumer aucune obligation à modifier les produits fabriqués auparavant.

## Instructions pour Obtenir le Service sur Garantie

Contactez le marchand où vous avez acheté le produit ou tout autre marchand de service BERCO pour fixer un rendez-vous à leur atelier. Les demandes de réclamation doivent être effectuées par l'entremise du même réseau de distribution qu'au moment de la vente. N'oubliez pas d'apporter votre preuve d'achat (facture) chez votre marchand de service BERCOMAC.

## Responsabilités du Propriétaire

Tous les produits ou pièces défectueuses BERCOMAC doivent être retournés chez un marchand de service autorisé à l'intérieur de la période de garantie, pour réparation. Dans le cas où la marchandise doit être retournée au manufacturier pour réparation, le marchand doit d'abord obtenir une autorisation écrite de BERCOMAC, frais de transport payé d'avance. Cette garantie s'étend uniquement à l'équipement qui est opéré sous condition normale. Pour qu'une réclamation soit valide, l'opérateur a la responsabilité d'entretenir et d'effectuer les routines de maintenance tel que spécifié dans le manuel du propriétaire ou de les faire effectuer chez un marchand autorisé à ses frais.

## Conditions Générales

L'engagement exclusif de BERCOMAC en regard de cette garantie s'arrête à la réparation et au remplacement tel que mentionné ci-dessus. BERCOMAC ne doit avoir aucune responsabilité pour aucun autre frais, perte ou dommage, incluant mais sans se limiter à, aucun dommages-intérêts ou perte ou dommage subséquent. Ayant exercé votre droit à la garantie, celle-ci ne sera pas prolongée ni renouvelée.

En particulier, BERCOMAC n'a aucun engagement ou responsabilité pour:

- Temps pour transport, surtemps, temps après les heures d'ouverture ou autre frais extraordinaire de réparation ou charges relatives aux réparations ou remplacement en dehors des heures normales de travail.
- Location d'équipement de remplacement similaire durant la période de garantie, réparation ou remplacement des travaux.
- N'importe quel frais téléphonique ou télégramme ou frais de transport.
- Perte ou dommage à une personne ou propriété autre que ceux couverts par les termes de cette garantie.
- N'importe quelle réclamation pour perte de revenus, perte de profits ou coûts additionnels résultant d'une réclamation d'un bris de garantie.
- Frais juridiques.

La responsabilité de BERCOMAC, en respect de la présente, se limite à couvrir la réparation et les pièces de remplacement et aucune réclamation d'un bris de garantie ne doit être la cause pour annulation ou résiliation de contrat de vente pour n'importe quel pièce ou accessoire. En aucun cas la réclamation excédera le prix de l'achat du produit vendu.

Cette garantie vous donne des droits légaux spécifiques et vous pouvez également avoir d'autres droits qui varient d'état en état.

# TABLE DES MATIÈRES

	PAGE
INTRODUCTION .....	2
PRÉCAUTIONS SÉCURITAIRES .....	3
DÉCALQUES DE SÉCURITÉ .....	5
ASSEMBLAGE	
Outils requis .....	6
Étape 1: Préparation de la souffleuse .....	6
Étape 2: Préparation du sous-châssis .....	7
Étape 3: Installation de la souffleuse .....	8
OPERATION	
Opération de la souffleuse .....	9
Contrôles .....	9
Nettoyage d'une goulotte obstruée .....	9
Vérifier l'ajustement des patins .....	9
Vérifier la pression des pneus .....	9
ENTRETIEN	
Ajustements .....	10
Lubrification .....	10
Entretien du racloir .....	10
Remplacement des boulons de sécurité des vis et de l'éventail .....	10
Installation, ajustement et remplacement des courroies .....	11
Remplacement d'une ou deux section de la vis et /ou de la boîte d'engrenage .....	12
DÉMONTAGE ET ENTREPOSAGE	
Démontage de la souffleuse .....	13
Entreposage .....	13
DÉPANNAGE .....	14
NOMENCLATURE DES PIÈCES ET LISTE DES PIÈCES	
Goulotte .....	19
Souffleuse .....	21
TABLEAU DE COUPLES DE SERRAGE .....	25
OPTIONS & ACCESSOIRES .....	26

# INTRODUCTION

## À L'ACHETEUR

Ce nouvel accessoire a été soigneusement conçu pour vous donner plusieurs années de bons services. Ce manuel a pour but de vous aider à utiliser prudemment votre accessoire.

**NOTE:** Toutes les photographies et illustrations de ce manuel peuvent ne pas être du modèle ou de l'accessoire en main et ne sont présentées qu'à titre de référence. Elles sont basées sur les dernières informations disponibles lors de la publication.

Familiarisez-vous avec les recommandations de sécurité et les procédures d'utilisation avant d'utiliser l'accessoire. Lisez et suivez attentivement ces recommandations et insistez pour qu'elles soient suivies par ceux qui se serviront de l'accessoire avec vous.



**DANS CE MANUEL, CE SYMBOLE D'AVERTISSEMENT SÉCURITAIRE IDENTIFIE UN MESSAGE DE SÉCURITÉ IMPORTANT QUI VOUS AIDERA AINSI QUE TOUTE AUTRE PERSONNE À ÉVITER DES BLESSURES GRAVES ET MÊME LA MORT. DANGER, AVERTISSEMENT, ATTENTION SONT DES MOTS D'AVERTISSEMENT POUR IDENTIFIER LES NIVEAUX DE DANGER. TOUTEFOIS, SOYEZ TOUJOURS EXTRÊMEMENT PRUDENT.**

**DANGER:** Signifie un danger extrême qui causera des blessures graves ou même la mort, si les précautions recommandées ne sont pas respectées.

**AVERTISSEMENT:** Signifie un danger qui peut causer des blessures graves ou même la mort, si les précautions recommandées ne sont pas respectées.

**ATTENTION:** Signifie un danger qui peut causer des blessures mineures si les précautions recommandées ne sont pas respectées.

Notez le numéro de série avec la date d'achat de votre accessoire dans la section réservée ci-dessous (il n'y a pas de numéro de série attribué au sous-châssis). Votre détaillant exige cette information afin d'assurer un service rapide et efficace lorsque des pièces de rechange sont à commander. Remplacez les pièces défectueuses par des pièces d'origine seulement.

Si des réparations sur garantie sont nécessaires, veuillez présenter ce livret d'enregistrement et la facture de vente originale à votre concessionnaire.

**Ce manuel devrait être conservé pour référence future.**

**S.V.P. Vérifier si vous avez reçu toutes les pièces de votre ensemble avec la liste du sac et liste de la boîte.**

<b>NUMÉRO DE SÉRIE:</b> (SI APPLICABLE)	_____
<b>NUMÉRO MODÈLE:</b>	_____
<b>DATE D'ACHAT:</b>	_____



## PRÉCAUTIONS SÉCURITAIRES



Une opération prudente est votre meilleure assurance contre un accident. Lisez cette section attentivement avant d'opérer le véhicule et l'accessoire. Cet accessoire a la capacité d'amputer mains, pieds ou projeter des objets étrangers. Ne pas respecter les instructions de sécurité suivantes peut entraîner de sérieuses blessures. Tous les opérateurs, peu importe leur expérience, devraient lire ce manuel et tout autre manuel relatif au véhicule et à l'accessoire avant l'opération. C'est l'obligation légale du propriétaire d'enseigner à tous les opérateurs comment utiliser l'accessoire d'une façon sécuritaire.

### LEXIQUE:

Dans ce manuel, le côté droit et le côté gauche sont déterminés en étant assis sur le siège du véhicule et regardant vers l'avant.

Dans ce manuel, "accessoire" veut dire instrument (souffleuse, balai rotatif, lame, etc.) que vous pouvez installer sur le véhicule (tracteur de pelouse, V.T.T. etc.).

### FORMATION:



Ce symbole d'avertissement sécuritaire est utilisé partout dans ce manuel et sur les décalques de sécurité des accessoires pour vous aviser des possibilités de blessures sérieuses. S.V.P. portez une attention particulière à la lecture et à la compréhension des précautions sécuritaires avant d'opérer l'accessoire ou le véhicule.

1. Lisez ce Manuel du Propriétaire attentivement. Soyez complètement familier avec les contrôles et l'utilisation de l'accessoire. Sachez comment arrêter l'unité et débrayer les contrôles rapidement.
  2. Ne permettez jamais à un enfant d'opérer l'accessoire ni le véhicule. Ne permettez jamais à un adulte d'opérer l'accessoire ni le véhicule sans qu'il ait la formation nécessaire.
  3. Ne pas opérer l'accessoire ni le véhicule si vous êtes sous l'influence de l'alcool, des drogues ou médicaments. Ceux-ci affaiblissent les facultés et diminuent le temps de réaction.
  4. Gardez l'endroit d'opération libre de toute personne, particulièrement de jeunes enfants ou animaux domestiques.
  5. Toujours démarrer et opérer l'accessoire uniquement à partir du poste de conduite du véhicule sauf lorsque ceci est impossible.
4. Manipulez l'essence avec précaution (si applicable), il est extrêmement inflammable.
    - a) Utilisez un contenant à essence approuvé.
    - b) Ne jamais ajouter de l'essence quand le moteur est chaud ou en marche.
    - c) Remplissez le réservoir à essence à l'extérieur avec extrême prudence. Ne jamais remplir le réservoir à l'intérieur.
    - d) Ne jamais remplir les contenants à l'intérieur d'un véhicule ou sur un camion ou sur un camion plateforme avec une doublure de caisse. Toujours placer les contenants sur le sol loin de votre véhicule avant le remplissage.
    - e) Lorsque possible, enlevez les équipements à essence du camion ou de la remorque et faire le plein d'essence au sol. Si ce n'est pas possible, faire le plein d'essence avec un contenant à essence portatif plutôt que directement de la pompe à essence.
    - f) Gardez le bec verseur en contact avec le rebord du réservoir d'essence ou de l'ouverture du contenant en tout temps, jusqu'au remplissage complet. Ne pas utiliser un dispositif de serrure ouvert sur le bec verseur.
    - g) Fermez le couvercle du réservoir fermement et essuyez les éclaboussures.
    - h) Si vous renversez de l'essence sur les vêtements, changez les vêtements immédiatement.
  5. Ne faites aucun ajustement lorsque le moteur est en marche (excepté quand cela est recommandé par le manufacturier).
  6. Laissez l'accessoire et le véhicule s'ajuster à la température extérieure avant de commencer à l'utiliser.
  7. Ne jamais utiliser l'accessoire sans que les écrans protecteurs et les dispositifs de sûreté soient bien en place et en bon état.
  8. Toujours s'assurer de porter les équipements protecteurs requis (lunettes, coquille, masque...)
  9. Toujours s'assurer d'avoir une traction sécuritaire sur le véhicule en utilisant les accessoires recommandés (chaines, chenilles, contrepoids...). Voir la section opération.
  10. Toujours s'assurer que toutes les composantes sont installées correctement. (arbre à cardans sécuritairement installé et verrouillé à chaque extrémité, courroies correctement installée...)
  11. Toujours manipuler le câble du treuil avec des gants de cuir épais. (si applicable)
  12. **Ne jamais modifier l'accessoire ou les pièces sans le consentement écrit du manufacturier.**

### PRÉPARATION:

1. Faites une inspection complète de l'endroit où l'accessoire va être utilisé et enlevez les essuie-pieds et tout autre objet étranger.
2. Pour les accessoires motorisés, débrayez tous les embrayages et passer au neutre avant de démarrer le moteur de l'accessoire.
3. Ne jamais opérer l'accessoire sans porter des vêtements d'hiver adéquats. Éviter les vêtements et accessoires amples qui pourraient se prendre dans les pièces rotatives. Portez des chaussures antidérapantes qui vont vous aider à garder l'équilibre sur les surfaces glacées.



## PRÉCAUTIONS SÉCURITAIRES



### OPÉRATION:

1. Gardez vos mains, pieds, cheveux, vêtements loin des pièces rotatives.
2. Soyez prudent lorsque vous êtes sur ou que vous traversez les entrées en gravier, trottoirs, ou chemins. Redoublez de vigilance face aux dangers cachés ou au trafic. Ne transporter jamais de passager.
3. Après avoir heurté un objet étranger, arrêtez le moteur, débranchez le fil de la ou des bougie(s) et gardez-le éloigné de la ou des bougie(s) pour prévenir un démarrage accidentel (si applicable au véhicule et à l'accessoire). Inspectez l'accessoire pour tout dommage et réparez-le avant de redémarrer et d'utiliser l'accessoire.
4. Si l'unité commence à vibrer anormalement, arrêtez le moteur et vérifiez la cause immédiatement. Les vibrations sont généralement signe de problèmes.
5. Prenez toutes les précautions nécessaires lorsque vous quittez votre véhicule: abaissez et débrayer l'accessoire, placez la transmission en position neutre, appliquez le frein de stationnement, arrêtez le moteur et enlever la clé d'ignition.
6. Ne faites pas tourner le moteur à l'intérieur, excepté pour démarrer, entrer ou sortir du bâtiment. Ne pas opérer ou faire tourner le moteur dans un endroit sans ventilation car l'essence contient du monoxyde de carbone qui est sans odeur, sans couleur et peut causer la mort.
7. Ne jamais utiliser l'accessoire sur la façade d'une pente; aller de haut en bas. Soyez extrêmement prudent quand vous opérez l'équipement dans une pente. Ne pas tenter de déblayer une pente abrupte.
8. Ne tolérer jamais personne dans la zone de travail. Ne jamais utiliser l'accessoire en direction des gens, il peut projeter des cailloux, des débris qui peuvent blesser les gens ou endommager les biens.
9. Ne jamais opérer l'accessoire à haute vitesse sur les surfaces glacées. Regarder vers l'arrière et soyez prudent lorsque vous reculez.
10. Ne jamais transporter de passager.
11. Débrayez le pouvoir de l'accessoire lorsqu'il doit être transporté ou qu'il n'est pas utilisé.
12. Ne jamais opérer l'accessoire sans une bonne visibilité ou éclairage.
13. Gardez l'accessoire éloigné de la chaleur ou des flammes.
14. Ne jamais manipuler le crochet ou le câble du treuil lorsqu'il est tendu. (si applicable)

### ENTRETIEN ET ENTREPOSAGE:

1. Lorsque vous nettoyez, dégagez, réparez ou inspectez le véhicule et l'accessoire : arrêter le moteur, mettre le frein à main, enlever la clé d'ignition et attendez que toutes les pièces rotatives sont arrêtées. Pour les moteurs à essence, débranchez le fil de la ou des bougies et gardez-le éloigné de la ou des bougies afin de prévenir des démarrages accidentels.
2. Vérifiez tous les boulons et composantes à intervalles fréquents pour s'assurer qu'ils soient bien serrés et que l'accessoire soit en mesure de fonctionner sécuritairement.
3. Ne jamais entreposer un accessoire motorisé avec de l'essence dans le réservoir à l'intérieur d'une bâtisse où il y a des sources d'ignition comme des réservoirs d'eau chaude, sècheuses, source de chaleur, etc... Laisser refroidir le moteur avant de l'entreposer à l'intérieur.
4. Toujours se référer au manuel du propriétaire concerné lorsque vous entreposez l'accessoire et le véhicule pour une période prolongée ou indéterminée.
5. Maintenir ou remplacez les décalques de sécurité et d'instructions au besoin.
6. Pour les accessoires hivernaux, faire tourner l'accessoire (si applicable) pendant quelques minutes après avoir déblayé la neige pour prévenir le gel des pièces rotatives.
7. Inspectez le filtre à air (si applicable) du véhicule et de l'accessoire chaque jour. Nettoyez-le ou remplacez-le au besoin. Changez l'huile plus fréquemment lorsque vous travaillez dans des conditions poussiéreuses. Voir le manuel du propriétaire du véhicule et de l'accessoire.

### DÉPLACEMENTS:

1. Réviser les instructions de déplacement sécuritaire dans le manuel du véhicule avant tout déplacement.
2. Assurez-vous de respecter toutes les lois et règlements en vigueur dans votre région : que ce soit pour les déplacements sur un chemin public ou bien hors chemin public.
3. Assurez-vous que tous les réflecteurs, lumières, emblèmes et autres éléments de signalement requis par les autorités locales sont en place, propre et que ces derniers peuvent être vus clairement par le trafic qui va dans le même sens ainsi que le trafic qui va à contre-sens.
4. Ne jamais avoir l'accessoire en fonction pendant un déplacement.
5. Toujours effectuer vos déplacements à une vitesse sécuritaire.



# DÉCALQUES DE SÉCURITÉ



**REPLACER LES DÉCALQUES SI ENDOMMAGÉS.  
VOIR LA NOMENCLATURE DES PIÈCES POUR L'EMPLACEMENT DES DÉCALQUES**

DÉCALQUES #105126



Pour éviter des blessures graves:  
Gardez les mains, les pieds et les vêtements éloignés de la vis sans fin lorsque le moteur est en marche.

DÉCALQUES #105127



Pour éviter des blessures graves:  
Gardez les mains éloignées de la goulotte lorsque le moteur est en marche.

DÉCALQUES #105128



Pour éviter des blessures graves:  
Gardez les mains, pieds et les vêtements éloignés.  
Ne pas tenter d'installer ou d'enlever la courroie sans lire le manuel du propriétaire.

DÉCALQUES #105130

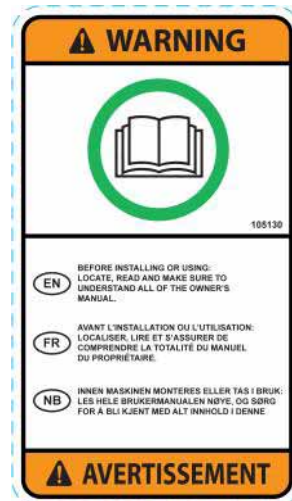

Avant d'installer ou utiliser:  
Localiser, lire et s'assurer de bien comprendre tout le manuel du propriétaire.

DÉCALQUES #105131

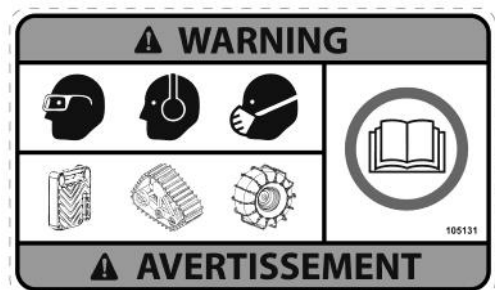

Se référer au manuel du propriétaire pour le port des lunettes de sécurité, des coquilles protectrices et d'un masque.  
Se référer au manuel du propriétaire pour l'utilisation des contre poids, chenilles et chaînes pour les pneus.

# ASSEMBLAGE

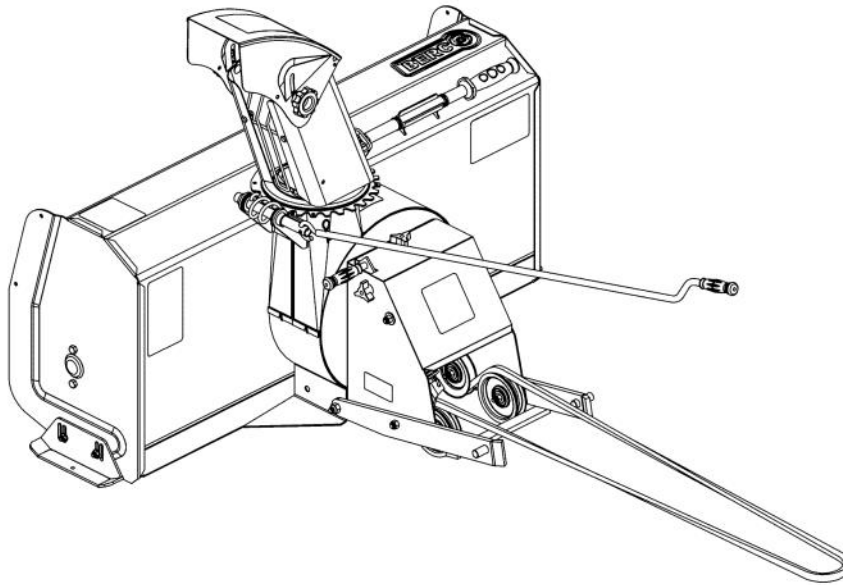

Vue d'ensemble

## OUTILS REQUIS:

1 clé 1/4"

## ÉTAPE 1

### PRÉPARATION DE LA SOUFFLEUSE:

Référez-vous à la section nomenclature des pièces pour leur identification.

Installer la goulotte (item 3).		
# Item	Description	Action
1	Écrou à bride (qté 2)	Dévisser au derniers filets.
2	Anneau de rotation	Installer sur l'ouverture.
3	Goulotte	Placer tel qu'illustré, tourner pour bloquer en place.
Resserrer les écrous à bride fermement.		

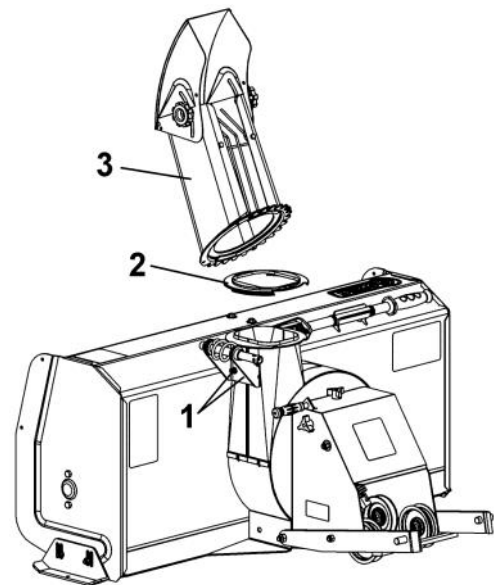

Installer goulotte

Préparer la manivelle (item 4).		
# Item	Description	Action
1	Poignée	Installer sur manivelle.
2	Crochet	Installer sur manivelle.
3	Goupille à ressort.	Sécuriser le crochet sur manivelle.
<b>Note:</b> Remiser ces pièces jusqu'au moment de l'installation de la souffeuse.		

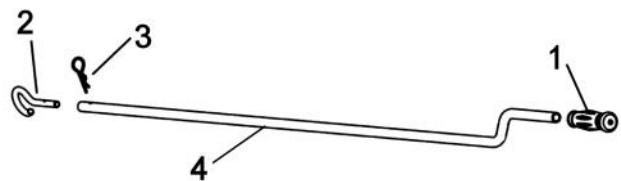

Préparer la manivelle



# ASSEMBLAGE

## ÉTAPE 2

### PRÉPARATION DU SOUS-CHÂSSIS:

Vous devez installer le sous-châssis et le mécanisme d'entraînement avant de continuer l'installation de la souffleuse.

#### Installation de la plaque d'attache :

Cette étape n'est pas nécessaire si le sous-chassis est déjà équipé d'une plaque d'attache.

#### Étape A :

Retirer les boulons (item 1) et écrous retenant le treuil à l'attache femelle.

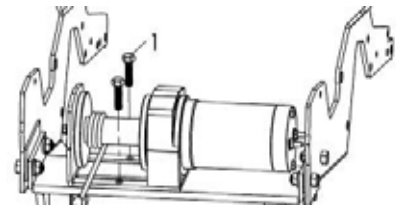

#### Étape B :

Installer le treuil sur l'attache femelle à l'aide des boulons 5/16" x 1-1/4" GR8 (item 1)

Installer la plaque d'attache tel qu'illustré (2).

Insérer les écrous à garniture de nylon 5/16" tel qu'illustré (3), serrer fermement.

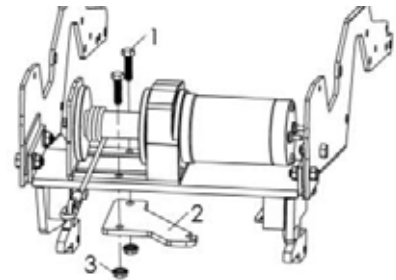

#### Installation de la poulie :

#### Étape A:

Passer le câble (1) dans la poulie assemblée (2) tel qu'illustré.

Attacher la maille de chaîne du câble (1) à la plaque d'attache (3) et maintenir en place à l'aide de la goupille à ressort (4) tel qu'illustré

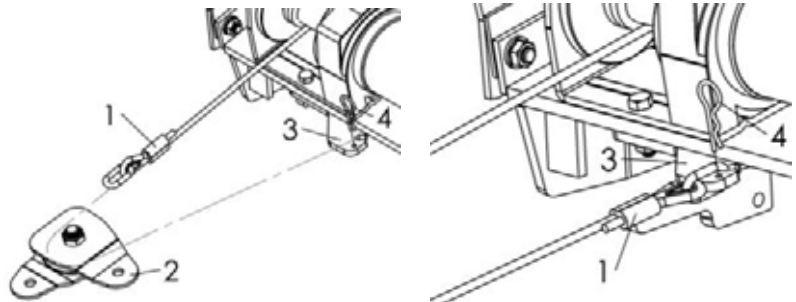

#### Étape B:

Fermer la poulie assemblée (1) autour du câble en utilisant la clevis (2).

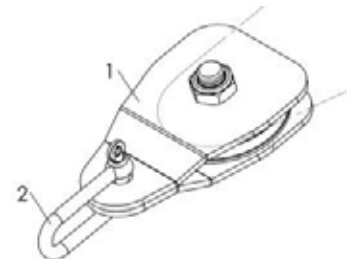

# INSTALLATION

## ÉTAPE 3

### INSTALLATION DE LA SOUFFLEUSE:

Installation de la souffeuse sur le sous-chassis :



## ATTENTION



**POUR PRÉVENIR DES BLESSURES:**

Arrêtez le moteur.

Appliquez le frein de stationnement.

Enlevez la clé du contact.

Débranchez le fil de la ou des bougie(s) et gardez -le éloigné de la ou des bougie(s) pour prévenir un démarrage accidentel.

Attacher la souffeuse au sous-châssis tel qu'illustré. Assurez-vous que la souffeuse est bien insérée jusqu'à ce que le loquet (item 1) la bloque bien en place.

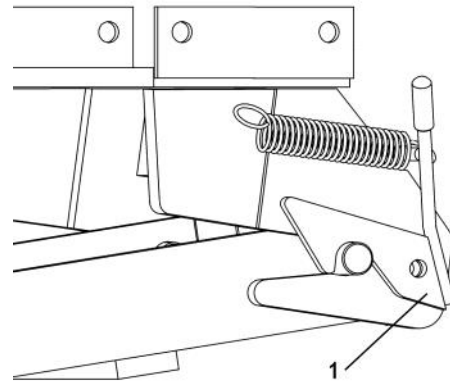

Insérer la souffeuse dans le loquet.

Installation des courroies :

Ensuite, voir les instructions pour l'installation des courroies dans la section "Entretien".



## ATTENTION



Le bras de tension de la courroie doit être tenu fermement lorsque vous déplacez le bras afin de prévenir des blessures.



## AVERTISSEMENT



**POUR ÉVITER DES BLESSURES GRAVES:**

Il est recommandé de porter des gants de sécurité en manipulant le câble du treuil.



## ATTENTION



Ne jamais utiliser la souffeuse sans le garde-courroie.

Installation du câble de relevage :

Après avoir installer la courroie, accrocher la clévis (item 1) au crochet (item 2) et sécuriser avec une goupille à ressort 2.5mm (item 3).

**NOTE:** S'assurer que la tête de la goupille de la clévis est vers le bas afin de prévenir tout contact avec la poulie.

Familiarisez-vous avec le contrôle du treuil et assurez-vous que le câble demeure enroulé par le bas du tambour du treuil. Voir image du treuil dans le manuel du propriétaire du sous-châssis.

Lever et abaisser la souffeuse en appuyant sur le commutateur. Lorsque vous abaissez l'accessoire, relâchez le commutateur du treuil aussitôt que l'accessoire touche le sol.

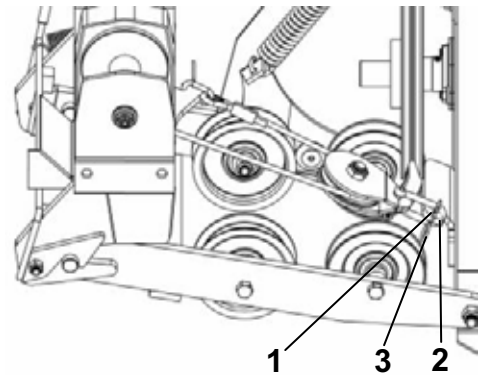

Installer le câble

### Installer la manivelle (item 2).

# Item	Description	Action
1	Goupille à ressort 2.5mm	Retirer de la manivelle.
2	Manivelle	Insérer dans le support de manivelle.
3	Crochet	Insérer dans la manivelle et sécuriser avec goupille.

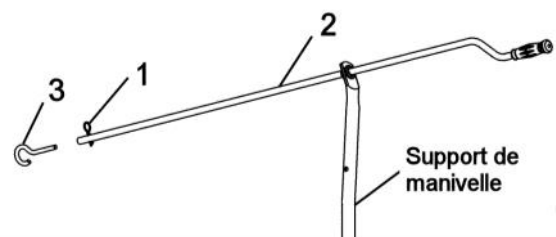

Installer manivelle

## OPERATION



### AVERTISSEMENT



Lire le manuel de l'opérateur du tracteur attentivement. Familiarisez-vous avec les contrôles et la façon de bien utiliser l'accessoire. Sachez comment rapidement arrêter l'accessoire .

### OPÉRATION DE LA SOUFFLEUSE

- Assurez-vous que la souffleuse est libre de neige avant de démarrer le moteur.
- Assurez-vous que la vis et l'éventail tournent librement.
- Démarez le moteur du tracteur.
- Avant d'embrayer la souffleuse, le moteur doit tourner à moyen régime.
- Lors de l'enlèvement de la neige, n'utilisez pas la souffleuse comme une lame pour pousser la neige. Laissez la souffleuse avancer par elle-même dans les gros amoncellements de neige. Si la vitesse du tracteur est trop grande, la souffleuse peut devenir surchargée et se boucher.

**IMPORTANT: UTILISEZ LE RÉGIME MAXIMUM DU MOTEUR LORS DE L'ENLÈVEMENT DE NEIGE MOUILLÉE OU COLLANTE. UN RÉGIME TROP BAS AURA TENDANCE À FAIRE OBSTRUER LA GOULOTTE.**



### AVERTISSEMENT



**POUR PRÉVENIR DES BLESSURES & OBTENIR UNE MEILLEURE TRACTION LORS DE L'UTILISATION DE L'ACCESSOIRE:**

- Des contrepoids arrière, minimum de 100 lb sont requis afin de contrebalancer le poids de l'accessoire.
- Chaînes à pneus approuvées par le fabricant sont requises.
- Ne pas opérer dans une pente de plus de 10°.
- Lors du démontage de l'accessoire, enlevez les contrepoids arrière.
- Des coquilles protectrices et lunettes de sécurité sont recommandées.

### VÉRIFIER LA PRESSON DES PNEUS:

La pression des pneus doit être égale des deux côtés du tracteur selon le manuel du propriétaire du véhicule.

### NETTOYAGE D'UNE GOULOTTE OBSTRUÉE:



### ATTENTION



Le contact des mains avec l'éventail par l'intérieur de la goulotte est la cause la plus commune d'accidents associée aux souffleuses à neige. Ne jamais utiliser les mains pour nettoyer la goulotte.

- N'essayez pas de dégager l'éventail, la vis ou la goulotte bouchée de neige lorsque le moteur de la souffleuse est en marche.
- Débrayez la souffleuse.
- Abaissez la souffleuse au sol et appliquez le frein.
- ARRÊTER LE MOTEUR ET ENLEVER LA CLÉ!**
- Attendre 10 secondes pour vous assurez que toutes les pièces rotatives tel que les pâles de l'éventail ont arrêtés de tourner.
- Débranchez le fil de la ou des bougie(s) et gardez-le éloigné de la ou des bougie(s) afin de prévenir des démarrages accidentels.
- Toujours utiliser l'outil de nettoyage (pelle à goulotte) fourni avec cette souffleuse, **JAMAIS VOS MAINS.**

### CONTRÔLES

#### ROTATION DE LA GOULOTTE

La manivelle de rotation de la goulotte est située à la gauche du volant. La goulotte tourne dans le sens horaire en tournant la manivelle dans le sens horaire (direction des aiguilles d'une montre) ou vice versa.

#### DÉFLECTEUR DE LA GOULOTTE

Régler l'angle du déflecteur selon la distance à laquelle la neige doit être projetée. Pour changer l'angle du déflecteur, desserrer les deux boutons du déflecteur, ajuster le déflecteur à l'angle approprié et resserrer les deux boutons fermement.

#### VÉRIFIER L'AJUSTEMENT DES PATINS:

SURFACE PAVÉE: Ajuster les patins pour avoir de 3/16" à 1/4" ou 5mm à 7mm (A) de dégagement entre le racloir et la surface.

SURFACE INÉGALE OU DE GRAVIER: Ajuster les patins pour avoir de 1/2" à 5/8" ou 13mm à 16mm (A) de dégagement entre le racloir et la surface.

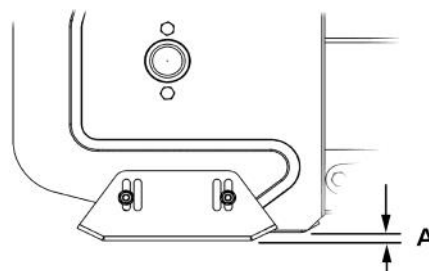

Ajuster les patins

# ENTRETIEN

Référez-vous à la section nomenclature des pièces pour leur identification.



## AVERTISSEMENT



### POUR PRÉVENIR DES BLESSURES:

- Arrêtez le moteur.
- Appliquez le frein de stationnement.
- Enlevez la clé du contact.
- Débranchez le fil de la ou des bougie(s) et gardez-le éloigné de la ou des bougie(s) pour prévenir un démarrage accidentel.



## ATTENTION



### POUR PRÉVENIR DES BLESSURES:

- Vérifiez les boulons de montage fréquemment afin de prévenir une réparation coûteuse.
- Assurez-vous que votre accessoire est en condition de travailler sécuritairement.
- Pourvoir un blocage adéquat avant de travailler en dessous de l'accessoire lorsqu'elle est en position relevée.

### AJUSTEMENT DES PATINS:

SURFACE PAVÉE: Ajuster les patins pour avoir de 3/16" à 1/4" ou 5mm à 7mm (A) de dégagement entre le racloir et la surface.

SURFACE INÉGALE OU DE GRAVIER: Ajuster les patins pour avoir de 1/2" à 5/8" ou 13mm à 16mm (A) de dégagement entre le racloir et la surface.

### ENTRETIEN DU RACLOIR

Vérifier de temps en temps l'usure du racloir pour vous assurez de ne pas user la base du châssis de la souffleuse. Ce racloir est réversible.

### REPLACEMENT OU ALIGNEMENT DE LA POULIE DE LA SOUFFLEUSE:

Nettoyer les pièces avant de procéder à l'alignement ou le remplacement de la poulie. Appliquer du "Loctite" 2760 sur la clé et les vis à pression. Serrer fermement. (Utiliser de la chaleur pour ramollir le "loctite" lorsque vous enlever les vis à pression).

### LUBRIFICATION

Huiler tous les points pivotants.

Système de rotation de la goulotte: Huilez la base de la goulotte et la spirale de rotation à tous les seize heures d'utilisation.

Boîte d'engrenage:

Vérifier le niveau d'huile annuellement. Si nécessaire, ajoutez de l'huile AGMA 5 EP ou SAE 90.

La boîte d'engrenage doit contenir 275ml d'huile ou doit être rempli jusqu'au rebord du trou pour le boulon lorsqu'elle est installée sur la souffleuse (voir figure).

### REPLACEMENT DES BOULONS DE SÉCURITÉ DES VIS ET DE L'ÉVENTAIL

Les boulons de sécurité sont une mesure préventive et ne doivent pas être considérés comme une protection certaine. La vigilance de l'opérateur est requise. Faites une inspection complète de l'endroit où la souffleuse sera utilisée et enlevez tout objet étranger.

Pour éviter des dommages à la souffleuse:

Utiliser seulement les boulons de sécurité originaux (munis d'une rainure).

#104000 sac de 10 pour la vis.

#103999 sac de 10 pour l'éventail.

L'utilisation de tout autre boulon de sécurité n'assure aucune protection et pourrait entraîner l'annulation de la garantie.

**IMPORTANT: IL EST TRÈS IMPORTANT DE REPLACER LES VIS DANS LA MÊME POSITION TEL QU'ILLUSTRE DANS LA FIGURE AVANT D'INSTALLER LES BOULONS DE SÉCURITÉ.**

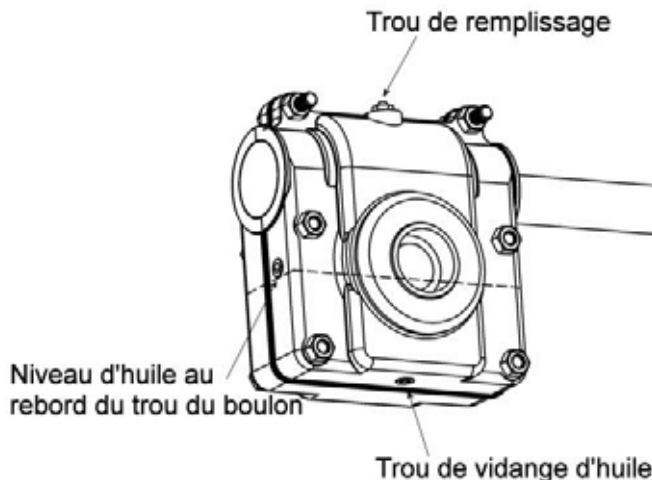
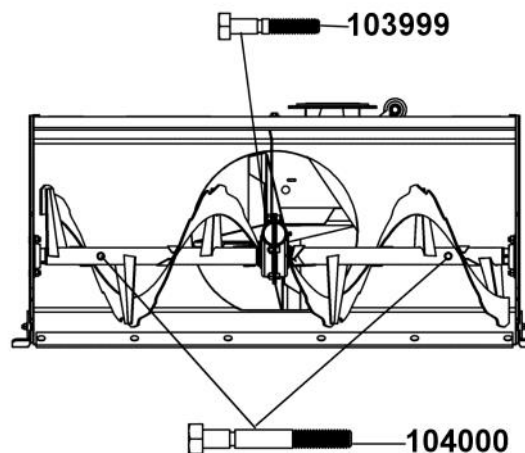

# ENTRETIEN

## INSTALLATION, AJUSTEMENT ET REMPLACEMENT DES COURROIES:



### ATTENTION



Le bras de tension de la courroie doit être tenu fermement lorsque vous déplacez le bras afin de prévenir des blessures.

#### COURROIE DE LA SOUFFLEUSE:

- Abaisser la souffleuse au sol.
- Enlever le garde-courroie.
- Enlever la tension sur la courroie en abaissant le bras de tension (item 1).
- Desserrer le bouton (item 2) de la fixation du roulement à billes (item 3).
- Installer la courroie tel qu'illustrée.
- Ajuster la fixation du roulement à billes en poussant sur le roulement (item 3) pour appliquer une légère pression sur le dos de la courroie (juste assez pour tenir la courroie en place). Il est normal que le roulement soit décentré (vers l'arrière de la souffleuse) sur la poulie. Assurez-vous que le roulement ne vient pas en contact avec la paroi de la poulie.
- Serrer le bouton fermement.
- Appliquer de la tension sur la courroie en levant le bras de tension (item 1). Pour obtenir la bonne tension, la distance entre les anneaux du ressort (item 6) doit être .25" (1/4") approx. Si ce n'est pas le cas, enlever le boulon, la douille et le ressort (item 3) du trou original et les réinstaller dans le deuxième trou (item 5). Ceci appliquera plus de tension sur la courroie afin de s'assurer qu'elle ne glisse pas dans les poulies.
- Embrayer la souffleuse, laisser-la fonctionner quelques secondes et arrêter le moteur. Inspecter la courroie pour vous assurer qu'elle n'est en interférence avec aucune pièce; qu'elle est bien insérée dans les poulies et qu'elle n'est pas tournée sur le côté. Le V de la courroie **doit être** dans le V des poulies. Le dos de la courroie **doit être** appuyé sur les poulies plates (D) tel qu'illustré.
- Réinstaller le garde-courroie.
- Utiliser les courroies d'origine puisqu'elles sont fabriquées pour cette application.

**NOTE:** Il doit y avoir une bonne tension sur les courroies en tout temps. Si le ressort est endommagé ou étiré, il doit être remplacé.

#### COURROIE DU MÉCANISME D'ENTRAÎNEMENT:

Voir manuel du sous-chassis pour instruction de remplacement.



### PRÉCAUTIONS



Ne jamais utiliser la souffleuse sans le garde-courroie.

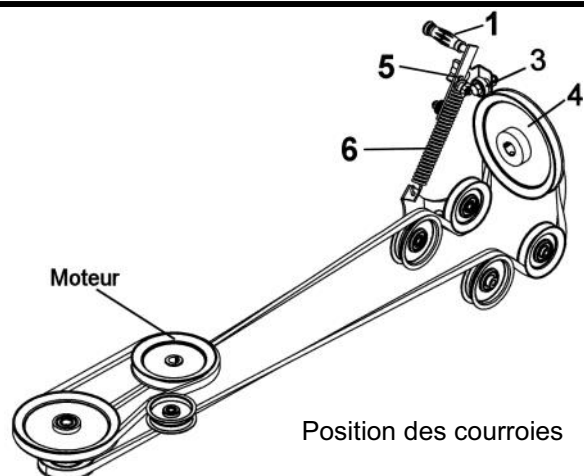

Position des courroies

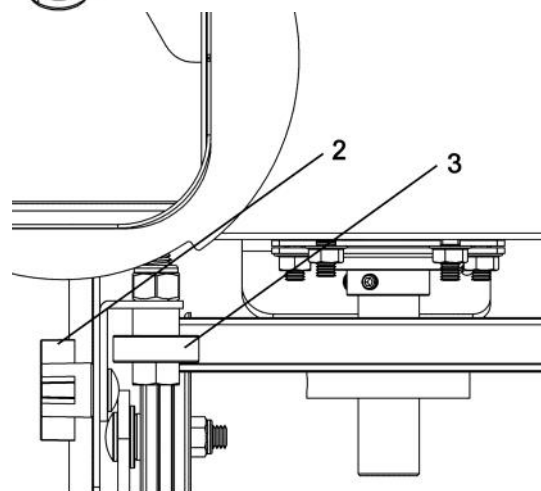

Vue d'en haut  
Position du roulement

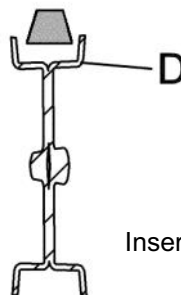

Insertion de la courroie

.25" (1/4") approx.



Distance entre les anneaux

## REPLACEMENT D'UNE OU DEUX SECTION DE LA VIS ET / OU DE LA BOÎTE D'ENGRENAGE

Pour les numéros des pièces référez-vous à la section anglaise, nomenclature des pièces de la souffleuse pour identification.

**La souffleuse doit être détachée & débranchée du tracteur pour remplacer la vis ou la boîte d'engrenage.**

- a) Enlever le garde courroie.
- b) Enlever la courroies. Voir manuel.
- c) Tourner la souffleuse face contre terre. (optionnel)
- d) Desserrer les 2 vis pression (item 1) de la poulie (il peut être nécessaire de chauffer la vis à pression et le centre de la poulie autour de l'arbre pour ramollir le "loctite").
- e) Retirer la poulie.
- f) Desserrer les 2 vis pression (item 2) du roulement à billes derrière la souffleuse (il peut être nécessaire de chauffer la vis à pression pour ramollir le "loctite").
- g) Enlever tous les boulons (item 3) et écrous supportant la boîte d'engrenage et son support et les vis.
- h) Retirer l'assemblage (la boîte d'engrenage, son support, l'éventail et les vis) de la souffleuse en conservant les coussinets de nylon et les roulements.
- i) Remplacer les pièces appropriés. Insérer l'arbre et la clé dans la nouvelle boîte d'engrenage (s'il y a lieu).
- j) Insérer la/les nouvelle/s vis (s'il y a lieu) dans leur côté respectif dans la position tel qu'illustré et dans la bonne position tel qu'illustré avec les mêmes coussinets de nylon sur l'arbre de la nouvelle boîte d'engrenage tel qu'illustré.
- k) Réinstaller les pièces en sens inverse.

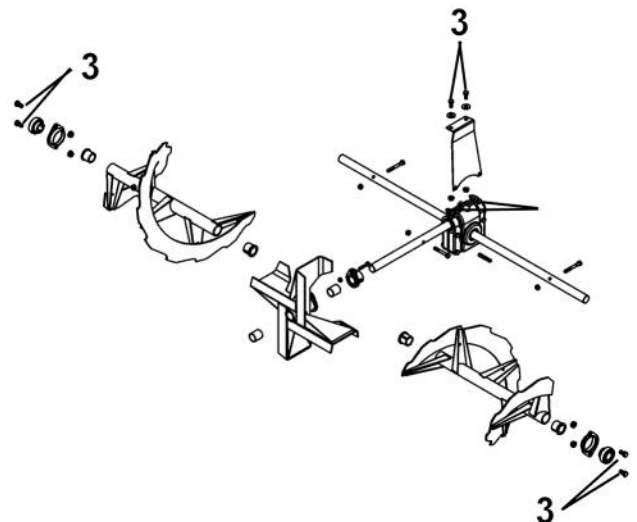
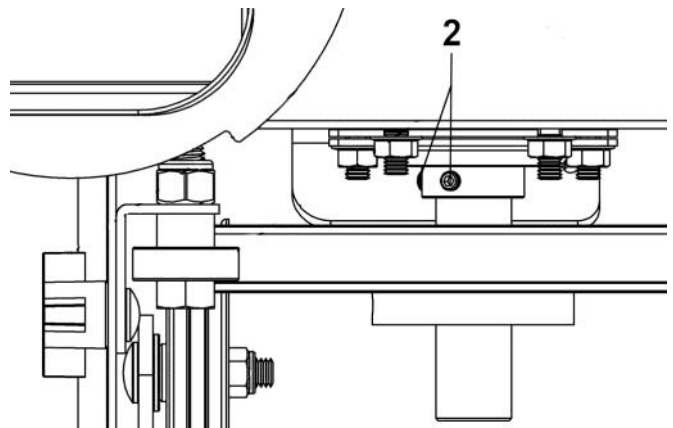
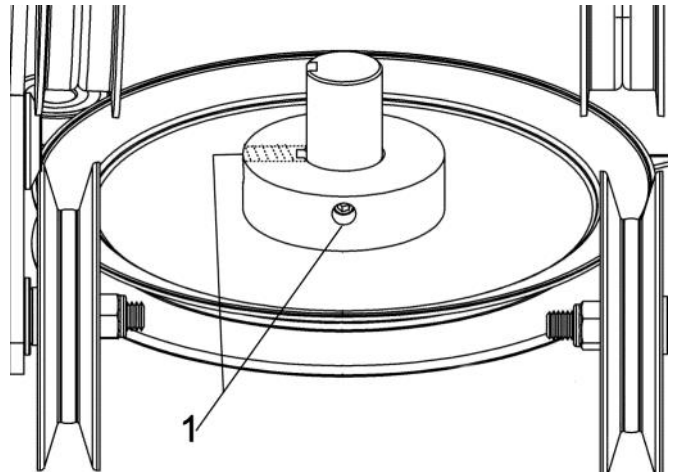

### IMPORTANT:

**Vous devez nettoyer les pièces et appliquer du "Loctite" 2760 sur la clé de la poulie et les vis à pression du roulement à billes et de la poulie. Serrer fermement.**

**Suivre les instructions dans les sections Remplacement et Ajustement des courroies.**

# DÉMONTAGE ET ENTREPOSAGE

## DÉMONTAGE DE LA SOUFFLEUSE



### ATTENTION



#### POUR PRÉVENIR DES BLESSURES:

Arrêtez le moteur.

Appliquez le frein de stationnement.

Enlevez la clé du contact.

Débranchez le fil de la ou des bougie(s) et gardez -le éloigné de la ou des bougie(s) pour prévenir un démarrage accidentel.



### ATTENTION



Le bras de tension de la courroie doit être tenu fermement lorsque vous déplacez le bras afin de prévenir des blessures.

- Enlever la goupille à ressort et la manivelle de la rotation de la goulotte.
- Enlever le garde-courroie.
- Décrocher le câble du treuil de la souffeuse.
- Relâcher la tension de la courroie en déplaçant le bras de tension vers l'arrière. Enlever la courroie de la poulie du moteur sous le tracteur.
- Détacher la souffeuse en actionnant le loquet sur l'attache femelle.
- Réinstaller le garde-courroie.



### PRÉCAUTIONS



Ne jamais utiliser la souffeuse sans le garde-courroie.

## ENTREPOSAGE

- Nettoyer votre souffeuse et sous-châssis ensuite peindre toutes les pièces où la peinture est usée.
- Noter les pièces qui devront être remplacées pour la prochaine saison.
- Suivre les instructions dans la section lubrification.
- Entreposer la souffeuse et le sous-châssis dans un endroit sec.

# DÉPANNAGE

\* S.V.P. vous référer à la section nomenclature des pièces pour leur identification.

PROBLÈME	CAUSES POSSIBLES	ACTION CORRECTIVE
La vis ne tourne plus.	Vérifiez la goupille de sécurité en nylon, elle est probablement coupée.	Remplacez la goupille de sécurité.
	La chaîne de réduction est cassée ou l'accouplement est débarré.	Enlever les garde-chaînes. Inspectez et réparez s'il y a lieu.
L'éventail ne tourne plus.	Le boulon de sécurité est probablement coupé.	Remplacez le boulon de sécurité.
La souffeuse ne tourne pas.	Une des deux courroies est probablement endommagée ou sectionnée.	Vérifiez les deux courroies et remplacez la ou les courroies endommagées.
La courroie casse, s'effiloche ou brûle dans un endroit spécifique.	Manque de tension sur la courroie.	Ajustez le câble sur l'embrayage manuel ou remplacez les ressorts étirés.
	La souffeuse a été embrayée pendant qu'elle était bloquée.	Assurez-vous que la vis et l'éventail ne sont pas gelés ou bloqués avant de démarrer.
	Pas les courroies d'origine.	Toujours utiliser les courroies d'origine.
	Courroie usée, ce qui peut causer un relâchement.	Inspecter la courroie. Remplacer si requis.
	Pas les boulons de sécurité originaux.	Utiliser seulement les boulons de sécurité originaux.
	Imperfections dans les poulies.	Vérifier si les poulies sont endommagées. Les poulies doivent être sans taches de rouille. Sabler les poulies ou les remplacer.
	Interférence.	Assurez-vous que la courroie ne vient pas en contact avec d'autres pièces, boulons, guides lorsque embrayée.
	La courroie a tournée sur le côté.	Lorsque vous installez une nouvelle courroie, laissez tourner la souffeuse entre 20 à 40 secondes. Arrêter tout et vérifier si la courroie est tournée sur le côté. Si oui, enlever la courroie et l'installer dans le sens contraire pour corriger le mauvais pli.
La courroie débarque des poulies	Guides-courroies mal positionnés.	Inspecter les guides-courroies. Les guides courroie doivent être bien positionnés afin que les courroies roulent bien dans les poulies.
	Poulie défectueuse.	Remplacer la poulie.



# DÉPANNAGE

\* S.V.P. vous référer à la section nomenclature des pièces pour leur identification.

PROBLÈME	CAUSES POSSIBLES	ACTION CORRECTIVE
La courroie d'entraînement de la poulie du moteur au mécanisme d'entraînement semble être trop long ou la souffleuse manque de puissance.	Mauvais cheminement de la courroie d'entraînement.	S'assurer que la courroie est cheminé sur le côté gauche de la poulie de tension sur le mécanisme d'entraînement. (Voir cheminement de la courroie dans la section assemblage du manuel du sous-châssis).
La goulotte se bloque facilement.	Moteur du tracteur tourne trop lentement.	Toujours faire tourner le moteur à plein régime pendant l'utilisation.
	Vous avancez trop vite avec le tracteur.	Réduire la vitesse d'avancement. Laissez la souffleuse broyer et aspirer la neige par elle-même.
La rotation de la goulotte se fait difficilement.	Des saletés peuvent être accumulées sous la goulotte.	Démontez la goulotte en enlevant la vis de rotation. Tournez la goulotte complètement vers l'arrière et elle se décrochera de la base. Nettoyez la base de la goulotte et l'anneau de rotation. Lubrifiez et réinstallez.
La souffleuse s'enfonce dans le sol.	Le sol n'est pas gelé/trop mou.	Ajustez les patins plus bas afin qu'ils supportent mieux la souffleuse. Si le problème persiste, changez les patins pour le modèle extra-robuste (option #700243) qui couvre beaucoup plus de surface au sol ce qui empêche la souffleuse de s'enfoncer.
La souffleuse ne lève pas également.	Pneus plus gonflés d'un côté que de l'autre.	La pression des pneus doit être égale des deux côtés du tracteur selon le manuel du propriétaire du véhicule.
	Les supports gauche et droit du sous-châssis non pas été serré au niveau sur le châssis du tracteur.	Soulever la souffleuse et mettre un bloc sous le côté le plus bas de la souffleuse et l'abaisser sur le bloc. Dévisser légèrement les écrous et les boulons des support sur les 2 côté et resserrer les écrous et les boulons. Soulever la souffleuse et enlever le bloc.
La souffleuse vibre ou est anormalement bruyante.	Poulie endommagée.	Remplacez la poulie.
	Roulement défectueux.	Remplacez le roulement.
	L'éventail endommagé.	Démontez et redressez ou remplacez l'éventail.
	Vis endommagée.	Remplacez la vis.

## DÉPANNAGE - RELEVAGE ÉLECTRIQUE

S.V.P. vous référer à la section nomenclature des pièces du manuel du sous-châssis pour leur identification.

PROBLÈME	CAUSES POSSIBLES	ACTION CORRECTIVE
Le treuil fonctionne à l'envers ou reste en position élevé.	Fils du treuil inversés	Revérifier le filage
	Fils du commutateur inversés	Revérifier le filage
	Commutateur installé incorrectement.	Vérifier l'installation du commutateur.
	Fils de la batterie inversés.	Revérifier le filage.
	Le câble du treuil n'est pas enroulé à partir du bas.	Enrouler le câble du treuil à partir du bas du tambour. (voir section assemblage du manuel du sous-châssis).
Le treuil ne fonctionne pas ou fonctionne seulement dans une direction.	Le commutateur d'ignition du véhicule est à la position "OFF"	Tourner le commutateur de démarrage à la position "ON"
	Fils brisés ou mauvais branchement.	Vérifier pour les mauvais branchements.
	Commutateur du contrôle est non fonctionnel.	Remplacer le commutateur du contrôle.
	Relais ou le disjoncteur est brisé	Remplacer le relais ou le disjoncteur.
	Commutateur de fin de course brisé ou les fils sont débranché du commutateur de fin course.	Remplacer le commutateur de fin de course ou vérifier les connections des fils sur le commutateur de fin de course.
	Treuil brisé.	Remplacer ou réparer le treuil.
Le câble du treuil se casse prématurément.	Arrêt fréquent en abaissement l'accessoire.	Faire des cycles complet en abaissement et soulèvent l'accessoire et éviter d'arrêter à mis chemin.
	Le câble s'entremêle.	Relâcher le contrôle du treuil aussitôt que l'accessoire touche le sol.
Le tambour et le câble du treuil s'use prématurément.	Lubrification insuffisante du tambour et du câble.	Lubrifier fréquemment avec de la graisse le tambour et le câble.
Le treuil ne tien pas l'accessoire en position élevé.	Treuil brisé.	Remplacer ou réparer le treuil.
Le treuil fonctionne mais, il manque de puissance ou de vitesse.	Batterie faible.	Recharger ou remplacer la batterie. Vérifier le système de charge.
	Mauvais branchement de batterie.	Regarder si les bornes de la batterie sont corrodés. Nettoyer au besoin.
	Treuil brisé.	Remplacer ou réparer le treuil.

## DÉPANNAGE - RELEVAGE ÉLECTRIQUE

S.V.P. vous référer à la section nomenclature des pièces du manuel du sous-châssis pour leur identification.

PROBLÈME	CAUSES POSSIBLES	ACTION CORRECTIVE
La clévis entre l'accessoire et la poulie de relevage est brisée ou le dos de la souffleuse s'est déformé.	Impacts excessifs répétés	Remplacer la clévis et/ou redresser le dos de la souffleuse. Par la suite, faire attention à ne pas donner d'impact au relevage en franchissant lentement les obstacles.
	Grande surcharge excessive en relevage	Remplacer la clévis et/ou redresser le dos de la souffleuse. Par la suite, prendre soin de relever la souffleuse lorsqu'elle est libre de tout mouvement (pas limité par de la glace, ...) et quelle n'est pas surchargée de neige.
La clévis entre l'accessoire et la poulie de relevage est légèrement déformée.	Impact	Utiliser la clévis telle quelle, s'il est nécessaire de changer le câble ou de démonter la poulie, utiliser le boulon de la poulie.  Faire attention à ne pas donner d'impact au relevage, en franchissant lentement les obstacles.
	Surcharge en relevage	Utiliser la clévis telle quelle, s'il est nécessaire de changer le câble ou de démonter la poulie, utiliser le boulon de la poulie.  S'assurer de relever la souffleuse lorsqu'elle est libre de tout mouvement (pas limitée par de la glace, ...) et quelle n'est pas surchargée de neige.
	Interrupteur de fin de course brisé	Utiliser la clévis telle quelle, s'il est nécessaire de changer le câble ou de démonter la poulie, utiliser le boulon de la poulie.  Voir la section de dépannage à cet effet à la page suivante.
	Câble enroulé à l'envers, donc l'interrupteur de fin de course n'a pas arrêté le treuil lorsque le relevage était complet.	Utiliser la clévis telle quelle, s'il est nécessaire de changer le câble ou de démonter la poulie, utiliser le boulon de la poulie.  Voir la section de dépannage à cet effet à la page suivante.

# DÉPANNAGE - RELEVAGE ÉLECTRIQUE

COMMENT SAVOIR	VÉRIFICATION À FAIRE
Mauvaises connexions.	Revérifier le filage avec le manuel du propriétaire.
Testeur de HAUTE/BASSE tension brisé.	Le connecter sur les bornes d'une batterie (+ et -) fonctionnelle. S'il n'y a pas de lumière, le testeur ne fonctionne pas.
Commutateur du contrôle est non fonctionnel.	Vérifier les deux connecteurs avec le testeur de HAUTE / BASSE tension, Si la lumière s'allume ou le relais fait un son de "CLICK" dans les deux positions (MONTER et DESCENDRE), le commutateur fonctionne.
Relais brisé.	Si il y a du voltage sur les fils de la batterie relié au bornes 1 & 2 du relais et il n'a pas de voltage sur les bornes 3 & 4 quand le contrôle du treuil est activé dans les 2 position et le relais fait un son de "CLICK", le relais est défectueux. (pour l'identification des bornes voir la section assemblage du relais dans le manuel du propriétaire. Vérifier connexions avec le testeur de HAUTE /BASSE tension.
Treuil brisé.	La vérification ultime est de brancher le treuil directement sur la batterie et inverser les fils pour vérifier les deux directions. Si le treuil ne fonctionne pas, il est brisé.
Commutateur de fin de course brisé.	Le commutateur de fin de course est poussé ou collé à l'intérieur, le treuil ne peut plus monter l'accessoire, juste le descendre. Sinon remplacer.
Le disjoncteur est brisé.	Placer la pince du testeur de haute / basse tension sur la borne négative (-) de la batterie. Vérifier avec la pointe du testeur s'il y a du voltage sur les 2 terminaux du disjoncteur. S'il y a seulement du voltage sur 1 des terminaux remplacer le disjoncteur. (quelque fois sa peut prendre quelque minute pour que le disjoncteur se réinitialise automatiquement).

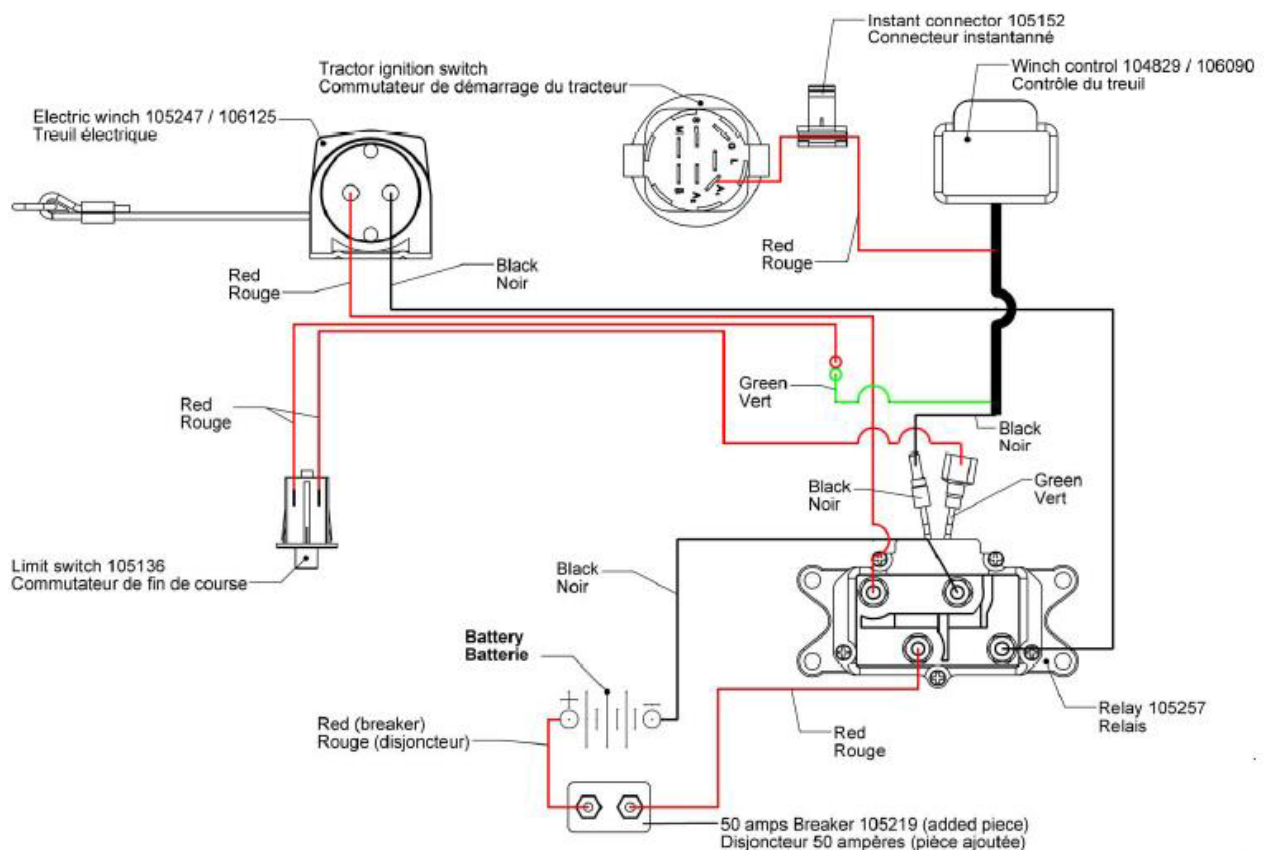

# NOMENCLATURE DES PIÈCES GOULOTTE

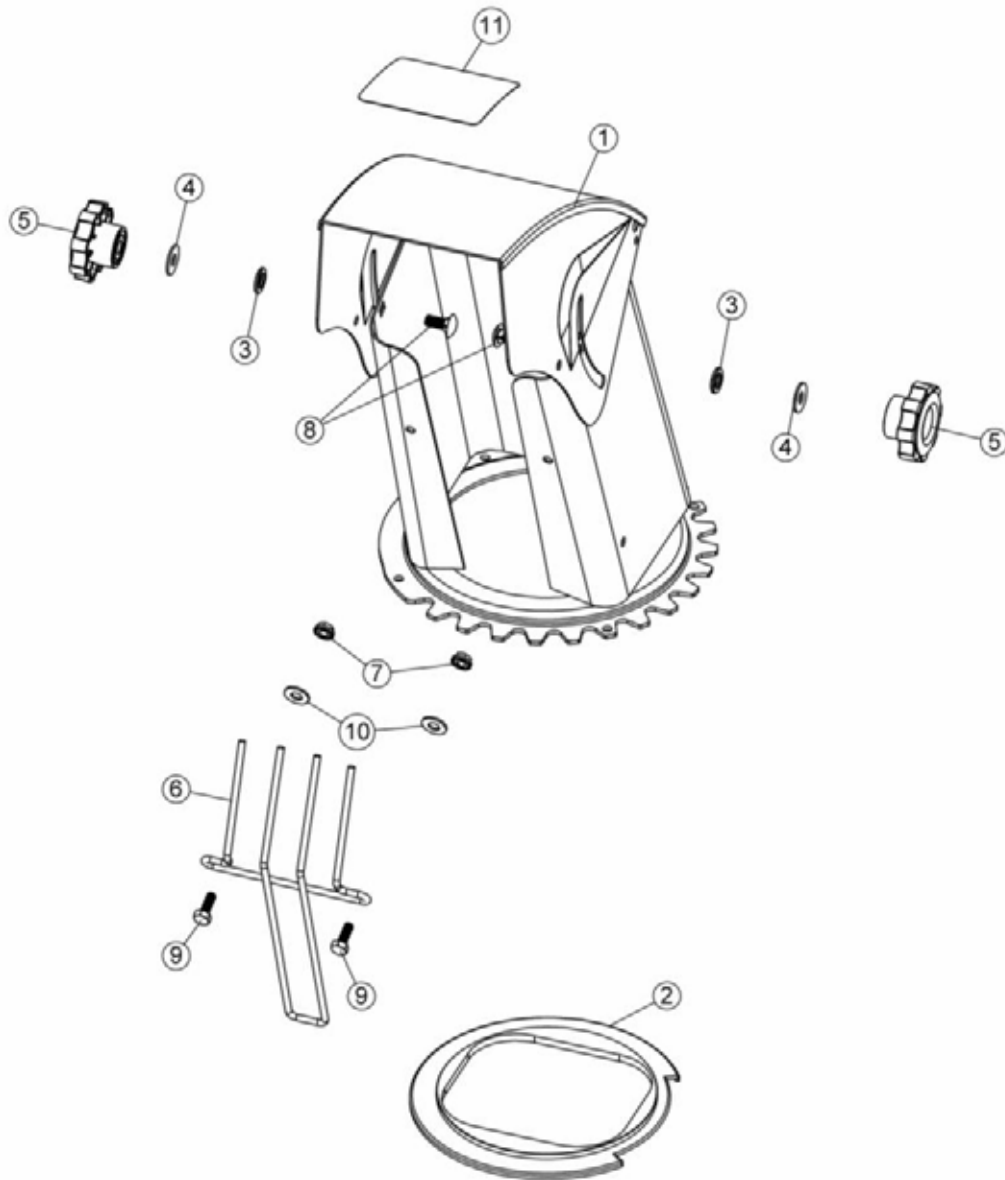

## LISTE DES PIÈCES GOULOTTE

Ref. Réf.	English description	Description française	Qty. Qté.	Part # Pièce #
1	Chute	Goulotte	1	103936
2	Rotation ring	Anneau de rotation	1	103943
3	Nylon flat washer 7/16"	Rondelle plate de nylon 7/16"	2	102011
4	Nylon flat washer 11/32"	Rondelle plate de nylon 11/32"	2	102009
5	Knob	Bouton	2	102020
6	Hand guard	Fourche protectrice	1	102012
7	Flange nut 1/4" n.c.	Écrou à bride 1/4" n.c.	2	O/L
8	Carriage bolt 5/16" n.c. x 3/4 " GR5	Boulon à carrosserie 5/16" n.c. x 3/4 " GR5	2	O/L
9	Hex. bolt 1/4" n.c. x 3/4" GR5	Boulon hex. 1/4" n.c. x 3/4" GR5	2	O/L
10	Flat washer 5/16" hole	Rondelle plate 5/16" trou	2	O/L
11	Danger decal chute	Décalque danger goulotte	1	105127

O/L = Obtenir Localement

# NOMENCLATURE DES PIÈCES

## SOUFFLEUSE 700474-2 / 700478-2

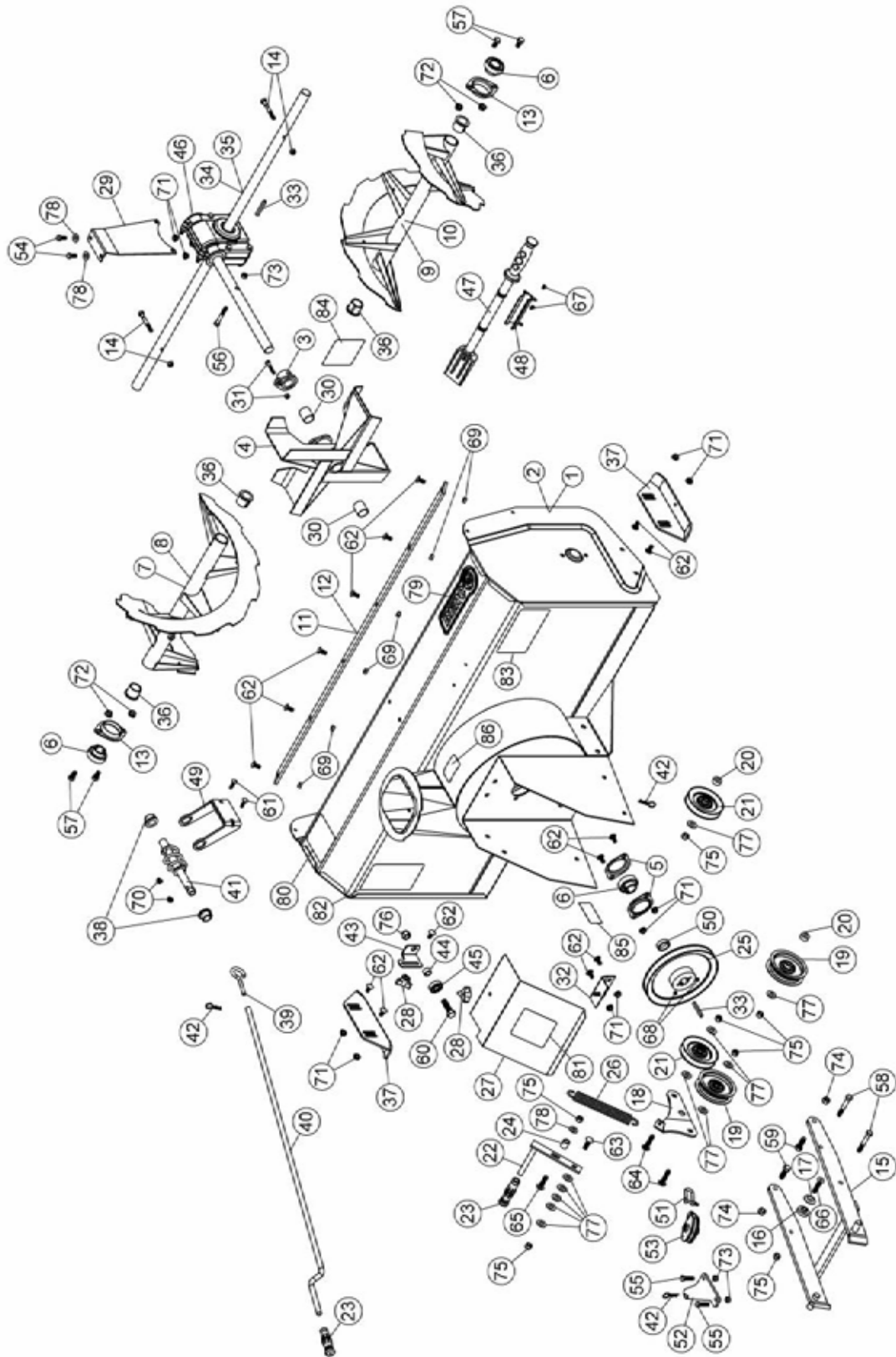

## LISTE DES PIÈCES SOUFFLEUSE 700474-2 / 700478-2

Ref. Réf.	English description	Description française	Qty. Qté.	Part # Pièce #
1	Frame 44"	Châssis 44"	1	104851
2	Frame 48"	Châssis 48"	1	104852
3	Shear plate	Plaque de cisaillement	1	103933
4	Fan	Éventail	1	103932
5	Flangette	Flangette	2	102213
6	Bearing with set screw	Roulement à billes avec vis à pression	3	102755
7	Auger 44" left	Vis 44" gauche	1	104760
8	Auger 48" left	Vis 48" gauche	1	104765
9	Auger 44" right	Vis 44" droite	1	104761
10	Auger 48" right	Vis 48" droite	1	104766
11	Cutting edge 44"	Racloir 44"	1	102101
12	Cutting edge 48"	Racloir 48"	1	103187
13	Flangette	Flangette	2	102680
14	Shear bolt / N.I.L.N. (auger) pkg-10	Boulon de séc. / É.G.N. (vis) pqt-10	2	104000
15	Male hitch	Attache mâle	1	104853
16	Flange washer	Rondelle à bride	1	102081
17	Special washer	Rondelle plate spécial	1	103042
18	Tension lever	Levier de tension	1	104854
19	Flat pulley	Poulie plate	2	102765
20	Sleeve	Douille	2	103939
21	V-Pulley	Poulie en V	2	102766
22	Tension arm	Bras de tension	1	103026
23	Handgrip	Poignée	2	102062
24	Sleeve	Douille	1	103028
25	V pulley	Poulie en V	1	103740
26	Spring	Ressort	1	102861
27	Belt guard	Garde-courroie	1	104855
28	Knob	Bouton	2	103027
29	Gear box support	Support de boîte d'engrenage	1	104746
30	Oil lite bushing	Coussinet imprégné d'huile	2	102784

O/L = Obtenir Localement



## LISTE DES PIÈCES SOUFFLEUSE 700474-2 / 700478-2

Ref. Réf.	English description	Description française	Qty. Qté.	Part # Pièce #
31	Shear bolt / N.I.L.N. (fan) pkg-10	Boulon de séc./ É.G.N. (éven.) pqt-10	1	103999
32	Belt guard support	Support de garde-courroie	1	103990
33	Key 1/4" x 1/4" x 2"	Clé 1/4" x 1/4" x 2"	2	102922
34	Shaft 44"	Arbre 44"	1	104720
35	Shaft 48"	Arbre 48"	1	104721
36	Rotation bushing	Coussinet de rotation	4	103946
37	Skid shoe	Patin	2	103188
38	Rotation bushing	Coussinet de rotation	2	103945
39	Handle hook	Crochet de manivelle	1	102006
40	Handle	Manivelle	1	102061
41	Rotation worm	Spirale de rotation	1	102005
42	Hair pin 2.5mm	Goupille à ressort 2.5mm	3	102013
43	Bracket	Fixation	1	104734
44	Bushing	Coussinet	1	102225
45	Bearing	Roulement à billes	1	104624
46	Gear box left rotation	Boîte d'engrenage rotation gauche	1	104718
47	Chute shovel	Pelle à goulotte	1	105700
48	Chute shovel support	Support de pelle à goulotte	1	105701
49	Worm supports	Supports de spirale	1	105755
50	Spacer	Espaceur	1	107023
51	Shackle	Clévis	1	107153
52	Hitch plate	Plaque d'attache	1	107154
53	Pulley assembly	Poulie assemblée	1	107157
54	Hex. bolt 5/16" n.c. x 3/4" GR5	Boulon hex. 5/16" n.c. x 3/4" GR5	2	O/L
55	Hex. bolt 5/16" n.c. x 1 1/4" GR8	Boulon hex. 5/16" n.c. x 1 1/4" GR8	2	O/L
56	Hex. bolt 5/16" n.c. x 2 1/4" GR8	Boulon hex. 5/16" n.c. x 2 1/4" GR8	1	O/L
57	Hex. bolt 3/8" n.c. x 3/4" GR5	Boulon hex. 3/8" n.c. x 3/4" GR5	4	O/L
58	Hex. bolt 3/8" n.c. x 2 1/2" GR5	Boulon hex. 3/8" n.c. x 2 1/2" GR5	2	O/L
59	Hex. bolt 7/16" n.c. x 1 1/4" GR5	Boulon hex. 7/16" n.c. x 1 1/4" GR5	2	O/L
60	Hex. bolt 1/2" n.c. x 1 3/4" GR5	Boulon hex. 1/2" n.c. x 1 3/4" GR5	1	O/L

O/L = Obtenir Localement

## LISTE DES PIÈCES SOUFFLEUSE 700474-2 / 700478-2

Ref. Réf.	English description	Description française	Qty. Qté.	Part # Pièce #
61	Carriage bolt 1/4" n.c. x 1 " GR5	Boulon à carrosserie 1/4" n.c. x 1 " GR5	2	O/L
62	Carriage bolt 5/16" n.c. x 3/4 " GR5	Boulon à carrosserie 5/16" n.c. x 3/4 " GR5	15	O/L
63	Carriage bolt 3/8" n.c. x 1 1/4 " GR5	Boulon à carrosserie 3/8" n.c. x 1 1/4 " GR5	1	O/L
64	Carriage bolt 3/8" n.c. x 1 3/4 " GR5	Boulon à carrosserie 3/8" n.c. x 1 3/4 " GR5	2	O/L
65	Carriage bolt 3/8" n.c. x 1 1/2 " GR5	Boulon à carrosserie 3/8" n.c. x 1 1/2 " GR5	1	O/L
66	Hex socket f.h. cap screw 3/8" n.c. x 1-	Vis à tête fraisée à 6PC 3/8" n.c. x 1-3/4"	1	O/L
67	Socket Head Cap Screw M5 x 0.80 x 10	Vis six PC tête ronde M5 x 0.80 x 10	2	O/L
68	Socket head set screw 5/16" n.c. x 5/16"	Vis pression tête plate 6PC 5/16 n.c. x 5/16"	2	O/L
69	Stover lock nut 5/16" n.c.	Écrou de blocage 5/16" n.c.	6	O/L
70	Flange nut 1/4" n.c.	Écrou à bride 1/4" n.c.	2	O/L
71	Flange nut 5/16" n.c.	Écrou à bride 5/16" n.c.	10	O/L
72	Flange nut 3/8" n.c.	Écrou à bride 3/8" n.c.	4	O/L
73	Nylon Insert lock Nut 5/16" n.c. GR5	Écrou à garniture de nylon 5/16" n.c. GR5	3	O/L
74	Nylon Insert lock Nut 7/16" n.c.	Écrou à garniture de nylon 7/16" n.c.	2	O/L
75	Nylon Insert lock Nut 3/8" n.c.	Écrou à garniture de nylon 3/8" n.c.	7	O/L
76	Nylon Insert lock Nut 1/2" n.c.	Écrou à garniture de nylon 1/2" n.c.	1	O/L
77	Flat washer 7/16" hole	Rondelle plate 7/16" trou	11	O/L
78	Flat washer 3/8" hole	Rondelle plate 3/8" trou	3	O/L
79	Berco decal	Décalque Berco	1	102471
80	Decal danger auger	Décalque danger vis	1	105126
81	Decal danger belts	Décalque danger courroies	1	105128
82	Decal read instructions	Décalque lire instructions	1	105130
83	Decal warning safety	Décalque avertissement sécurité	1	105131
84	Decal auger positioning	Décalque positionnement vis	1	107024
85	Serial number	Numéro de série	1	REF
86	Made in Canada decal	Décalque Fabriqué au Canada	1	REF

O/L = Obtenir Localement

# TABLEAU DES COUPLES DE SERRAGE

## TABLEAU DES COUPLES DE SERRAGE GÉNÉRAL À UTILISER LORSQU'UN COUPLE DE SERRAGE N'EST PAS SPÉCIFIÉ DANS LE TEXTE

**NOTE:** Ces valeurs s'appliquent aux attaches tel que reçu du fournisseur, sèche ou lorsque lubrifié avec de l'huile normale. Elles ne s'appliquent pas si des graisses spéciales sont utilisées tels que graphite ou moly didelphoïde ou des lubrifiants pour pression extrême. Ceci s'applique au deux fils UNF et UNC

\* Les écrous épais doivent être utilisés avec les boulons Grade 8

VOIR No. Grade.		2				5				8 *			
IDENTIFICATION DE LA TÊTE DU BOULON MARQUES SELONS LE GRADE. NOTE: MARQUES DU MANUFACTURIER PEUVENT VARIER		COUPLE DE SERRAGE				COUPLE DE SERRAGE				COUPLE DE SERRAGE			
Diamètre		Lb-Pi		NEWTON-MÈTRES		Lb-Pi		NEWTON-MÈTRES		Lb-Pi		NEWTON-MÈTRES	
Pouces	Millimètre	Min.	Max.	Min.	Max.	Min.	Max.	Min.	Max.	Min.	Max.	Min.	Max.
1/4"	6.35	5	6	6.8	8.13	9	11	12.2	14.9	12	15	16.3	30.3
5/16"	7.94	10	12	13.6	16.3	17	20.5	23.1	27.8	24	29	32.5	39.3
3/8"	9.53	20	23	27.1	31.2	35	42	47.5	57	45	54	61	73.2
7/16"	11.11	30	35	40.7	47.4	54	64	73.2	86.8	70	84	94.9	113.9
1/2"	12.7	45	52	61	70.5	80	96	108.5	130.2	110	132	149.2	179
9/16"	14.29	65	75	88.1	101.6	110	132	149.2	179	160	192	217	260.4
5/8"	15.88	95	105	128.7	142.3	150	180	203.4	244.1	220	264	298.3	358
3/4"	19.05	150	185	203.3	250.7	270	324	366.1	439.3	380	456	515.3	618.3
7/8"	22.23	160	200	216.8	271	400	480	542.4	650.9	600	720	813.6	976.3
1"	25.4	250	300	338.8	406.5	580	696	786.5	943.8	900	1080	1220.4	1464.5

BOULON METRIQUE COUPLE DE SERRAGE							
		GROS FLET			FILET MINCE		
Vis	Grade No.	Pitch (mm)	Lb-Pi	Newton-Mètres	Pitch (mm)	Lb-Pi	Newton-Mètres
M6	4T	1.00	3.6 - 5.8	4.9 - 7.9	-	-	-
	7T		5.8 - 9.4	7.9 - 12.7		-	-
	8T		7.2 - 10	9.8 - 13.6		-	-
M8	4T	1.25	7.2 - 14	9.8 - 19	1.00	12 - 17	16.3 - 23
	7T		17 - 22	23 - 29.8		19 - 27	25.7 - 36.6
	8T		20 - 26	27.1 - 35.2		22 - 31	29.8 - 42
M10	4T	1.50	20 - 25	27.1 - 33.9	1.25	20 - 29	27.1 - 39.3
	7T		34 - 40	46.1 - 54.2		35 - 47	47.4 - 63.7
	8T		38 - 46	51.5 - 62.3		40 - 52	54.2 - 70.5
M12	4T	1.75	28 - 34	37.9 - 46.1	1.25	31 - 41	42 - 55.6
	7T		51 - 59	69.1 - 79.9		56 - 68	75.9 - 92.1
	8T		57 - 66	77.2 - 89.4		62 - 75	84 - 101.6
M14	4T	2.00	49 - 56	66.4 - 75.9	1.50	52 - 64	70.5 - 86.7
	7T		81 - 93	109.8 - 126		90 - 106	122 - 143.6
	8T		96 - 109	130.1 - 147.7		107 - 124	145 - 168
M16	4T	2.00	67 - 77	90.8 - 104.3	1.50	69 - 83	93.5 - 112.5
	7T		116 - 130	157.2 - 176.2		120 - 138	162.6 - 187
	8T		129 - 145	174.8 - 196.5		140 - 158	189.7 - 214.1
M18	4T	2.00	88 - 100	119.2 - 136	1.50	100 - 117	136 - 158.5
	7T		150 - 168	203.3 - 227.6		177 - 199	239.8 - 269.6
	8T		175 - 194	237.1 - 262.9		202 - 231	273.7 - 313
M20	4T	2.50	108 - 130	146.3 - 176.2	1.50	132 - 150	178.9 - 203.3
	7T		186 - 205	252 - 277.8		206 - 242	279.1 - 327.9
	8T		213 - 249	288.6 - 337.4		246 - 289	333.3 - 391.6

## OPTIONS & ACCESSOIRES

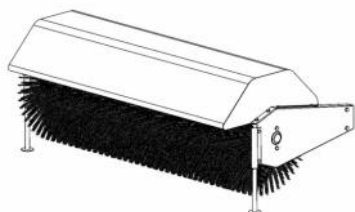

**BALAI ROTATIF**  
#700380 avec brosse de nylon.  
#700381 avec brosse polypropylène.

Se monte sur le même sous-châssis que la souffleuse et la lame utilitaire.  
Requiert un adaptateur.

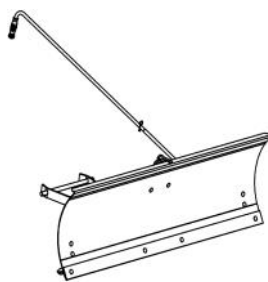

**LAME #700463**  
S'installe sur le même sous-châssis que la souffleuse et balai rotatif.

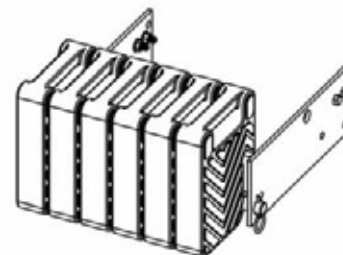

**CONTREPOIDS**  
# Modèle selon le tracteur  
Requis pour une plus grande sécurité et une meilleure traction.  
Contrebalance le poids de l'accessoire.

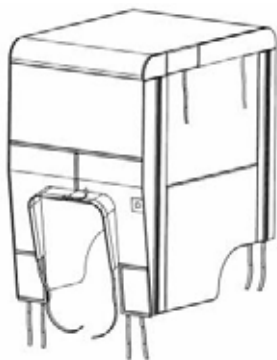

**CABINE D'HIVER POUR TRACTEUR**  
#700271  
#700423

S'adapte sur la plupart des tracteurs de jardin & pelouse.



**ENSEMBLE D'AJUSTEMENT DU DÉFLECTEUR MANUEL #700239**  
**ENSEMBLE D'AJUSTEMENT DU DÉFLECTEUR ÉLECTRIQUE #700526**  
Permet d'ajuster le déflecteur depuis le siège du tracteur.

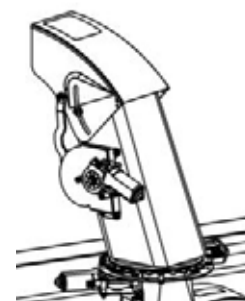

**NÉC. D'AJUSTEMENT DU DÉFLECTEUR ÉLECTRIQUE & ROTATION DE LA GOULOTTE ÉLECTRIQUE #700518**  
Permet d'ajuster le déflecteur ou tourner la goulotte depuis le siège du tracteur.

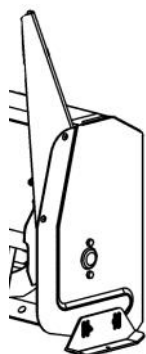

**COUTEAUX À NEIGE**  
#700260 pour souffleuses Compacte & Nordet.  
Permet de couper les amoncellements de neige  
Emb. de 2

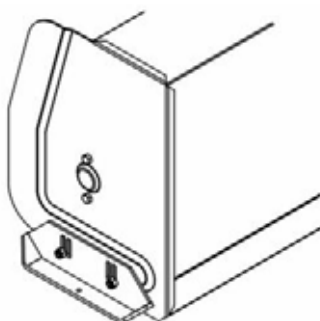

**PATINS EXTRA-ROBUSTES**  
#700243  
Pour les entrées de gravier.  
Emb. de 2



**CHAÎNES À PNEUS**  
Espacement à chaque 2 mailles requise pour une meilleure traction et une plus grande sécurité.  
Emb. de 2



# NOTES

---

---

---

---

---

---

---

---

---

---

---

---

---

---

---

---

---

---

---

---

---

---

---

---

---





***LORSQUE LA PERFORMANCE  
ET LA FIABILITÉ  
SONT NON NÉGOCIABLES !***

**Bercomac Limitée  
92, Fortin Nord, Adstock, Québec, Canada, G0N 1S0**

***WWW.BERCOMAC.COM***

**IMPRIMÉ AU CANADA**

**(NOTICE ORIGINALE)**